

# Глас Српске



наше је **БОЉЕ**

31.12.2015 - 3.1.2016.

Број 13.928

Година LXXIII

Цијена 0,80 КМ

## ВИЈЕСТИ

Источно Сарајево добија нову болницу

■ страна 3

## ПАНОРАМА

Гости опсјели гланине за најлуђу ноћ

■ стране 8 и 9

## БИЗНИС

БДП у Српској порастао 1,4 одсто

■ страна 11

Женски камерни хор добио позив "Просвјете"



"Бањалучанке" на "Божјићном концерту" у Сарајеву

■ страна 20

## У овом броју



**ДАНАС** у „Гласу Српске“ **ПОКЛОН** читаоцима календар за 2016. годину



# Срећна Нова, 2016.

## За "Глас Српске" *зово*ре



**Ведрана Рудан**

Наше новонастале земље су ружне и тужне



**Светлана Бојковић**

Желим да се вратим кући у 2016.



**Прљави инспектор Блажа**

Звезда и Партизан увек шаљу "најлепше" жеље



**Даница Максимовић**

Оставимо телефоне, окренемо се једни другима



**Зоран Мока Славнић**

Спорт воде тајкуни и политичке марионете

# Вијести дана

Клуб Хрвата у Вијећу народа РС

## Нема повреде виталног националног интереса

БАЊАЛУКА - Клуб Хрвата у Вијећу народа РС оцијенио је да нема повреде виталног националног интереса у одлукама донесеним на 15. и 16. посебној сједници Народне скупштине, изјавио је у сриједу предсједник клуба Томислав Томљановић.

Он је рекао да је у буџету Српске за 2016. годину одређено око милион марака више за повратак у односу на извршење овогодишњег буџета, додајући да су то средства довољна за обезбјеђивање око 160 стамбених објеката.

- То нису нека велика средства иако изгледа велико када се каже милион КМ, а то је могућност повратка за отприлике 160 породица - навео је Томљановић. (Срна)



ПОЛИТИЧКИ ГЛЕДАНО 2015. ГОДИНА ЈЕ ГОДИНА ПОЛИТИКЕ ДРАГАНА ЧОВИЋА, КОЈИ ЈЕ ДОБИО ПУНО ВИШЕ НЕГО ШТО ЈЕ МОГАО И ОЧЕКИВАТИ.

**НЕРМИН НИКШИЋ,**  
ПРЕДСЈЕДНИК СДП-а

Усвојен буџет институција БиХ за 2016. годину

## За отплату дуга још 157 милиона марака

САРАЈЕВО - Оба дома Парламента БиХ усвојила су у сриједу буџет институција и међународних обавеза БиХ за 2016. годину у износу од 1,72 милијарде марака.

За финансирање институција БиХ предвиђено је 950 милиона, а за отплату спољног дуга 770,63 милиона КМ. Износ за отплату дуга већи је за 157 милиона КМ у односу на 2015. годину. Посланицима није било омогућено улагање амандмана, а расправу је отворио Никола Шпирић из



СНСД-а констатујући да је требало дати прилику посланицима да уложе амандмане. Посебно је критиковао смањење буџетске резерве.

- Тиме се БиХ први пут одрекла бриге за непрелвиђене изазове - рекао је Шпирић и додао да планирану резерву

има свака озбиљнија компанија.

Делегат ДНС-а Драгутин Родић рекао је да приликом израде буџет није прошао све фазе и да је убудуће потребно проћи комплетну процедуру како би делегати Дома народа више морали креирати буџет.

Посланици су усвојили закључак да запосленима који имају коефицијент четири и већи регрес буде смањен на једну умјесто 300 КМ, колико је предложио Савет министара. Ж.Д.

Бранислав Бореновић и Драган Чавић осули паљбу по Томиславу Николићу

# ПДП и НДП се обрушили на предсједника Србије

Николић унио немир и страхове међу грађане Српске, подијелио српски народ и дозволио себи да буде Додиков портпарол, рекао Бореновић. Николић подржава Додикове лажи, а за такве ствари би требало имати чврсте аргументе, истакао Чавић

ПИШУ: ЖЕЉКА ДОМАЗЕТ  
zeljka.glas@gmail.com  
ВЕДРАНА КУЛАГА

vedranak@glassrpske.com



**НИКОЛИЋ ПОТВРДИО ДА ПОСТОЈИ ПЛАН ЗА РУШЕЊЕ ВЛАСТИ РС**

Драган Чавић и Бранислав Бореновић  
ФОТОГЛАС СРПСКЕ

реновић и додао да не постоје тајни планови за рушење РС и да је она уставноправно стабилна и сигурна и да се може урешавати само изнутра економском слабашћу, корупцијом и сиромаштвом.

Министар иностраних послова БиХ и високи функционер ПДП-а Игор Црнадак рекао је да је био веома изненађен када је чуо Николићеву изјаву.

- Она значи сврставање уз коалицију која врши власт у РС. Моја порука као неког ко у Савету министара БиХ представља српски народ је да Србија треба да буде уз српски народ, а не уз било коју политичку опшћу - рекао је Црнадак у сриједу након састанка са српским шефом дипломатије Ивицом Дачићем у Београду.

Предсједник НДП-а Драган Чавић изјавио је федералним медијима да Николић подржава Додикове лажи.

- Николић за такве ствари треба да има чврсте аргументе и да људи који такво нешто раде одговарају пред законом јер

то представља кривично дјело. Веома је непријатна ствар да се предсједник једне државе мијеша у унутрашње политичке односе и подржава ову Додикову лаж која траје већ неколико година. То су потпуне неблузе - казао је Чавић.

Додик је истакао да је Николић често у контакту са страним дипломатама и да има своје изворе.

- Ако Николић нешто каже и поручи, то треба прихватити са уважавањем. Представници опозиције би требало да се добро забрину због политичке поруке коју је послао, умјесто што је минимизирају и обрачунавају се са Николићем. Само наивни политичари какав је Бореновић могу на тај начин да томе приступе, умјесто да се добро забрину због важне политичке

поруке коју је послао предсједник Србије. Николић је сам рекао да је имао сусрете са дипломатама који му упорно говоре да се нешто дешава и да има информацију о томе. Он је сматрао нормалним и одговорним потезом да то подијели са РС. Николићев позив да опозиција размисли шта ради је веома важан за овај народ, али очигледно није за Бореновића и Чавића, које је похвалио Изетбеговић - рекао је Додик.

**ДОДИК: ВАЖНО НИКОЛИЋЕВО УПОЗОРЕЊЕ**

Додао је да је кроз тај план Чавић евидентиран као вођа групе која треба да девастира и доведе до смањења снаге РС.

- Он се не може извући из тога и народ ће о томе дати најбољи суд. Када смо говорили да постоји пет тачака плана, многи су говорили да измишљамо. Оно што смо говорили прије пет мјесеци сада се види. Чавићева изјава да је Николић нечему насјео девастира функцију предсједника Србије. Најважнија ствар је што Николић није насјео на Чавићеву изјаву коју је почео подршком списку страдалих у Сребреници и тиме ставио омчу око врата и нерођеним генерацијама у РС. Чавић је сарађивао и са бившим високим представником Педијем Ешдауном и договарао све најгоре за РС. Сада у сарајлима са Изетбеговићем покушава да докине РС на најбруталнији начин. Чавић, Босић и остали Изетбеговићеви потпуно савим добро знају за план о којем Николић говори - казао је Додик.

Коментаришући Николићеву изјаву, Изетбеговић је казао да Додик једино може срушити сам себе.

Изворна СДС

Истакнути заставе на Дан Републике

БАЊАЛУКА - Изворна Српска демократска странка позвала је грађане Српске да поводом предстојећег празника, 9. јануара - Дана Републике, на своје куће, станове и пословне просторе истакну заставу РС и тиме покажу приврженост и поштовање обилежјавању Дана Републике.

- Овим чином желимо на примјеран и достојанствен начин указати да се нико не може поигравати са датумом којим су ударени темиљи Српске - наведе у тој страници. (Срна)

Радончић

Изгубљена 2015. година

САРАЈЕВО - Лидер СББ-а Фахрудин Радончић оцијенио је да је 2015. година изгубљена, јер у БиХ није поправљен напредан озбиљан економски параметар.

- По броју страних инвестиција смо посљедњи у Европи. По корупцији, незапослености и сиромаштву смо први - казао је Радончић у сриједу. (Срна)

Сарајево

Протјеран држављанин Србије

САРАЈЕВО - Служба за послове са странима БиХ изречла је мјеру протјеривања са забраном уласка и боравка у БиХ на период од три године држављанину Србије Е. С. (45), који је проглашен пријетњом националној безбједности БиХ.

Из Службе је у сриједу саопштено да су инспектори за странце на подручју Сарајева лоцирали држављанина Србије који је смјештен под надзор у Имиграциони центар. (Срна)

## СНСД и НДП

СНСД је саопштио да се Драган Чавић налази на челу групе задужене за извршење плана за рушење институција РС под називом "Помрачење", а који су саставиле стране службе. У саопштењу су наведени, како је истакнуто, детаљи Чавићевог дјеловања по инструкцијама странаца које датира још из 1998. године кад је Педи Ешдаун смијенио 59 функционера СДС-а, а једино Чавића помиловао након шест мјесеци.

- Странци су дочекали наплату када је Чавић признао срамни извјештај о 8300 жртава у Сребреници који је написан у ОХР-у - наводи СНСД.

У НДП-у су навели да тврдње СНСД-а нису ни на чему засноване. - Десет година власти Милорада Додика су десет година пакла у РС. Након што је испразнио више банкарских трезора, Додиков режим би сада да тиме пуни уши грађанима РС - саопштено је из НДП-а.



## Одобрена још једна велика инвестиција у здравству

Постао сам најсрећнији човек када сам чуо за одлуку Владе да ће бити изграђена нова болница. Сви у Источном Сарајеву и околини су ову вијест примили са одушевљењем, рекао Тодоровић

ПИШУ: МАРИЈАНА МИЉИЋ  
ДРАГАНА КЕЉЕЧ  
krozrs@glassrpske.com

**ИСТОЧНО САРАЈЕВО** - Источно Сарајево добиће нову и савремену болницу чиме ће доћи крај мукама пацијената и медицинара који раде у орозуном објекту старе болнице.

Изградњу болнице у Источном Сарајеву одобрила је у сриједу Влада РС и задужила Министарство здравља и социјалне заштите и Министарство финансија да утврде модел и обезбиједи новац. Министар здравља и социјалне заштите РС Драган Богданић казао је "Гласу Српске" да је презадовољан одлуком Владе, јер ће изградњом болнице бити ријешен горњи проблем у здравству у том дијелу Српске.

- Сваки дио РС за нас је једнако значајан, а сарајевско-романијска регија је један од приоритета. Нова болница ће имати неки квадрат више него што би требало према садашњем броју осигураника, али вјерујемо да ће број осигураника бити повећан и да ће лекари бити веома стручни и организовани и да ће код њих долазити и пацијенти из Сарајева - рекао је Богданић и додао да, и поред свих потешкоћа које прате здравствени систем, стижу двије одличне вијести - градња болнице у Источном Сарајеву и отварање јужног крила Универзитетског клиничког центра РС 8. јануара.

Вијест о изградњи болнице улепшала је новогодишње празнике свима на подручју сарајевско-романијске регије.

- Постао сам најсрећнији човек када сам чуо за одлуку Владе да ће бити изграђена нова болница. Сви у Источном Сарајеву и околини су ову ви-



**БЈЕЛИЦА:  
ВЕЛИКА  
СТВАР ЗА  
ИСТОЧНИ  
ДИО РС**

# Источно Сарајево добија нову болницу

јест примили са одушевљењем, јер знају у каквом смо тешком окружењу и условима радили. Крајње вријеме је било да Источно Сарајево добије модерну болницу. Нова болница је кључни дио рјешења проблема здравствене заштите у нашем граду. Надам се да ће бити испуњено обећање да ће градња тећи по убрзаном поступку - каже директор Болнице у Источном Сарајеву Горан Тодоровић и додаје да ће дио старе болнице вјероватно и даље имати значајну функцију у здравству, док би остатак могао бити искоришћен за адаптацију у дом пензионера.

Начелник Источног Новог Сарајева Љубиша Ћосић каже да је вијест о изградњи нове болнице у Источном Сарајеву најбоља у последњих десет година.

- Болница и Универзитет у Источном Сарајеву су двије кључне установе за развој града. Сви смо неизмјерно захвални Влади и председнику РС. Нисам сумњао да ће болница бити грађена и сигуран сам да ће почети чим то дозволе временски услови. Ово је порука свим невјерним Томама који су упорно тврдили да нас Влада обмањује - истакао је Ћосић.

Одлуку о изградњи нове

болнице поздравео је и начелник општине Сокоцац Милован Бјелица.

**ЋОСИЋ:  
НАЈБОЉА  
ВИЈЕСТ У  
ПОСЉЕДЊИХ  
ДЕСЕТ ГОДИНА**

- Изградња болнице је велика ствар за источни дио РС. Био сам један од заговорника за њену изградњу. Поздрављам одлуку Владе. Презадовољни смо, јер ће велики број становника добити много изградњом болнице - нагласио је

Бјелица.

Председник РС Милорад Додик рекао је да ће током 2016. бити видљиве активности на изградњи болнице и изразио увјерење да ће радови бити завршени у објективно могућем року.

- Влада је донијела одлуку коју смо искористили са људима на овом подручју да отпочнемо изградњу клиничког центра на основу студије коју је извршило Министарство здравља и социјалне заштите и која ће формално кренути већ у првим мјесецима 2016. године - рекао је Додик.

Он је истакао да је импозантно све што је Влада РС последњих година урадила у Источном Сарајеву.

- Никада нисмо престали да војимо рачуна о цијелој РС, а посебно о Источном Сарајеву. Желимо да дамо подршку свим људима и обезбиједимо услове за квалитетан живот - рекао је Додик наводећи да има и оних који то покушавају да виде на други начин, али да њих најбоље демантује реалност која је луна пројеката.

## Капитални пројекти у здравству

**12,13**

Пројекат "Реконструкција и опремање Универзитетске болнице Клиничког центра Бањалука"

**7,00**

Фонд здравственог осигурања РС

**4,82**

Кредит Јужне Кореје за трећу фазу пројекта "Модернизација болница у БиХ"

**4,75**

Донације

**3,03**

Пројекат "Изградња и опремање Централног дијела Јужног крила Централног медицинског блока Универзитетске болнице Клиничког центра Бањалука"

**1,50**

Пројекат реконструкције, адаптације и санације Болнице Источно Сарајево

**0,23**

Пројекат опремања Завода за форензичку психијатрију Сокоцац

**9,85**

Остали пројекти

Влада је у сриједу усвојила и информацију о капиталним пројектима и другим инвестицијама у здравственом систему РС за 2015. годину. Вриједност реализованих капиталних инвестиција износила је 43,31 милион марака.

- Реализацијом капиталних улагања биће повећана доступност здравствене заштите, смањен број пацијената који одлазе на лијечење у иностранство и повећана ефикасност здравственог система уз унапређење квалитета рада - истакли су у Влади.

## "Арселор Митал" послао на чекање 840 радника

ПРИЈЕДОР - Рудник "Арселор Митал Приједор" упутио је свих 840 радника на такзовано чекање од мјесец од 1. јануара.

Како су у сриједу из ове компаније саопштили накнада за плате за овај период биће исплаћена у складу са законом и појединачним колективним уговором.

- Ово је привремена мјера донесена ради очувања радне снаге и задржавања свих радника на радним мјестима - наведено је у саопштењу и долажу



да је ова одлука донесена због тешке ситуације на свјетском тржишту челика и железне руде узроковане падом цијена, што се неминовно одразило и на пословање у Приједору и Зеници. (Срна)

## Подигнута оптужница против генерала ХВО-а

САРАЈЕВО - Тужилаштво БиХ подигло је оптужницу против Златана Мије Јелића, бившег генерала ХВО-а за злочин против бошњачких цивила у Мостару од маја 1993. до марта 1994. године.

- Наведени злочини су почињени присилним етничким чишћењем и присилним прогона жена и дјеце на територију под контролом Армије РБиХ и њиховим незаконитим затварањем у логоре - наводи се, између осталог, у оптужници. Оптужени, који има држављанство БиХ и Хрватске, налази се у бјекству у Хрватској. Зато ће бити расписана потјерница и од власти у Загребу затражити изручење или процесуирање у Хрватској.

М. Ми.

## Стевандић: Синдикат ушао у воде ријалитија

БИЈЕЉИНА - Потпредседник Народне скупштине РС Ненад Стевандић изјавио је да му је јако жао што је, отворено писмом, Савез синдиката РС или онај ко га је писао ушао у воде ријалитија, а не борбе за радничка права.

Нагласио је да се борба за радничка права могла остварити наступањем синдиката, преговарањем, улагањем властитих амандмана и сарадњом са свим партијама и посланицима који могу да их предложе.



Синдикат је у писму упућеном Стевандићу навео да је жалосно што се власт унапријед припремљеним амандманима на Закон о раду шпоти од снаге радника окупљених у овом савезу. (Срна)

## Коментар дана

ПИШЕ:  
Ведрана КУЛАГА

Ново љето,  
нове наде

Још једна година је прошла, спаковала кофере и отишла у прошлост. Почетак новог љета прилика је да на неколико тренутака сједнемо и запитамо се каква је протекла година била, шта је донијела, а шта однијела.

Да је 2015. била тешка, била је. Као и многе друге године у овој земљи у којој су турбуленције на свим странама, нажалост, дио свакодневице. Политичких, економских и других проблема није мањкало, било да је ријеч о "рејо-вним или ванредним", а народ је све то гледао, слушао, поздрављао, одмахивао главом, чак се у невјерици и крстио.

Годину која је иза нас обиљежиле су тензије и затегнути односи, али је било и добрих ствари на основу којих се може очекивати да би ова нова, 2016. по реду, година могла да има бољи почетак, али и крај.

**ГОДИНУ КОЈА  
ЈЕ ИЗА НАС  
ОБИЉЕЖИЛЕ  
СУ ТЕНЗИЈЕ И  
ЗАТЕГНУТИ ОДНОСИ,  
КАО И БРОЈНИ  
ПРОБЛЕМИ. НАДАМО  
СЕ ДА БИ ОВА НОВА,  
2016. ПО РЕДУ,  
ГОДИНА МОГЛА  
ДА ИМА БОЉИ  
ПОЧЕТАК, АЛИ И КРАЈ**

Ако ништа друго, барем можемо да се налама и да све ружне и лоше мисли оставимо по страни барем у овим првим данима нове године, те у миру, срећи и друштву драгих људи уђемо у ново љето. То ништа не кошта, и то је право које сви имамо, а са свим осталим недаћама, којих ће сигурно бити, и у новој години већ ћемо се неколико изборити.

Као што народ каже - све се може кад се хоће.

Тога би требало чешаће у току идуче године да се сјете наши изабрани представници власти, јер су ипак од народа бирали, и народу треба да полажу рачуне, а не да им мандат прође у узалудном трошењу ријечи и благању друге стране.

Јер живот у БиХ није лак ни за кога, а они су дужни да заједнички раде како би и они који су им дали повјерење и веома добре плате имали жељу да овдје и остану, а не да размишљају да, као и година, спакују кофере и никала се не врате на своја огњишта.

Дакле, политичарима желимо да у новој години оправдају плате и друге накнаде које примају, радницима да добију оно што су зарадили, а привредници да стане на зелене гране. Сви морамо да дамо свој максимум да нам 2016. година буде боља и да када и она буде спаковала кофере имамо много љешних и бољих слика да се сједимо у односу на ову коју смо испратили, у нади да се у неким стварима не понови.

Нека се свима вама оствари све што вам је потребно за срећу, да будете здрави, весели, успјешни у пословима које радите и окружени људима које волите и да се више поштују ваша права.

Живјели и срећни били! Срећна нова 2016. година!

МИРОСЛАВ  
НИКОЛИЋ

Већ шесту годину заредом од свог одборничког додатка купује пакетчиће за 60 малишана у власничком селу Цикоте.



## ЛИЈАНОВИЋИ

Четворица власника империје "Лијановићи", седам њихових сарадника и пет предузећа оптужени су да су малверзацијама и утајом пореза оштетили буџет за 13,5 милиона марака.

## Независни одбор Парламента БиХ добио информацију тужилаштва

## Нема истраге против Вилића

САРАЈЕВО - Независни одбор Парламента БиХ добио је информацију Тужилаштва БиХ о догађајима у Сребреници 11. јула 2015. када је нападнут премијер Србије Александар Вучић, у којој је наведено да није покренута истрага против директора Дирекције за координацију полицијских тијела БиХ Мирсада Вилића.

Предсједавајући Независног одбора Жико Крунић казао је да ту информацију нису разматрали на сједници одржаној у сриједу и да ће то учинити на некој наредној сједници.



Независни одбор треба да расправља о захтјеву министра безбједности БиХ Драгана Мектића за смјену Вилића. Мектић је ту иницијативу покренуо још у августу због пропуста које је направила Дирекција за координацију полицијских тијела током

обезбјеђивања скупа у Поточарима на којем је нападнут Вучић. Независни одбор Мектићев захтјев није разматрао јер је чекао информацију тужилаштва.

Министар унутрашњих послова РС Драган Лукач је изјавио да је очекивао да ће

истрага органа на нивоу БиХ у вези са нападом на Вучића бити бржа и квалитетнија, с обзиром на то да има довољно снимка и идентификованих лица.

Крунић је казао да је на сједници у сриједу разматрана информација Агенције за истраге и заштиту (СИПА) о догађајима у Новом Граду од 10. децембра, када су припадници СИПА упали у полицијску станицу, због чега су институције РС привремено прекинуле сарадњу са СИПА. Судом и Тужилаштвом БиХ.

Ж. Д.

## Хрватска књижевница ВЕДРАНА РУДАН за "Глас Српске" о стању

Наше новонаста  
ружне, тужне и

Још јуче су наши непријатељи били Јовани, Хрвојад и Мујад. Да су људска бића паметна, свијет не би тапкао у мјесту. Немојмо се за....., још смо у пећини, истакла Рудан

РАЗГОВАРАЛА:  
АЛЕКСАНДРА МАЦАР  
kultura@glassrpske.com

**Ж**ивот просјечног бившег Југословена се претворио у хорор. Главна му је у контејнеру, дјеца бауљају са иглом у вени, старце ждељу пацови и старјаким домовима, нема лијекова, нема доктора, нема сестара, нема болница, нема школа, нема будућности. Све су наше новонастале земље ружне, тужне и сиромашне. Не, није истина да смо се ми за то борили и изборили. Сјета, бијес и разочарење помјешани су у пресеку бурне прошлости и још бурније садашњости који је за "Глас Српске" направила хрватска књижевница и новинарка Ведрана Рудан.

ГЛАС: Често сте истicali да је Ваша највећа слабост неиздржива потреба да кажете шта мислите. Како је живјети и говорити оно што мислите у овом по много чему несрећном и несрећном 21. вијеку?

РУДАН: У међувремену ме та неодољива потреба да говорим и пишем оно што мислим, хвала драгом богу, напустила. Због тога се осјећам много

боље. Код куће слушам "Фрајле" и плешем уз њих, наручујем ручак из ресторана у близини куће, нека кува ко мора, нашла сам жену која све по кући ради умјесто мене, шетам по киши, да не видим људе, читам код куће књиге кад је крسان дан, храним мачку Папицу кексићима за оперисане мачке и бјесомучно трошим паре које сам сачувала за "старе дане", јер су моји "стари дани" данас и овдје. Ако лову потрошим прије смрти, убићу се. Све сам се договорила са медицинском сестром која је нејжно убила и свога тату и своју маму.

**ВОЛИМ  
ЦИГАНЕ, ОНИ  
ЈЕДИНИ НЕ  
ЧИНЕ ЗЛО**

ГЛАС: Ни о будућности не волите да говорите, али стигла нам је Нова година и тада се обично сви надамо, занесено и сањалачки да ће нешто од 1. јануара бити другачије. Чему се Ви надате?

РУДАН: Ја немам будућности, благо мени. Имам само данас. Чему се надам? Надам се да ћу заспати без проблема, да се нећу пробудити у три ујутро одморена као да је десет, да ћу отићи у обилжњи кафић на кафеу у вријеме кад тамо нема никога, да ћу у новој и у свим

новим, ако ћу их дочекати, живјети далеко од глупе, тупе гомиле која сваке године на почетку године сања како ће јој се догодити нешто lijepo, јер овако даље не може. Може, може.

ГЛАС: Да ли умјетник може помоћи народу да увиди гдје живи, јер политичарима више нико не вјерује?

РУДАН: Народу нико не може помоћи, умјетници најмање. Народ појма нема да умјетници постоје, јер је "народ" глуп ко... Велики је напрелак, можда тај народ, ипак, нечим мисли, па више политичарима не вјерује. Политичари су криминали у скупим одијелима који убијају потписима, а не оружјем. Додуше, неки хрватски политичари су дословце убијали својим рукама, зато данас и сједе у Хрватском сабору. Хрватска је земља која посебно цијени политичаре који своју функцију доживљавају озбиљно. Зато у часни Хрватски сабор смију доћи на високе функције само највећи ловци и највећи лажови.

ГЛАС: Читаоци широм бивше Југославије цијене оно што говорите и пишете и начин на који промишљате. Колико Вам значи подршка и шта за Вас значи оно што напишете?

РУДАН: Нисам оперећена својом мисијом и баш ме брига како ме доживљавају бивши Југословени. Увијек пишем о оно

ме што мене занима. Тренутно пишем роман о мужу прелубнику пелеру, опростите, хомосексуалцу, све их је више око мене. Жалосно је што их има и у хрватском политичком и пословном животу, а немају храбрости изаћи "из ормара". И док Католичка црква у Хрвати бљуде ватру на сваког пелерића који се усуђује изаћи на цесту, у пратњи кордона полиције, и махати заставама дугиних боја ја морам на екрану гледати угледног хрватског пословног човјека који анализира стање у Хрватској, а нема храбрости јасно и гласно рећи да ће му у томе помоћи најљепши хрватски цјеван. Не желим рећи да хомосексуалци не могу бити успјешни политичари, пословни људи и црквени достојанственици. Напротив, видимо да могу, али дајмо шансу свим хомоцима. Заједно ћемо бити јачи.

ГЛАС: У сваком Вашем јавном обраћању путем блогова, новина или ТВ емисија шаљете снажне поруке, бавите се различитим актуелним питањима данашњице, говорите јасно о ономе што би требало да се мијења у цијелом систему. Сматрате ли да појединци могу мијењати свијет или барем натјерати оне који могу да размисле о томе?

РУДАН: Појединци сигурно не могу промијенити свијет, али снажни појединци могу успје-

## Будућност без будућности

ГЛАС: Када бисте се вратили мислима уназад двије-три деценије и покушали направити паралелу са животом данас, шта би Вам највише недостајало?

РУДАН: Јако тешко питање. Док сам живјела у Југославији једва сам чекала да је нестане и да најзад будем "слободна". Данас јесам "слободна"

од живота па ми недостаје "ропство" у коме сам некад живјела. Шта посебно? Звучи глупо, недостаје ми нада која је некад расла у свима нама да ће једном, у будућности, бити боље.

Дошла је будућност у којој само највећим кретенима који живе на овим просторима није јасно да смо у будућности остали без будућности.



## Спец...

Турски држављанин Б. Г. покушао је у уторак увече да "сеатом" пређе преко Старог моста у Мостару, где је саобраћање моторним возилима строго забрањено.

Он је, по сазнању мостарске полиције, возило изнајмио у рента-кару на сарајевском аеродрому.

- Тражимо возача и возило. Након што обавимо разговор с њим, знаћемо тачно шта се догодило, је ли било некакве намјере или се радило само о грешци - казао је у сриједу портпарол МУП-а НКК Људевит Марић.

Стари мост уништен је у гранатирању ХВО-а у новембру 1993. године, а обновљен 2004. године. Под заштитом UNESCO-а је од 2005. Мост је израђен за вријеме Османског царства у 16. вијеку, има упечатљив лук те се с висине од 24 метра надија над Неретвом. Једна је од најзначајнијих знаменитости у БиХ. На њему се традиционално сваке године, а 2016. биће јубиларни, 450. пут, одржавају скокови који без даха остављају посјетиоце и гледаоце крај малих екрана. (Агенције)



## ФБИ обавијестио СИПА о терористичкој пријетњи

# Узбуна у Бостону због позива из БиХ

ЊУЈОРК, САРАЈЕВО - Амерички Федерални истражни биро (ФБИ) обавијестио је Агенцију за истраге и заштиту (СИПА) БиХ о садржају терористичке пријетње упућене путем службе за хитне случајеве 911 у Њујорку који је тај позив стигао из БиХ.

Портпарол СИПА Кристина Јозић каже да су информације о том позиву прослиједили Тужилаштву БиХ и да под њиховим надзо-

ром спроводе провере. Извор "Глас Српске" из безбједносних структура каже да је обавјештење у СИПА стигло након што је ФБИ дешифровао позив упућен њујоршкој полицији у понедељак ујутро. - Могуће је да ће услједити још нека хапшења осумњичених за тероризам - каже наш саговорник.

ФБИ је реаговао послје бизарне ситуације која се десила оператеру линије 911 за хитне случајеве у Њујорку, који је примио позив о потенцијалној терористичкој опасности у Бостону. Њујоршка полиција није могла у потпуности да разумије особу која их је позвала. Тек након вишесатне анализе коју су извршили припадници ФБИ-ја установљено је да је позив упућен из БиХ и да



особа која га је упутила није причала о Бостону, него о Босни.

- Морали смо издати наређење за узбуну. Били смо у високом стану приправности због ситуације у којој се свијет налази - рекао је шеф бостонске полиције Дан Линкси.

Министар безбједности Драган Мектић није одговарао на телефонске позиве. Г. М.

у друштву, политици, надањима и прошлости

# Пале земље су сиромашне

шно обманути обичне људе који се роде опсјенути потребом за "вођом". За мене говоре да сам "другачија", а ја мислим да су сви око мене исти. Ко зна од кога сам украла ову паметну реченицу. Елем, не вјерујем у појединце, не вјерујем ни у "народ". Једино лова мијења свијет. Њих један одсто који владају свијетом давно су то схватили, ви остали вјерујете у свог демократског Хитлера, који ће побити "њих", а нама омогућити да без фрке отплаћујемо кредите. Нада умире посљедња зато већина народа, вјероватно, и црква са миром у души.

врло лако манипулисати па им се догађа све што су заслужили. Ако нама на овим просторима није добро, зашто не побјејемо "наше" који нас ј. већ двадесет година него силоватеље тражимо под турбанима и ферезама? Још јуче су наши непријатељи били Јовани, Хрвојад и Мујад. Да су људска бића паметна, свијет не би тапкао у мјесту. Немојмо се за....., још смо у пећини. Срећом, ускоро ће пропаст свијета и нека ће, није штетаааааааа, пјевају наши Цигани. Волим Цигане, једине људе на свијету који никоме не чине зло. Ј... ових пар кокоши које драпну ту и тамо да би дјеци скували супу.

ГЛАС: Да ли се живот просјечног човјека у бившој Југославији претвара у ријалити и шта нам доноси поплава забаве тог типа?

РУДАН: Живот просјечног бившег Југословена се претворио у хорор. Глава му је у контејнеру, дјеца бауљају са иглом у вени, старше ждери пацови у старјаким домовима, нем а лијекова, нема доктора, нема сестара, нема болница, нема школа, нема будућности. Све су наше новонастале земље ружне, тужне и сиромашне. Не, није истина да смо се ми за то борили и изборили. Има јавих и већих од нас којима бивша Југославија служи само као база из које ће летјети авиони према иранима, пакистанима, либијама, сиријама и који ће, прецизније, већ јесу, све те некад красне земље претворити у рушевине.

ГЛАС: Појмови са којима се свакодневно сусрећемо у времену у којем живимо су кич и шунд, док су некадашње вриједности занемарене. Куда свијет иде и има ли наде за преокрет?

РУДАН: Ха, ха. А које су то "праве вриједности"? Љубав према ближњему своме? Ширити око себе мир и добро? Не пожељети партнера ближњег свог? Не учинити другоме оно што не би хтио да други учини теби? Не мислити да су муслимани говна која ће нам доћи главе? Не жалити милионе избјеглица, али лити сузе над стотинама бијелих мртваца зато јер су бијели, а бијели увјек више вриједје зато јер су бијели? Не знам ко је први рекао да су људи добри, али их ј.... "околности" претварају у звијери спремне да дјетету "погрешне" боје прережу врат у име свога Бога, ширења "мира" и "цивилизације". Истина о људима је да су т... којима је

Ако лову за "старе дане" потрошим прије смрти убићу се  
ФОТО: ГЛАС СРПСКЕ

## Савановић

### Стимулисати запошљавање инвалида

БАЊАЛУКА - Награду "Послодавац године за лица са инвалидитетом у Републици Српској" ове године добили су предузеће за запошљавање инвалида "Патриот" из Бијелине, "Електрон група" из Дервенте и "Дрворез" из Љубачева.

Министар рада и борачко-инвалидске заштите РС Миленко Савановић поручио је да ће Влада и министарство наставити рад на афирмацији запошљавања лица са инвалидитетом. (Срна)

## Мур

### Пале примјер другим општинама

ПАЛЕ - Шеф Мисије ОЕБС-а Цонатан Мур изјавио је да Пале види као успешну општину и добар примјер за друге локалне заједнице у БиХ.

Он је у сриједу разговарао са начелником Пала Миодрагом Ковачевићем који га је упознао о економском развоју општине. (Срна)

## Бањалука

### Старим папиром глатили пријем

БАЊАЛУКА - Министарство саобраћаја и веза РС организовало је новогодишњи пријем за раднике и пензионисане колеге.

Новац за ову намјену, како су саопштили, обезбијеђен је од продаје старог папира, који су скупили у 2015. години, док су средства Министарства која су била намијењена за пријем донирана дјеци са ријетким болестима у РС. (Срна)

ПОЛИТИЧАРИ  
УБИЈАЈУ  
ПОТПИСИМА, А  
НЕ ОРУЖЈЕМ



## Друштво

Управа за индиректно опорезивање

### Цигарете скупље и до 60 фенинга

БАЊАЛУКА - Цигарете у БиХ од 1. јануара 2016. године биће скупље и до 60 фенинга по кутији, подјетили су из УИО БиХ. Из УИО су навели да је Управни одбор ове институције донио одлуку о висини посебне и минималне акције на цигарете и дувана за пушење која ће бити у примјени од почетка 2016. године. Према тој одлуци, минимална акција на цигарете износиће 2,23 КМ по кутији, док ће посебна акција за паковање од 20 комада цигарета износити 1,20 КМ. Порески обвезници и друга лица која се баве прометом цигарета и дувана дужни су да попишу залехе 1. јануара и пописне листе доставе надлежном регионалном центру УИО до 7. јануара 2016. године.

М. Ми.

### Радић

Расте број ријешених спорова

БАЊАЛУКА - Директор Агенције за мирно рјешавање радних спорова РС Борислав Радић изразио је увјерене да ће и у 2016. години бити настављен тренд раста споразумно ријешених радних спорова између радника и послодавца.

Додао је да је агенција од 1.806 примљених захтјева за мирно рјешавање радних спорова закључно са 30. новембром 2015. године ријешила 1.636 предмета, од чега 1.425 индивидуалних и 19 колективних радних спорова. (Срна)

Промовисан нови број часописа у Бањалуци

## "Аргументи" доносе актуелне теме

БАЊАЛУКА - Часопис за друштвена и политичка питања "Аргументи" оријентише се на примјенљиве науке, а не на апстрактна или општавања, пратећи теме из РС, БиХ, региона, Европе и свијета.

Рекао је ово главни уредник "Аргумента" Милан Љепојевић у сриједу на промоцији 26. броја овог часописа.

- За часопис је 2015. била веома успјешна јер смо остварили затрпане циљеве бавећи се квалитетно горум питањима



ФОТО: Ј. БУРБЕВИЋ

у нашој земљи. Теме у 26. броју су веома актуелне, раширене на готово 300 страна. Ауторски текстови на актуелне догађаје дају адекватне одговоре - рекао је Љепојевић.

Дошао је да часопис у уређивачком концепту даје предност младим ауторима, те да у 2016. години планирају издавање на енглеском језику.

- Актуелност потврђује рад аутора и сарадника Ендрјуа Корика који говори о стању на Балкану који је спона између Азије и Европе, те односима великих сила у контексту рушења руског авиона од стране турских оружаних снага - прича Љепојевић.

А. Ј.



### Бањалука Поклонили храну Црвеном крсту

БАЊАЛУКА - Млади Градског одбора Социјалистичке партије Бањалука, поклонили су у сриједу градској организацији Црвеног крста већу количину прехранбених намирница и средстава за хигијену.

- Одазвали смо се апелу Црвеног крста којима недостаје средстава за набавку животињских намирница. Донирани храну и хигијену намирница смо породицама које нису у могућности да себи приуште празнични ручак - рекла је предсједник Актива младих социјалиста Андреа Дорић.

Ј. П.

### Фонд "Др Милан Јелић" Стипендије за 129 студената

БАЊАЛУКА - Фонд "Др Милан Јелић" објавио је јуче коначну ранг-листу студената стипендиста за академску 2015/2016. годину, а стипендије је добило 129 студената првог циклуса.

- Од наведеног броја студентима првог циклуса студија на универзитетима у РС, односно БиХ, додијелено је 76 стипендија - саопштили су из фонда и додали да ће студенти добијати по 400 КМ девет мјесеци.

Студентима првог циклуса који студирају у иностранству додијелене су 53 стипендије, а они ће током девет мјесеци добијати 800 КМ, односно 500 КМ они који студирају на универзитетима у Македонији, Словенији, Србији, Хрватској или Црној Гори. (Срна)

Тешка финансијска ситуација у србачкој локалној управи

## Без плате и помоћи у Новој години

Овдје се ради о политичком обрачуну и није ми јасно зашто је Видовићева блокирала општину у којој и сама живи, каже Ђирић

Нема приватних разлога за блокаду. То је само правдање људима, а блокада је резултат нерада, каже Чавор

ПИСМЕ: АНИТА ЈАНКОВИЋ  
anita.j@glasrpske.com

СРБАЦ - Радници општинске управе и јавних предузећа и установа из Српца у Нову годину улазе без плате, јер је Пореска управа РС блокирала рачуне општини Србац, Центру за културу и спорт, Комуналном предузећу "Водовод" и Радио Српцу за неплаћене доприносе у износу од око пола милиона марака.

Без једнократне помоћи током празника ће остати борачке и социјалне категорије, а кратких рукава су остали и додвљачи робе и услуга за општинску управу, према којима такође постоје велика дуговања.

Начелник општине Србац Драго Ђирић истиче да би све обавезе биле измирене до краја године да није било блокаде и наводи да је требало да буде потписан репрограма, али да су то у последњи час одбили у Пореској управи РС.

- Репограма је требало и морао бити потписан, јер испуњавамо све услове за то, али је то стопирала Зора Видовић, директор Пореске управе РС, која је одбила договор. Не желим чак ни да ми се јави на телефон. Сматрам да се овјере ради о политичком обрачуну и није ми јасно зашто је Видовићева блокирала општину у којој и сама живи, а у којој је прије пар година добила повељу за-



Драго Ђирић: Нећу подијети оставку на мјесто начелника

ФОТО: АРХИВА

служног грађанина - сматра Ђирић.

Према његовим ријечима, у многим општинама су одобрени репрограми, али то није учињено у Српцу, јер се ради о притиску да поднесе оставку на мјесто начелника.

- Нећу то урадити, јер нисам ни направио ова дуговања. По ступању на дужност начелника затекао сам обавезе од 19,5 милиона марака и годишње издвајамо из буџета го-

тово милион КМ за враћање кредита. У таквој ситуацији није могуће редовно плаћати доприносе за раднике и зато је дошло до блокаде - сматра Ђирић.

Према његовим ријечима, блокада би требало да буде скинута до Божића, јер је Пореска управа РС већ намирила највећи дио дуга из општинске касе. Највећи проблем ће онда бити како сакупити новац за лична примања, јер су радници оп-

штине последњу плату примили за септембар, а Радио Српца за јун, док у Центру за културу и спорт имају скоро 12 неисплаћених плата.

**ЂИРИЋ ТВРДИ ДА НЕ РАЧУН БИТИ ОДБЛОКИРАН ДО БОЖИЋА**

Предсједник клуба одборника СНСД и ДНС у Српцу Крсто Чавор сматра власт у Српцу нема ни спремности, ни воље да рјешава проблеме. Он наглашава да је најлакше окривити другог за блокаду, која је, како каже, произишла из нерада општинских функционера.

- Нема приватних разлога за блокаду. То је само правдање људима, а блокада је резултат нерада. Жао ми је радника, али све ми се чини да ће Србац ићи у још већу дубоку - каже Чавор.

Да ли је општина испоштовала услове за репрограма и када ће рачуни бити одблокирани, у сриједу нисмо успјели да сазнамо у Пореској управи РС.

"Дјечија нова година" у Градишци

### Малишани пјевали и играли са "Врапчићима"



ГРАДИШКА - Популарни дјечији хор "Врапчићи" поново је одушевио градишке малишане својим наступом у сриједу на платоу испред Културног центра Градишка на прослави "Дјечије нове године".

Као и сваки пут била је то одлична забава за најмлађе, који су током читавог концерта играли и пјевали заједно са омиљеним "Врапчићима". Концерт је био хуманитарног карактера, а сав приход од продаје CD-ова биће упућен на рачун за лијечење малог Стефана Самаршије.

Уметнички руководилац "Врапчића" Бранислав Ђаковић, захваљујући је општини Градишка на позиву додавши да "Врапчићи" традиционално овјере наступају за Дјечију нову годину. Ђаковић је навео да су 2015. године "Врапчићи" били веома вриједни, снимљен је десети албум, промовисане су pjesме уз многобројне концерте који су били хуманитарног карактера.

М. В.



Зграда општине Србац

### Србац без буџета

Општина Србац у 2016. годину улази без усвојеног буџета, јер је рад Скупштине блокиран већ девет мјесеци и нема назнака када би могло доћи до њеног одржавања.

Будући да није могуће усвојити ни одлуку о привременом финансирању, рад органа управе ће се одвијати према оперативном плану финансирања на период од три мјесеца.



## Српска Почео зимски распуст

БАЊАЛУКА - Настава у првом полуугодишту у школској 2015/2016. години завршена је у сриједу у већини школа у Српској, док су у неким и у четвртак њаи били у клубу.

Наима, директорима је остављена могућност да одлуче када ће од та два дана радити, с тим да ће они који наставу заврше у сриједу морати испланирати када ће те часове наредити.

Д. К.

## Модрича Новац за уређење цркве

МОДРИЧА - Министар за избјеглице и расељена лица РС Давор Чордаш и католички жупник Паво Копић потписали су у сриједу у Чарпаку код Модриче уговор о обезбјеђивању новца за уређење цркве Светог Јосипа Радника.

Копић је захвалио Чордашу и Влади РС на обезбјеђеном новцу. (Срна)

Смањен број одлазака пацијената из РС на лијечење у иностранство

# Нове методе заустављају лијечење преко границе

Увођењем нових услуга омогућено и улагање у опрему и едукацију домаћих кадрова, а захваљујући томе број упућених на лијечење изван РС мањи је у односу на прије десет година за 70 одсто, казали у Фонду здравства

ПИШУ: ДРАГАНА КЕЛЕЧ  
МАРИЈАНА МИЉИЋ  
krozrs@glassrpske.com

БАЊАЛУКА - Увођењем нових метода лијечења у здравствени систем Српске број пацијената који се упућује на лијечење у иностранство смањен је и до 70 одсто, казали су у Фонду здравственог осигурања (ФЗО) РС.

Нагласили су да су само у 2015. години у здравствени систем РС уведене 24 нове услуге које су осигураницима

У болницама у РС  
могуће неке од  
најсложенијих услуга



доступне о трошку здравственог осигурања.

- Ријеч је о услугама из области нуклеарне медицине, микробиологије, патологије, рехабилитације, те неурологије - истакли су у ФЗО РС и додали да у нове услуге које финансирају спадају и услуге санитарног хеликоптера, што подразумева превоз тешко болесних или повријеђених лица како у РС, тако и изван ње.

У Фонду здравства наглашавају да је увођењем нових услуга омогућено улагање у

опрему и едукацију домаћих кадрова.

**ОПАДА БРОЈ ПАЦИЈЕНАТА И У БОЛНИЦАМА У СРПСКОЈ**

- Захваљујући томе број упућених на лијечење изван РС мањи је у односу на прије десет година за 70 одсто - казали су у ФЗО РС и додали да се сада годишње у просјеку у Србији и ФБиХ лијечи око

6.000 пацијената, а некада је на лијечење упућивано и по 20.000 пацијената.

У РС су сада могуће неке од најсложенијих услуга, попут трансплантације бубрега са живог даваоца које се раде у Универзитетском клиничком центру РС.

- Посебно радује чињеница што се неке изузетно сложене услуге не раде више само у Бањалуци, већ у болницама у Фочи, Невесињу и Бијељини - нагласили су у Фонду.

Када је ријеч о лијечењу

## Обољења

У Фонду здравственог осигурања РС истакли су да је у болници у 2015. години највише било пацијената обољелих од малигних болести, и то ради апликације хемиотерапије.

- Најчешћи разлози болничког лијечења су операције катаракте, камена у жучној кеси, бенигне неоплазме коже, упале плућа, те мождани удари - казали су у ФЗО РС.

пацијената у здравственим установама у РС, у ФЗО су истакли да су до краја новембра 2015. године у болницама РС на лијечењу била 162.744 пацијента, а годину раније 171.040 пацијената.

- Највише пацијената је било на лијечењу у УКЦ РС и то 64.541 њих, док се у Болници Добој налазило 17.418 пацијената, а у Болници Приједор 14.461 - навели су у ФЗО и додали да се највише новца издваја за лијечење срчаних и можданих удара.



*Сви м грађанима желим  
срећну и успјешну Нову 2016. годину*

**СРЕЋНА НОВА ГОДИНА!**

*Председник Републике Српске  
Милорад Додик*

# Панорама

## Одлука министра полиције РС Забрањен превоз експлозивних материја

БАЊАЛУКА - Министар унутрашњих послова РС Драган Луќач забранио је превоз експлозивних материја у друмском саобраћају на територији Српске у дане празника, осим превоза пиротехничких средстава за извођење најављених ватромета.

Забрана превоза експлозивних материја почиње од четвртка од 12 часова и трајаће 1. и 2. јануара. Забрана важи и за 6. јануар од 12 часова, те 7. и 9. јануар. Из МУП-а РС саопштено је да је министар забранио превоз ових материја с циљем предузимања безбједносних мјера и радњи. (Срна)

## Добој Луталице закладе двје овце

ДОБОЈ - Чопор од десет паса луталица заклао је двје овце, а четири повриједио у домаћинству Дарка Мاستиловића у добојском насељу Станови, потврђено је из ШЈБ Добој. Овце су се налазиле у ограђеном простору, а случај се догодио у уторак у девет часова. Дежурни тужилац је оцијенио да нема елемената кривичног дјела и оштећеног Мاستиловића упутио да спор рјешава са надлежним установама. (Срна)

## "Алумина" "Бановићи" испоручују 168.000 тона угља

ЗВОРНИК - Представници компаније "Алумина" из Зворника и Рудника мрког угља "Бановићи" потписали су уговор о пословној сарадњи за 2016. годину, вриједан 17,5 милиона КМ.

Уговор су потписали предсједник УО "Алумине" Миле Матић и генерални директор Рудника "Бановићи" Мунвер Чергић.

Према уговору, Рудник "Бановићи" ће наредне године испоручити око 168.000 тона угља за потребе рада "Алумине". (Срна)

Љубитељи планине стигли су нам са свих страна, а међу њима предњаче гости из Турске, Пољске, те Мађарске и Чешке, рекла Лиздекова

ПИШЕ: МАРИЈАНА МИЉИЋ  
marijanam@glassrpske.com

БАЊАЛУКА - Смјештајни капацитети за дочек Нове године на планинама су попуњени, а поред домаћих гостију и оних из региона, за дочек најлуђе ноћи у Српској највише су заинтересовани Турци и Чеси.

Портпарол Олимпијског центра "Јахорина" Ивана Лиздек рекла је да су смјештајни капацитети у хотелу "Бистрица" попуњени.

Љубитељи планине стигли су нам са свих страна, а међу њима предњаче гости из Турске, Пољске, те Мађарске и Чешке - рекла је Лиздекова и додала да ће на Јахорини најлућу ноћ дочекати и велики број домаћих гостију, али и оних из Србије и Хрватске.

Хотел "Бистрица" и ове године организује дочек Нове године по цијени од 70 КМ, у шта је урачуната свечана вечера. На радост бројних гостију,



На планинама страни туристи траже мјесто више  
ФОТО: АГЕНЦИЈЕ

МЛАДИ  
РАЗГРАБИЛИ  
ВИКЕНДИЦЕ  
НА ВЛАШИЋУ

на Јахорини је у сриједу покренут систем вјештачког осјећавања

стаза.

И смјештајни капацитети хотела "Монумент" на Козари попуњени су за дочек Нове године.

За свечану вечеру наши гости, а већина је домаћих, треба да издвоје 50 марака - рекли су у "Монументу".

Александра Дероњић из хотела "Хајлукче воде" на планини Борја рекла је да су капацитети попуњени већ од октобра.

- Дводневни аранжман у

Смјештајни капацитети попуњени за дочек Нове године

# Гости опсјели планине

СРЕЋНА  
И УСПЈЕШНА  
НОВА,  
2016. ГОДИНА!



ВЛАДА РЕПУБЛИКЕ СРПСКЕ  
ПРЕДСЈЕДНИЦА  
ЖЕЉКА ЦВИЈАНОВИЋ



od 15.12.2015.  
do 31.12.2015.

Samsung  
Galaxy S6  
Edge

od 01.01.2016.  
do 30.01.2016.

Smart TV 43" + Xbox ONE  
+ Xbox ONE Wireless Gamepad  
+ Xbox ONE Wireless Stereo slušalice

HP ProBook + Toshiba Externi HDD 2TB  
+ torba za laptop

Apple iPad  
Sony PS4

## NAGRADE ZA PET!

Nagradna igra za korisnike Hypo Visa Classic i Hypo Visa Revolving kartica.

Uz pet transakcija do super nagrada!

www.hypo-alpe-adria.rs.ba • 070 340 440 • YouTube HypoBiH



HYPO ALPE ADRIA  
S VAMA. UZ VAS. ZA VAS.



## Поклони

Компанија "m.tel" за кориснике широм БиХ приредила је мноштво празничних поклона у виду пакетића, те бројних изненађења и бонуса за кориснике. Из ове компаније је саопштено да ће Бански двор Културни центар, уз подршку компанија "Sony" и "m.tel", Бањалучанима приредити расплесани дочек на Тргу Крајине где ће атмосферу добре журке употунити и симболични поклони са ознакама телефона "Sony Xperia Z5".

## Вријеме

Становнике Српске у новогодишњој ноћи очекује суво и хладно вријеме. Дежурни метеоролог Републичког хидрометеоролошког завода Игор Ковачић нагласио је да ће се температура у новогодишњој ноћи спустити и до минус шест степени Целзијуса, због чега сви они који ће Нову годину чекати на отвореном треба да се обуку што топлије. Према прогнозама метеоролога, прва два дана нове године преовладаваће и даље хладно и суво вријеме, док се од 3. Јануара могу очекивати сњежне падавине.

хотелу кошта од 150 до 200 марака, а у ову цијену урачунате су двије свечане вечере, два доручка и ноћење - рекла је Дериновићева и додала да ће, поред гостију из БиХ, новогодишњу ноћ у хотелу прославити грађани Србије, Хрватске, те Аустрије.

## РЕЗЕРВАЦИЈЕ У РЕСТОРАНИМА И КАФИЋИМА И ДО 120 КМ

Највећи број приватних викендица на Влашићу такође је већ "разграбљен" за дочек најлуђе ноћи.

- Велики је број младих који су резервисали викендице за дочек Нове године. Поред тога, има и наших људи који раде у иностранству, а који ће празнике провести на

Влашићу - казали су на овој планини и додали да је за резервацију викендица потребно издвојити 20 КМ по особи.

Градови и општине у Српској су спремни за прославу, а сви они који се одлуче да Нову годину дочекају у Бањалуци на Тргу Крајине уживаће уз домаће извојаче, док ће Приједорчане забављати Жељко Васић. У Источном Сарајеву наступиће група "Регина", а Добој ће приредити традиционално славље уз естрадне звијезде и бендове. Дочек Нове године на отвореном биће организован и у Сребреници.

Велики број становника РС стару годину ће испратити у угоститељским објектима, а за резервацију у ресторанима и кафићима требало је да издвоје и до 120 КМ.



Најбољи резултати пословања у посљедњих 25 година

# Рекордних 200.000 ноћења у "Бањи Врућици"



**ТЕСЛИЋ** - У Здравствено-туристичком центру "Бања Врућица" (ЗТЦ) у Теслићу у 2015. години је забиљежено рекордних 200.000 ноћења, чиме су постигнута најбољи резултати пословања у посљедњих 25 година.

Домаћи гости остварили су 65 одсто укупних ноћења, док су гости из иностранства остварили 35 одсто ноћења.

Највећи број страних гостију дошао је из Хрватске, Србије и Словеније, док се највећи пораст иностраних гостију односи на тури-

сте из Немачке.

Генерални директор ЗТЦ-а "Бања Врућица" Александар Радошевић каже да је пословни план за 2015. годину премашен, што показује рекордан број ноћења гостију који су препознали квалитет услуга.

- Уложили смо знатна средства за реовирање хотела "Херцеговина" и за изградњу подземног коридора од 115 метара између хотела "Кардиал" и "Посавина" и здравственог дијела. Тиме су створени услови за несметане здравствене рехабилита-

ције и током зимског периода, јер гости не морају излазити на хладан ваздух када иду на терапије - каже Радошевић.

Ова инвестиција, заједно са изградњом трга испред хотела "Посавина" износила је око 650.000 КМ и финансирана је властитим средствима, а инсталиране су и хипербарична комора и слана соба.

Такође, повећана су и мјесечна примања радника, којима су исплаћене и традиционалне божићнице.

Ж. К.

# Прича једне бебе

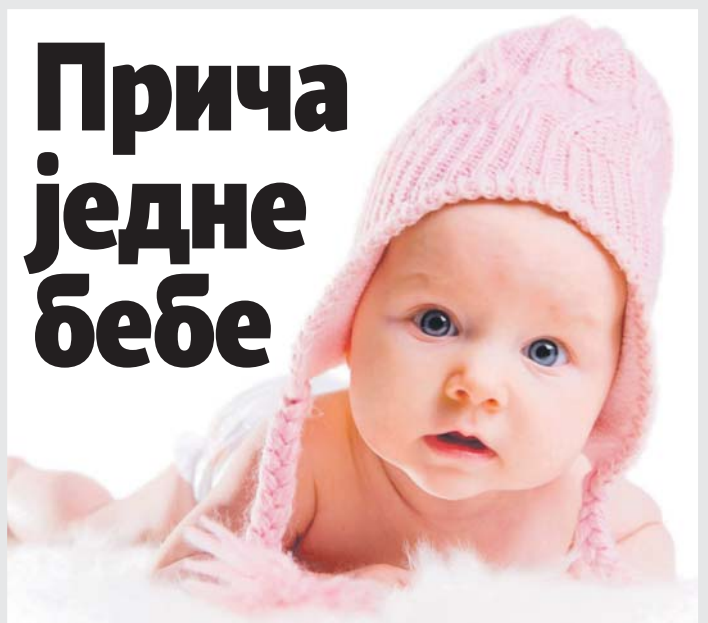

Мама и тата се много воле. Толико да су пожељели да од те љубави роде мене као опипљив доказ који ће их на то стално подсејати. Чак и кад плачем и не спавам цијелу ноћ, кад ме мучи стомак и зубићи, они кажу - то је наша љубав.

Још док сам била сасвим мала, као тачкица, мама ме је чувала у стомаку. Биле смо јако близу. То ми је давало сигурност. Ушущаност, топлинота и храна - идеални услови на које сам се брзо навикла. Од тога сам расла. Ногице, руке, труп и глава. Још и коса и ноктићи.

Сјећам се свега. Вожње аутомобилом, неког бућкања у води, пуно труцкања од маминих корака, доста буке из трговачких центара, неких вјесбица од којих сам штуцала, честог ноћног устајања које ми је прекидало сан, маминог гласа и миловања стомака. И још једног гласа који је стално наслијаво маму. То је био тата. Стално су нешто причали. Често су се обраћали и мени. Дозивали су ме мојим надимком. Понекад сам од среће лупала ногтицама о мамин стомак. Давала сам им до знања да све чујем и осјећам.

Вријеме је пролазило. Ја сам расла. Мама је расла заједно са мном. Ја сам дјевојчица. Тако је рекла докторка. Добро сам чула. Мала нисам била сигурна шта то значи, схватила сам да се они радују и смију. То је стварало осјећај среће у мени.

Прошло је скоро девет мјесеци. Постајало је мало тијесно у мамином стомаку. За узврат сам осјећала све више маму, њене покрете и осјећања. Звукове и околинду. Ја сам се припремала да дођем на свијет. Они су се припремали да ме дочекају.

Мама је често причала о том догађају када ћу ја напустити њен стомак. Називали су га порођај. Схватила сам да јој је јако битно да од тог момента, мог доласка на свијет, и даље будемо близу.

Мама је жељела да ме одмах ставе на њене груди у првим сатима мог живота након рођења. Да спавамо у истој соби током борава у болници. Да учествује у мом првом пресвлачењу и купању. Жељела је да и тата буде са нама. Да добијемо одговарајућу његу и надзор љека-

ра. Говорила је да су љубав и здравље нешто најдрагоцјеније у животу и да немају цијену.

Тако је и било. Дошло је вријеме да се упознамо.

Било је то осам дана прије предвиђеног термина, једне топле јулске вечери. Око 23 часа сам угледала свјетлост и неколико глава надвијених нада мном. Признајем, мало сам била уплашена. Заплакала сам. Пребацивали су ме тамо, овамо, окретали, боцкали. Није ми баш пријало, али узбрзо сам осјетила нешто познато. Мамине топле груди, познат глас и татин пољубац. То ми је било доволно и утонула сам у први сан изван маминог стомака. Опет сам осјетила сигурност и срећу. Помислих, ова промјена средине и није тако неугодна. И да, гласови су добили облик. Први пут сам видјела мамину и татину лице. Нисам их тако замишљала, али шта је, ту је. Од тог тренутка више се нисмо раздвајали. Навикавали смо се једни на друге у овом облику. Боравак у болници је био угодан.

Након одласка кући живот се наставио нормалним током. Добро, уз мало плакања и мало спавања. Ја сам проверавала маму и тату колико ме заиста воле. Они су проверавали да ли се добро брину о мени. Често смо посјећивали једну тету у бијелом мантилу, дуге плаве косе и пријатног гласа. Послије сваког одласка код ње сви смо били мирнији. Како су дани пролазили, стицала сам све више потврда родитељске љубави, а они све више сигурности да о мени добро брину.

Стигла је и прва температура. Тијело ми је постало болно и тешко, а глава врућа. Сви смо се уплашили. Мама и тата су опет имали на кога да се ослоне.

Ја сам сада велика. Имам пет мјесеци. Идем сваки мјесец на редовне контроле у исту болницу код плавокосе тете. Тамо ми се сви радују. За их волим, јер дају подршку и стручну помоћ маме и тати како да најбоље брину о мени.

Мама и тата су били у праву, јер су одлучили да се родим у болници "Јелена".

Срећна мама Г. Г.

 **JELENA**<sup>®</sup>  
BOLNICA ZA GINEKOLOGIJU I AKUŠERSTVO



СПКД "Просвјета" Сарајево

# БОЖИЋНИ КОНЦЕРТ

Народно позориште Сарајево,  
уторак, 5. јануар 2016. године у 20.00 сати

ГЕНЕРАЛНИ ПАРТНЕР

СПОНЗОРИ



МЕДИЈСКИ СПОНЗОРИ





Partner mikroreditna fondacija pruža usluge mikrokreditiranja u Bosni i Hercegovini. Kredite operativne su započele u aprilu 1997. godine uz podršku Mercy Corps/Scottish European Aid. Partner MKF ima preko 200 radnika koji rade u 60 ureda na cijeloj teritoriji Bosne i Hercegovine. Naša misija je pružanje finansijskih usluga ekonomski aktivnoj populaciji koja ima otežan ili koja nema pristup komercijalnim izvorima finansiranja. Partner je neprofitna organizacija koja sav višak prihoda nad rashodima usmjerava u plaćanje novih kredita u Bosni i Hercegovini. Plasiranje kredita. Partner mikroreditna fondacija ispunjava i svoje socijalne ciljeve direktno učiuću na zaposlenosti i stvaranje novih radnih mjesta. Partner je izabran u TOP 100 neprofitnih poslovalaca po izboru korisnika portala Posao.ba za 2014. godinu. Partner također posjeduje certifikat o zaštiti klijenata izdat od strane Smart Campaign. Vrijednosti za koje se Partner zalaže u radu sa klijentima i radnicima su: jednakost, timski rad, transparentnost, istrajnost, prirodnost i jednostavnost, napredovanje, odgovornost i akcijski orijentisanost.

Želite karijeru u timu jedne od vodećih mikrokreditnih fondacija u BiH? Želite sticati nova iskustva, dinamičan i kreativan posao? Rad u skladu sa najnovijim svjetskim praksama a sve s ciljem ličnog napretka i napredka sredine u kojoj radite? Zadovoljstvo nam je pozvati vas da se javite na sljedeći

**Oglas za prijem u radni odnos:**

**Blagajnik kreditnih aktivnosti**

Mjesto rada organizacioni dio Banjaluka 1 izvršilac

**GLAVNE ODGOVORNOSTI:**

- Pružanje visokokvalitetne usluge finansijskih transakcija na mikrokreditima klijentima. Učestvovanje u poslovnoj komunikaciji sa klijentima na ljubazan i etičan način u skladu sa internim procedurama, poštujući njihova prava i slobode. Vrši obračun i zaključivanje blagajne i obavlja transakcije vezane za blagajničko poslovanje. Kontaktira sa klijentima direktno i putem telefona s ciljem njihovog obavještanja i informisanja. Odlazi i arhivira dokumentaciju.

**USLOVI ZA PRIJAVU:**

- BiH državljanstvo,
- Srednja stručna sprema (SSS),
- Jedna godina radnog iskustva na poslovima blagajnika ili rada u finansijama,
- Vozačka dozvola B kategorije i dobro vozačko iskustvo,
- Poznavanje MS office paketa,
- Spremnost za povremeni rad u drugim uredima van ugovorenog mjesta rada.

**Kandidati, osim uslova za prijavu, treba da ispunjavaju sljedeće uslove:**

- Da su pouzdani i motivisani za rad,
- Da su fleksibilni u smislu radnog vremena i mjesta rada,
- Da su spremni da rade u timovima,
- Da su spremni na rad pod pritiskom,
- Da su spremni na naporan rad i putovanja,
- Da su komunikativni, samostalni, te spremni na kontinuiran aktivni doprinos.

**NUDIMO:**

- Radni odnos na određeno vrijeme do 12 mjeseci sa mogućnošću produženja,
- Probni rad u trajanju tri mjeseca sa mogućnošću produženja za još tri mjeseca,
- Efikasnu tehničku i materijalnu podršku.

Ukoliko ste zainteresovani da se pridružite našem timu, dostavite svoju biografiju iz koje se vidi da ispunjavate uslove za prijavu, **najkasnije do 11.1.2016. godine do 16 sati, na adresu: Partner mikroreditna fondacija, 15. maja bb, 75000 Tuzla, obavezno sa naznakom „za oglas: navesti poziciju za koju se prijavljujete“ ili putem elektronske pošte na adresu: hr@partner.ba.** Biografije koje ne sadrže sve potrebne informacije neće biti razmatrane. Poželjno je da kandidati uz prijave dostave i preporuke poslodavaca, ukoliko imaju prethodno radno iskustvo. Zadržavamo pravo da razgovor i testiranje obavimo samo sa kandidatima koji uđu u uži izbor. Dostavljanjem prijave kandidati daju saglasnost Partner mikroreditnoj fondaciji Tuzla da njihove lične podatke, navedene u prijavi, može obrađivati u svrhu provođenja postupka zapošljavanja i na osnovu tih podataka vršiti provjeru ličnih karakteristika i profesionalnih referenci kod bivših poslodavaca, tražiti podatke iz službenih evidencija nadležnih državnih organa, te nakon okončanja postupka zapošljavanja ove podatke pohraniti u svojim službenim evidencijama na period od 6 mjeseci. Molimo vas da ne dostavljate dodatnu dokumentaciju koja nije zahtjevana oglasom, jer ćemo zbog zaštite ličnih podataka kandidata biti prinuđeni da je uništimo. Za više informacija možete se javiti putem telefona 035 300 296 ili besplatne info linije na broj: 080 020 207.

Više o nama možete saznati na našoj web stranici: [www.partner.ba](http://www.partner.ba)

**MIKROKREDITI SA MAKROPOVJERENJEM**

**РЕГУЛАТОРНА КОМИСИЈА  
ЗА ЕНЕРГЕТИКУ  
РЕПУБЛИКЕ СРПСКЕ  
ТРЕБИЊЕ**



**REGULATORNA KOMISIJA  
ZA ENERGETIKU  
REPUBLIKE SRPSKE  
TREBINJE**

---

Број: 01-401-7/15  
Датум: 29.12.2015. године

На основу члана 54. став 1. и 2. Закона о електричној енергији ("Службени гласник Републике Српске" број 8/08, 34/09, 92/09 и 1/11), члана 15. Правилника о издавању дозвола ("Службени гласник Републике Српске" број 39/10 и 65/13) и члана 17. Правилника о издавању сертификата за производно постројење које производи електричну енергију из обновљивих извора енергије или у ефикасној когенерацији ("Службени гласник Републике Српске", број 112/13), Регулаторна комисија за енергетику Републике Српске издаје

**ОБАВЈЕШТЕЊЕ ЗА ЈАВНОСТ**  
о поднесеним захтјевима за издавање дозволе за обављање дјелатности производње електричне енергије и за издавање сертификата за производно постројење које користи обновљиви извор енергије за Малу хидроелектрану "Месићи - Нова"

Мјешовити холдинг "Електропривреда Републике Српске" – Матично предузеће а.д. Требиње - Зависно предузеће "Електродистрибуција" акционарско друштво Пале, поднијело је 21.7.2015. године Регулаторној комисији за енергетику Републике Српске Требиње (у даљем тексту: Регулаторна комисија) Захтјев за издавање дозволе за обављање дјелатности производње електричне енергије и Захтјев за издавање сертификата за производно постројење које користи обновљиви извор енергије односно за Малу хидроелектрану "Месићи - Нова", на ријеци Прачи.

У поступцима обраде захтјева и приложене документације, утврђено је да су захтјеви комплетни и да садрже:

- попуњен оригинални образац Захтјева за издавање дозволе за обављање дјелатности производње електричне енергије (ОБ.04.01),
- попуњен оригинални образац Захтјева за издавање сертификата за производно постројење које користи обновљиви извор енергије (ОБ.04.22) и
- изјаве и доказе који потврђују наводе из поднесених захтјева.

Статус умјешача у поступцима издавања дозволе и издавања сертификата за производно постројење Мала хидроелектрана "Месићи - Нова", Регулаторна комисија може одобрити правном и физичком лицу које, у свом захтјеву, образложи да има посебан (властити, директан) интерес да учествује у поступцима и да располаже подацима, чињеницама или доказима од значаја за одлучивање о захтјевима за издавање дозволе и издавање сертификата.

Зинтересована лица могу добити информације и остварити увид у поједине документе из захтјева у просторијама Регулаторне комисије, те доставити коментаре, у писаној форми, на поднесене захтјеве који су објављени на интернет страници Регулаторне комисије: [www.reers.ba](http://www.reers.ba).

Коментари на поднесене захтјеве, као и захтјев за стицање статуса умјешача у поступцима могу се доставити најкасније до **12.1.2016. године**, на адресу: Регулаторна комисија за енергетику Републике Српске Требиње, улица Краљице Јелене Анжујске број 7, 89101 Требиње, факсом на број: 059/272-430 или на електронску адресу: [regulator@reers.ba](mailto:regulator@reers.ba). Коментари у писаној форми морају бити потписани, у противном Регулаторна комисија није обавезана да их разматра.

Предсједник  
Владислав Владичић



# Бизнис

## БЕРЗА БАЊАЛУКА

### СЛУЖБЕНО БЕРЗАНСКО ТРЖИШТЕ

Назив емитента	Просјечна цијена	Промена	Промет
Република Српска - измирење ратне штете 7	79,50	0,00	23.850,00
Република Српска - измирење ратне штете 9	77,78	1,00	18.408,60
Република Српска - измирење ратне штете 8	78,47	-0,05	16.087,05
Република Српска - измирење ратне штете 6	84,25	0,60	15.501,50
Република Српска - измирење ратне штете 2	85,00	0,59	6.007,80
Хидроелектране на Дрини а.д. Вишеград	0,29	-3,00	4.480,38
Телеком Српске а.д. Бања Лука	1,61	-0,62	1.804,81
Бања Лука пивара а.д. Бања Лука	1,49	6,43	1.557,05
Житопромет а.д. Бијељина	0,79	0,00	840,56
Рафинерија угља а.д. Модрича	0,22	2,86	792,29
РиТЕ Угљевик а.д. Угљевик	0,10	-2,06	662,50
Електрокрајина а.д. Бања Лука	0,11	-8,47	0,22

### ФОНДОВИ

Назив емитента	Просјечна цијена	Промена	Промет
ЗИФ Актива инвест фонд а.д. Бања Лука	3,66	0,00	0,00
ЗИФ БЛБ - профит а.д. Бања Лука	3,00	0,00	60,00
ЗИФ Борс инвест фонд а.д. Бања Лука	2,70	-2,53	302,40
ЗИФ Еуроинвестмент фонд а.д. Бања Лука	14,77	7,81	7.740,43
ЗИФ Инвест нова фонд а.д. Бијељина	0,04	0,00	0,00
ЗИФ Јахорина Коин а.д. Пале	1,72	0,00	0,00
ЗИФ Кристал инвест фонд а.д. Бања Лука	5,30	0,19	26.604,00
ЗИФ Погара инвест фонд а.д. Бања Лука	3,81	0,00	0,00
ЗИФ Привредник инвест а.д. Бања Лука	1,53	0,00	0,00
ЗИФ Унионинвест а.д. Бијељина	0,39	0,00	0,00
ЗИФ ВБ фонд а.д. Бања Лука	1,60	0,00	0,00
ЗИФ ВИБ фонд а.д. Бања Лука	2,40	0,00	0,00
ЗИФ Центер фонд а.д. Бања Лука	8,70	-0,11	1.165,80

## БЕРЗА САРАЈЕВО

### КОТАЦИЈА ФОНДОВА

Дионачко друштво	Средњи курс	Промена курса	Вриједност
ЗИФ Превент инвест д.д. Сарајево	5,89	9,28	3.239,50

### ПРИМАРНО СЛОБОДНО ТРЖИШТЕ

Дионачко друштво	Средњи курс	Промена курса	Вриједност
ЈП Електропривреда БиХ д.д. Сарајево	17,10	13,98	35.050,00
РМУ Бановини д.д. Бановићи	20,01	-16,59	2.461,23
Сарајево осигурање д.д. Сарајево	6,30	-1,56	5.184,90

### СЕКУНДАРНО СЛОБОДНО ТРЖИШТЕ

Дионачко друштво	Средњи курс	Промена курса	Вриједност
ТЗ д.д. Сарајево	24,50	0,00	26.460,00
Унис Комерц д.д. Сарајево	0,96	43,28	192,00

### ДОБИТНИК

ГРАДИШКА ТРЖНИЦА А.Д. ГРАДИШКА

Цијена (КМ) **1,08**

Промена **20,00%**

### ГУБИТНИК

"ЕЛЕКТРОКРАЈИНА" А.Д. БАЊАЛУКА

Цијена (КМ) **0,108**

Промена **-8,47%**

## СВЈЕТСКИ ИНДЕКСИ

### Европске берзе

Индекс	Вриједност	Промена (%)
FTSE 100 (Dec 30)	6.271,19	-0,69
CAC 40 (Dec 30)	4.677,08	-0,52
DAX (Dec 30)	10.743,01	-1,09

### Америчке берзе

Индекс	Вриједност	Промена (%)
Nasdaq (Dec 30)	5.088,07	-0,39
Nasdaq Futures (Jun 19)	4.243,50	0

### Азијске берзе

Индекс	Вриједност	Промена (%)
Nikkei 225 (Dec 30)	19.033,71	0,27
Straits Times (Dec 30)	2.885,51	-0,09

## Привреда РС наставила тренд раста и у трећем кварталу 2015.

Охрабрује раст у сектору пољопривреде  
ФОТО: АРХИВА



**БДП РАСТАО У СВА ТРИ КВАРТАЛА 2015. ГОДИНЕ**

**+ 3,8%**

пољопривреда, шумарство и риболов

**+ 3,6%**

вађење руде и камена, прерађивачка индустрија, производња и снабдијевање струјом, гасом, паром и климатизација, снабдијевање водом, канализација, управљање отпадним водама и дјелатности санације животне средине

**-0,9%**

информације и комуникације

**-0,8%**

пословање некретнинама

# БДП порастао 1,4 одсто

Остварени раст БДП-а представља најаву постепеног опоравка и изласка из кризе, истакао Видић. За веће помаке у економији и социјалној сфери потребне више стопе раста, казао Дудуковић

**ПИШЕ: ЖЕЉКА КОКОТ**  
zeljkak@glassrpske.com

**БАЊАЛУКА - Бруто домаћи производ (БДП) РС порастао је у трећем кварталу 1,4 одсто у односу на исти период 2014. чиме је настављен тренд његовог раста од почетка године.**

У другом кварталу 2015. године БДП је растао по стопи од 1,5 одсто у односу на исти период 2014, док је у првом кварталу забиљежен раст од 0,9 одсто у односу на прва три мјесеца 2014. године.

Поцаји Републичког завода за статистику показују да је бруто додата вриједност створена у сектору пољопривреде, шумарства и риболова у трећем кварталу 2015. порасла за 3,8 одсто у односу на исти период претходне године. У сектору вађења руде и камена, прерађивачкој индустрији, производњи и снабдијевању електричном енергијом, гасом, паром и климатизацији, те снабдијевању водом, канализацији, управљању отпадним водама и дјелатностима санације животне средине забиљежен је раст од 3,6 одсто. Пад бруто додате вриједности од 0,9 одсто забиљежен је у сектору информација и комуникација, док је у области пословања са некретнинама

**ПАД ЗАБИЉЕЖЕН У СЕКТОРУ КОМУНИКАЦИЈА И ПОСЛОВИМА СА НЕКРЕТНИМАМА**

смањена за 0,8 одсто.

Потпредседник Привредне коморе РС Михајло Видић ошито је остварени раст БДП-а као најаву постепеног опоравка и изласка из кризе. Видић истиче да је потребно смањити оперећење привреде и створити повољан пословни амбијент, што ће се одразити на раст БДП-а и привлачење страних инвеститора.

- Уз то је неопходно радити на стварању политичке стабилности у земљи. Уколико се про-

дукују афере и друге врсте нестабилности, реално је очекивати да ће страни инвеститори заобилазити нашу земљу, а то се све осјети и на БДП-у - каже Видић.

Члан Удружена економиста РС - SWOT Прераг Дуловић каже да је добро што је забиљежен раст БДП-а иако је та стопа нижа од пројектоване и нивоа који би обезбиједио бржи и осјетлији развој.

- Поцаји показују да стопа раста БДП-а у 2015. години неће достићи пројектованих 2,9 одсто. Добро је, међутим, што је остварен раст БДП-а иако он није довољан да би били направљени већи помахи у вези са економском и социјалном ситуацијом у РС - каже Дуловић.

Он сматра да би помахи били уочљиви тек када би стопа раста БДП-а достигла четири или пет одсто.

- Мислим да се у 2016. години може очекивати стагнирање или благо повећање стопа раста из 2015, али не вјерујем да ће то бити довољно за неке значајније промјене - казао је Дуловић.

Према прогнози Свјетске банке, раст БДП-а у БиХ требао би 2015. године да износи 1,9 одсто, 2016. 2,3 одсто, а у 2017. да достигне 3,1 одсто.

### Стопа раста БДП-а на годишњем нивоу

**0,9%**

први квартал

**1,5%**

други квартал

**1,4%**

трећи квартал

## Италија "Епл" кажњен са 318 милиона евра

**РИМ -** Компанија "Епл" пристала је да плати италијанским властима 318 милиона евра у оквиру нагодбе у пореском судском спору у којем је амерички технолошки гигант оптужен за избјегавње плаћања више од милијарде евра пореза. Споразум о плаћању казне стиже послјиге неколико мјесеци преговора и одговара пуном износу који су италијанске власти захтијевале на име пореза за период од 2008. до 2013. године. (Танјуг)

NOVA BANKA		KURSNА LISTA		VAZI ZA DAN 30.12.2015.	
Zemlja:	Šifra:	Oznaka valute:	Paritet:	Kupovni kurs za efektivu	Prodajni kurs za efektivu
Australija	036	AUD	1	1.253571	1.325018
Kanada	124	CAD	1	1.238355	1.308934
Hrvatska	191	HRK	100	24.965428	25.989651
Danska	208	DKK	1	0.256308	0.267315
Japan	392	JPY	100	1.450411	1.512699
Norveška	578	NOK	1	0.198431	0.209741
Švedska	752	SEK	1	0.206120	0.217868
Švajcarska	756	CHF	1	1.754585	1.839338
V. Britanija	826	GBP	1	2.571478	2.682478
SAD	840	USD	1	1.737603	1.830466
Rusija	643	RUB	1	NEMA	NEMA
Srbija	941	RSD	100	1.531338	1.652233
Turska	949	TRY	1	0.569361	0.631942
BiH	977	BAM	1	1.000000	1.000000
EMU	978	EUR	1	1.955830	1.955830

Banka zadržava pravo promjene kursne liste.  
Provizija na otkup EUR-a 0,65% i na prodaju EUR-a 0,30%.





Акционарско друштво  
 "Аутопревоз"  
 Градишка

Број: 2219/15  
 Дана: 28.12.2015. год.

На основу члана 267, 272, 281. и 304. Закона о привредним друштвима ("Службени гласник РС", број: 127/08 и 58/09 и 100/11) и члана 50. Статута Акционарског друштва "Аутопревоз" Градишка, Управни одбор Акционарског друштва на сједници одржаној 28.12.2015. године донио је

**ОДЛУКУ**

о сазивању **14. (четрнаесте)**, редовне сједнице Скупштине акционара АД "Аутопревоз" Градишка која ће се одржати **15.2.2016.** године у **16 часова** у просторијама АД "Аутопревоз" Градишка, Управни одбор Акционарског друштва на сједници одржаној 28.12.2015. године донио је

**Дневним редом**

1. Именовање радних тијела Скупштине акционара
2. Усвајање Извјештаја Комисије за гласање
3. Усвајање Извода из записника са 13. редовне сједнице Скупштине акционара
4. Разматрање и доношење:
  - Одлуке о усвајању Извјештаја Управног одбора у вези са финансијским извјештајем за годину која завршава са 31.12.2014. године
  - Одлуке о усвајању Извјештаја Независног ревизора о обављеној ревизији финансијског извјештаја за годину која завршава са 31.12.2014. год.
  - Одлуке о усвајању Финансијског извјештаја за период 1.1 - 31.12.2014. год.
  - Одлуке о усвајању Извјештаја о пословању Друштва у 2014. години
  - Одлуке о распоређивању нераспоређене добити из ранијих година и 2014. године
  - Одлуке о усвајању полугодишњег финансијског извјештаја за 2015. годину
  - Одлуке о смањењу основног капитала
  - Одлуке о другој (II) емисији акција смањењем основног капитала без обавезе објављивања проспекта
  - Одлуке о усвајању измене и допуне Статута и одлуке о верификацији пречишћеног текста Статута Акционарског друштва "Аутопревоз" Градишка.

У случају немогућности одржавања сједнице у заказано вријеме, поновљена сједница ће се одржати 19.2.2016. у исто вријеме у просторијама АД "Аутопревоз" Градишка са истим дневним редом.

Друштво припрема одговарајући материјал за сједницу сваком акционару на његов захтјев а који је доступан у сједишту Друштва у редовно радно вријеме, у складу са чланом 272. Закона о привредним друштвима. Материјал за сједницу је доступан акционарима и на интернет страници и сајту Бањалучке берзе.

Право учешћа и право гласа на сједници Скупштине акционара имају акционари, или њихови пуномоћници који су уписани у Књигу акционара Акционарског друштва "Аутопревоз" Градишка у Централном регистру картија од вриједности на дан 5.2.2016. године.

Све додатне информације могу се добити на телефон 051/813-506.

Предсједник Управног одбора  
 Дејан Шиник



# Хроника

## Акција "Бисер" бањалучке полиције Приведена четворка због шверца дроге

БАЊАЛУКА - Полиција је у оквиру акције "Бисер" привела четири особе због сумње да су шверцовали наркотику и претресли куће и станове које они користе.

Према незваничним информацијама, приведени су Перица Зељковић (25) из Лакташа, Дамир Јаковљевић (23), Миљан Билић (25) и Душан Тејића (31) из Бањалучке.

Из ШБ Бањалучка је, наводећи иницијале, саопштено да је приликом њиховог хапшења заплићено 17 мобилних телефона, 11 SIM картица, рачунар, телескопска палица, те боксер. Нагласили су да истрага у акцији "Бисер" траје више мјесеци и да је до сада заплићено око 27 грама марихуане и три грама хероина.

Н. Т.

## Дервента Украдени накит и ПИШТОЉ

ДЕРВЕНТА - Полиција трага за лоповом који је у Дервенти провалио у кућу М. Ђ. из тог града одакле је украо пиштољ, златни и сребрени накит.

Према пријави власника куће, крађа се догодила у понедељак. Штета причињена овом крађом биће накнадно утврђена. У Центру јавне безбједности Добој рекли су да је полиција наставила истрагу с циљем расвјетљавања кривичног дјела тешка крађа.

С. А.

## Несрећа у Дравограду у Словенији

# Скела усмртила грађевинца из БиХ

ДРАВОГРАД - Грађевински радник из БиХ, који је радио за предузеће "Монтер" из Словеније, погинуо је у мјесту Отишки врх код Дравограда када се на њега, док јер радио на градилишту, обрушила жељезна скела.

Несрећа се догодила у сриједу када је несрећни радник био у близини жељезне конструкције која се из непознатих разлога обрушила и пригњечила га.

Према писању словенских



медија, хитна помоћ брзо је стигла на лице мјеста, али је радник већ био преминуо.

Полиција је обавила увиђај, а након детаљне истраге

биће познато шта је тачан узрок ове несреће.

Идентитет настрадалог није саопштен, осим да је поријеклом из Калесије, као и да је у предузећу "Монтер" почео да ради прије годину. Слична трагедија догодила се недавно у Црној Гори, када је на градилишту погинуо држављанин БиХ Драгиша Иковић. Њему је, док јер радио на градилишту једног од хотела, пала оплата на главу.

С. А.

## Саобраћајна несрећа у Верићима код Бањалучке

# Пет повријеђених у судару комбија и "опел кадета"

Комби који је  
учествовао у судару  
ФОТО: В. СТОЈАКОВИЋ



БАЊАЛУКА - Пет лица је повријеђено, од којих четири теже, у судару "опел кадета" и комбија "фијат дукато" у Верићима код Бањалучке.

Несрећа се догодила у сриједу око 8.50 часова, а "опел" је возио Драган Слијепчевић (18) из Градишке, док је за воланом "фијата" био Љубинко Нединић (22) из Дервенте.

**"КАДЕТ"  
ИЗЛЕТИО  
ПРЕД КОМБИ**

Тешку повријеђени возач "опела" Слијепчевић и његови сапутници С. Р., В. Н. и Б. П. Лакше повреде задобио је М. Т., такође путник у "опелу". Сви су возилом Хитне помоћи превезени у Универзитетски клинички центар Републике Српске у Бањалучи.

Из овог центра је саопштено да су С. Р., В. Н., Б. П. и С. Д. задобили тешке повреде и да су оперисани.

Н. Т.

- Сви оперисани су задржани на Клиници за анестезију и интензивно лијечење. Даље прогнозе у вези са њиховим здравственим стањем су неизвјесне. Пацијент Т. М. збринут је у хитној хируршкој амбуланти и пуштен на кућно лијечење - наводи се у саопштењу.

Возач комбија Нединић само је угуван. Он је испричао да се несрећа десила када је "опел кадета" изненада излетео са споредног пута пред њега.

- Ишао сам из Бањалучке према Приједору и одједном у Верићима изненада је то возило дошло с моје десне стране. Нисам имао времена ни да реагујем и док сам се снашао, већ је дошло до судара. У возилу је било пет младића од којих је већина, колико сам видео, задобила тешке повреде - казао је Нединић.

Комби који је он возио власништво је фирме "Рибарство Маријановић" из Сочанице код Дервенте.

## Полиција ухапсила Фочака због сумње да је са још два лица напао суграђанина

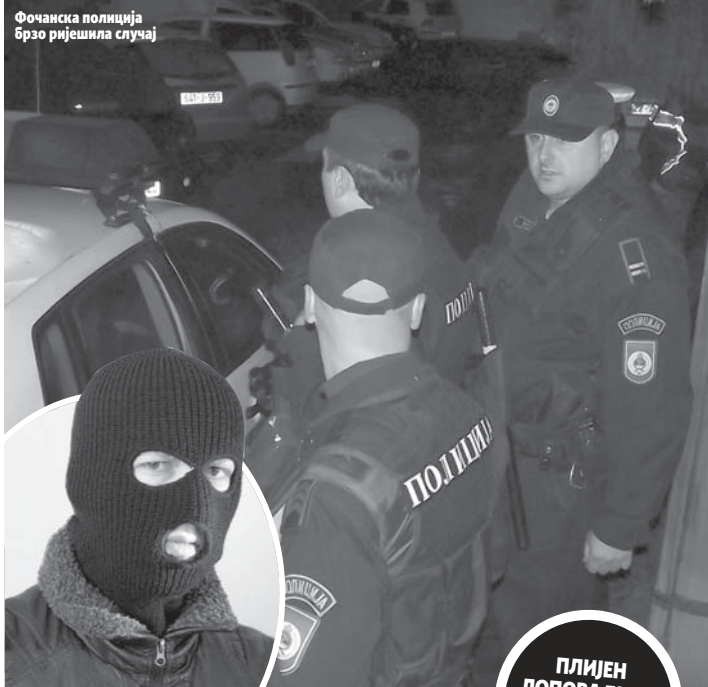

ПЛИЈЕН  
ЛОПОВА БИЛИ  
ТЕЛЕФОН, САТ  
И НОВАЦ

# Свукао разбојнику фантомку и препознао га

Тројица разбојника пресрела аутомобил В. П. и напала га. Током туче жртва је успјела да једном од маскираних нападача скине фантомку и препозна Митра Б. из Фоче који је затим ухапшен

ПИШЕ: САЂА АМИЋИЋ  
sanjaa@glassrpske.com

ФОЧА - Митар Б. из Фоче ухапшен је у Фочи због сумње

да је са још двије особе налетео од града пресео аутомобил суграђанина В. П. којег су претукли и опљачкали.

Занимљиво је да је жртва напада успјела да са главе нападача свуче капу фантомку и препозна га. Тако је успједило

најприје хапшење Митра Б. а потом и његово признање да је починио ову пљачку.

Након саслушања Митар Б. је пуштен на слободу а полиција ће против њега у наредном периоду предузети законом предвиђене мјере.

Напад се догодио у уторак два часа иза ponoћи када су три маскиране особе на ненасељеном дијелу пута Јошаница - Фоча препријечиле пут аутомобилу В. П. Када се он зауставио, тројица пљачкаша су га наприје претукла, отела му мобилни телефон, ручни сат и мању суму новца.

Извор близак истрази казао је да је В. П. током туче успио да једном од њих скине фантомку и препозна Митра Б. из Фоче, који му је наводно раније у више наврата покушао изнудити новац због дуга.

- Нападаци су након обрачуна побјегли а В. П. је случај пријавио полицији. Осумњачени за напад је након неколико часова касније ухапшен - казао је извор "Гласа Српске".

У Центру јавне безбједности Источно Сарајево, наводећи иницијале, рекли су да је полиција претрсила стан и помоћне објекте које користи осумњачени а он је предао мобилни телефон и ручни сат за који су отети од жртве.

- Осумњачени је током саслушања полицијским инспекторима признао напад на В. П. - казали су у ШБ Источно Сарајево.

**ПРИВЕДЕНИ  
ПРИЗНАО  
ПОКУШАЈ  
ПЉАЧКЕ**

Како сазнајемо, осумњачени је полицијцима испричао да је В. П. напао не да би га опљачкао већ зато што му је овај раније пријетио.

Шта је стварни мотив овог напада у сриједу у полицији нису могли рећи јер је истрага била у току. Више информација о овом случају требало би бити познато у наредном периоду.

До закључења овог броја "Гласа Српске" двојица саучесника Митра Б. нису били ухапшени. Он се терети за изнуду и наношење лаких тјелесних повреда.

## Регион

Осумњичени жели на слободу

### Маровићев син преговара о признању кривице?

ПОДГОРИЦА - Милош Маровић, син функционера ДПС-а Светозара Маровића почео је преговоре са Специјалним државним тужилаштвом о споразумном признавању кривице.

Он је оптужен за малверзације у продаји земљишта у мјесту Пријевој изнад Јаза. Позивајући се на своја сазнања подгорички медији пишу да је Маровић млади тражио да му надлежни укину притвор. У замјену за то понудио је да призна кривицу и врати новац за који се терети да је присвојио својим недозвољеним радњама. Прве процјене су да ће Маровић тим поводом морати да врати око пола милиона евра које је наводно илегално присвојио. Такође, још није утврђено ни колико ће робије он понудити Тужилаштву. (Агенције)



ЗБОГ ПРИВАТНИХ ИНТЕРЕСА МИЛО БУКАНОВИЋ И ЊЕГОВ РЕЖИМ СУ СЕ ПОВЕЗАЛИ СА НАЈОПАСНИЈИМ СВЈЕТСКИМ ТЕРОРИСТИЧКИМ МРЕЖАМА.

**НЕБОЈША МЕДОЈЕВИЋ,  
ЛИДЕР ПОКРЕТА  
ЗА ПРОМЈЕНЕ**

## Пресуда Вишег суда у Бијелом Пољу Калићи ослобођени оптужбе за прање новца

ПОДГОРИЦА - Виши суд у Бијелом Пољу ослободио је Рожајца Сафета Калића, његову супругу Амину и брата Мерсулина оптужбе за прање 7,7 милиона евра од препродаје дроге.

Калићи су судило у одсуству, док су његова супруга и брат негирали кривицу. Оптужница је Калиће теретила да су се од 2005. до 2011. године "удружили да помоћу банкарског и финансијског пословања прикрију начин прибављања новца за који су



знали да потиче од продаје дроге".

Специјално тужилаштво је у завршној ријечи оцијенило да је оптужница доказана, док је одбрана Калића током поступка тврдила да нема доказа

да је имовина Калића стечена незаконитим путем. Тужилаштво је током љета 2011. године покренуло истрагу против Калића и привремено блокирало њихову имовину. Калић је годинама био у бјекству, а у октобру прошле године ухапшен је у Бечу. Калића је потраживала и Њемачка за кривично дјело које је починио 1994. године у тој земљи, па су надлежни органи Аустрије предност дали европском налогу за хапшење и он је изручен Њемачкој. (Агенције)

**ДОБРА  
ВИЈЕСТ**

**ПОДГОРИЦА**

Иницијативу Српског националног савјета за штампање јединственог српског буквара, ради очувања српског језичког идентитета, подржала је и Матица српска из Новог Сада, најстарија институција културе српског народа.

**СКОПЈЕ**

Тројица македонских царица повријеђена су у саобраћајној несрећи када се преврнуо комби Царинске управе на аутопуту Куманово - Скопље. Повријеђени су пребачени у болницу у Скопљу.

**ЛОША  
ВИЈЕСТ**

### Аустрија Стотине миграната враћено у Словенију

БЕЧ - Аустријска полиција је, од суботе, више стотине избјеглица спрјечила да уђу из Словеније у Аустрију, потврдио је портпарол полиције аустријске покрајине Корушка Рајнер Дионисио.

Он је казао да су избјеглице враћене због навођења лажног држављанства.

- Избјеглице се региструју у Словенији, али ми контролишемо те наводе по случајном узор. Приликом испитивања уз помоћ преводиоца се испоставило да су држављани других земаља него што су навели приликом регистрације у Словенији - објаснио је Дионисио.

Преводиоци су примјетили да се наводи миграната о држављанству не поклапају, због чега су спрјечени при уласку у Аустрију. Дионисио је казао да су аустријске власти у сталном контакту са словеначким колегама. (Агенције)

### Анализа гласила Српског националног вијећа у Хрватској



Црква има неупоредиво веће повјерење у Орешковића него у Карамарку  
ФОТО: АРХИВА

### Идеје НДХ пријетња хрватском друштву

Приједлог председника Хрватског сабора Жељка Рајнера да би та институција могла бити преименована у Хрватски државни сабор изазвао је полемику у политичкој јавности, а председник Антифашистичке лиге Хрватске Зоран Пусић упозорио је да су идеје НДХ латентна пријетња хрватском друштву. Пусић је у отвореном писму Рајнеру поручио да је новизабрани председник у то могао да се увјери на сваком кораку - од релативизације злоћудности усташког поздрава "За дом spremни", од увика чланова његове странке "У Кевину јаму с њима", до задушнице за Анту Павелића, одржане усред Загреба, на исти дан кад је он изабран на позицију председника Сабора.

# Орешковића поставили црква и предсједник

**КАРАМАРКО  
ПРИМОРАН ДА  
ОДУСТАНЕ ОД  
ФОТЕЉЕ  
ПРЕМИЈЕРА**

Након свега јасно је да Божи Петрову и стварним владарима Моста, а они су у редовима цркве, савез с коалицијом Хрватска расте ни у једном часу није био иоле озбиљна опција, то никад није долазило у обзир

ЗАГРЕБ - Гласило Српског националног вијећа у Хрватској "Новости" пишу да су вишеседмични преговори и преокрети три хрватске странке - СДП-а, ХДЗ-а и независне листе Мост, о формирању парламентарне већине били куповина времена да би лидер ХДЗ-а Томислав Карамарко био натјеран да одустане од премијерске функције.

У тексту се наводи да је све то рађено да би се на ту позицију довео човек у којег се има неупоредиво веће повјерење, а главни актер је била

црква, уз помоћ лидера Моста Боже Петрова и председника Колинде Грабар-Китаровић.

- Кад се до сасвим једноставног доведе готово па двомјесечни постизборни политички играоказ у Хрватској, сва је прилика да нисмо свједочили ничем другом већ операцији врха локалне Католичке цркве, операцији чији је основни смисао био да Томислав Карамарко не буде председник владе - наводи лист.

Након свега, долаже се, јасно је да Божи Петрову и стварним владарима Моста, а они су у редовима цркве, савез

с коалицијом Хрватска расте ни у једном часу није био иоле озбиљна опција, то никад није долазило у обзир.

**ИЗБОРОМ  
ОРЕШКОВИЋА  
ЗАДОВОЉНО 56  
ОДСТО ГРАЂАНА**

Преговори, разговори, ултиматуми и преокрети служили су само за куповање времена и стварање околности за то да се Карамарка стјера уза зид и да се натјера да одустане од премијерске функције, па да црква - уз министирање

Парламент Црне Горе

### Укинут имунитет тројици лидера опозиције



ПОДГОРИЦА - Црногорски парламент подржао је захтјев Тужилаштва за покретање кривичног поступка против посланика Демократског фронта (ДФ) Андрије Мандића, Славена Радуновића и Милана Кнежевића.

Посланици су одбили захтјев Тужилаштва за скидање имунитета посланику Милутину Ђукановићу.

Посланици су подржали за-

хтјев Тужилаштва за покретање кривичног поступка, а парламент се посебно изјашњавао о ова четири приједлога.

Више државно тужилаштво тражило је скидање имунитета Мандићу и Радуновићу због сумње да су позивали на насилну промјену уставног уређења на протесту испред зграде црногорског парламента 24. октобра. (Тајнт)

Боже Петрова и Грабар-Китаровић - на то мјесто посади човјека у којег има неупоредиво веће повјерење, који је у потпуности њихов. Његово име је Тихомир Орешковић. Истиче се и да добар број, како се наводи, утицајних високих црквених достојанственика у Католичкој цркви зна или је дубоко увјерен да нису биле без основа недавно изнесене оптужбе Јосипа Манолпића на рачун Карамарка.

По Манолпићу, наиме, актуелни шеф ХДЗ-а био је осамдесетих година прошлог вијека доушник тајне службе социјалистичке Хрватске против Католичке цркве.

- Шта год да је учинио, Карамарко није могао испрати ту мрљу пред каптољским моћницима - наводи "Новости".

Избором Орешковића за мандатара, 56 одсто грађана је задовољно, трећина није, док је негодљиво 11 одсто, показала је анкета агенције Ипос Пулс. (Агенције)



# Србија

Прве жртве терористичке ОВК

## Снимак свједочи о отмици Срба на Косову

КОСОВСКА МИТРОВИЦА - Портал "КМ Новине" дошао је у посјед видео-снимка на коме су приказани Срби које су албански терористи ОВК киднаповали као прве жртве.

Удружења киднапованих и убијених на Косову саопштило је да је овај снимак из логора Ликовица са првим отетим Србима 1998. године, међу којима је и Жарко Спасић, брат председника овог удружења Симе Спасића. На снимку се виде Срби док их у пропагандне сврхе испитују албански терористи са Косова. На жртвама је примјетан страх, као и начин говора испрекидан на слогове, што указује на унапријед припремљену причу која је затим пред камером "изрецитована". Симо Спасић се од отмице свог брата до данас бори да се сазна истина о судбини киднапованих Срба. (Срна)



СТРАНИ ИНВЕСТИТОРИ НИСУ ЗАИНТЕРЕСОВАНИ ЗА НАШУ ПАМЕТ, НЕГО ЗА НАШУ РАДНУ СНАГУ

БРАНИСЛАВ ЈЕРЕМИЋ,  
ПРОФЕСОР НА  
ФАКУЛТЕТУ  
ИНЖЕЊЕРСКИХ НАУКА

## Ивица Дачић о избору генералног секретара УН Србија неће подржати кандидата Црне Горе

БЕОГРАД - Србија неће подржати кандидата Црне Горе за генералног секретара УН Игора Лукшића, изјавио је министар спољних послова Србије Ивица Дачић.

Црна Гора је кандидовала за првог човјека свјетске организације Лукшића, актуелног потпредседника владе и министра спољних послова, који је био и премијер од 2010. до 2012. године.

Најаву да Београд неће подржати црногорског кандидата не представља изненађење,



с обзиром на то да је Црна Гора нејавно гласала за пријем Косова у UNESCO. Ивица Дачић је тада рекао да то "није само одлука о Косову, већ

одлука која је дубоко противна српским националним интересима".

- Како се неко односи према нашим интересима, тако ћемо се и ми односити према њиховим. Не верујем да ћемо ми гласати за њихове ствари на међународном плану - рекао је шеф српске дипломатије.

Премијер Александар Вучић рекао је раније је да Влада још није донијела одлуку о томе ког кандидата ће Србија подржати за генералног секретара УН. (Танјуг)

**ДОБРА ВЈЕСТ**

**БЕОГРАД**

Спољнотрговинска размјена Србије за 11 мјесеци 2015. године износила је 25,96 милијарди евра и за 6,9 одсто је већа него у истом периоду лани, саопштио је Јуче Републички завод за статистику.

## Марко Ђурић Формирање ЗСО најважније у 2016.

БЕОГРАД - Директор Канцеларије за КиМ Марко Ђурић изјавио је да ће у наредној години најважније активности бити формирање заједнице српских општина (ЗСО).

- У предстојећој години заједница српских општина мора да постане стварност и ефикасан политички, социјални и инфраструктурни сервис грађана Србије на Косову и Метохији - рекао је Ђурић у Палати Србија гдје је представио резултате Канцеларије у текућој години и планове за наредну.

Ђурић је ошјенио да ће заједница српских општина ријешити проблем функционисања српских институција на Косову и створити услове за опстанак тамошње српске заједнице.

Он је најавио и рационализацију трошења буџетских средстава Србије за кориснике на Косову. (Агенције)

## КРАЉЕВО

Једна особа је погинула, а једна је повријеђена у судару у Краљеву. У ширем центру Краљева, на раскрсници Карађорђевог и Македонске улице, једна особа је погинула на лицу мјеста, док је једна повријеђена.

## ЛОША ВЈЕСТ

Републичких избора не би требало да буде, осим уколико не дође до драстичне промене и народ постане "нарочито незадовољан", рекао Вучић

БЕОГРАД - Премијер Србије Александар Вучић изјавио је да у 2016. години не би требало да буде парламентарних избора.

- Не би требало да буде републичких избора, не видим разлога за то, али то никад не можете да искључите - рекао је Вучић.

Он је казао да републичких избора не би требало да буде, осим уколико не дође до драстичне промене и народ постане "нарочито незадовољан". Премијер је навео да ће нови министар одбране бити постављен у јануару 2016. године, али није рекао ко ће на тој функцији замијенити Братислава Гашића, нити тачан датум када ће то бити урађено.

**ВУЧИЋ:  
ПЛАНИРАМО  
ДА КУПИМО  
ЛУКУ БАР**

Вучић је најавио да би у 2016. години Србија, заједно са одговарајућим партнером, мо-

## Србија у кратко

### Наредних дана одлука о смјени Вељовића

БЕОГРАД - Министар унутрашњих послова Небојша Стефановић изјавио је да ће наредних дана бити позната одлука да ли ће директор полиције Милорад Вељовић бити смијењен.

- Нема никаквих новина, али очекујем да ћу у наредних неколико дана моћи да вам се обра-



Александар Вучић, председник Владе Србије

Вучић: 2015. била година напорног рада и добрих резултата  
ФОТО: АРХИВА

НОВИ МИНИСТАР  
ОДБРАНЕ У  
ЈАНУАРУ

# Неће бити избора у 2016.

гла да купи Луку Бар у Црној Гори.

- Мислим да можемо да купимо и Луку Бар и о томе сам разговарао и са премијером Кине Ли Кеђанг, јер ми не желимо никакову врсту непријатељског преузимања. Желимо да то радимо по тржишним условима, желимо да будемо вла-

стници Луке Бар и мислим да политичких проблема неће бити, а ако нађемо партнера, неће бити ни финансијских - казао је Вучић.

Премијер је оцијенио да је 2015. била година напорног рада и добрих резултата, мада недовољних да би народ био срећан.

Српски премијер поновио је да је Србија одређена за војну неутралност, да никоме не пријети и неће да ратује.

- Сувише је Срба на небу, треба нам живот на земљи - рекао је Вучић и додао да би нас данас било 15-16 милиона да толики нису изгинули у ратовима.

## Косово

Александар Вучић је најавио да ће међу темама следеће рунде дијалога Београда и Приштине, у јануару, бити одлука косовског Уставног суда о заједници српских општина, коју није желио да коментарише.

- Неће бити лаких решења око Косова и Метохије - рекао је премијер. Вучић је нагласио да је Београд увијек спреман да води дијалог и да постиже компромисе, али не и на то да било ко из околности или било ко на свијету помисли да може да понижава Србију.

Премијер је, међутим, пријетио да Србија не може да допусти да буде угрожена, односно да се промијени она врста равнотеже која постоји у наоружању држава у околности.

- Ја немам право на то, јер не могу да лустим да у нашем окружењу буде двоструко снажнији од нас - казао је Вучић.

Коментаришући изјаву турског премијера Ахмета Давутоглу да је "Балкан укусна чорба, којој треба турски зачини", он је рекао да је добро док су зачин вода или шаргарепа, само да се "не постане кашика". (Агенције)

## Мустафа: Нећу поднети оставку

ПРИШТИНА - Премијер Косова Иса Мустафа изјавио је да нема намјеру да поднесе оставку и да неће бити нових избора све до 2018. године када истиче мандат садашњој влади.

На конференцији за новинаре након посљедње сједнице владе у 2015. години, Мустафа је рекао да је коалиција Демократског савеза и Демократске партије Косова изузетно јака.

Упитан да ли намјерава да поднесе оставку, Мустафа је одговорио да опозиција треба да поднесе оставку због насиља и корупцијских сузавца у Скупштини, јер у демократском друштву нема мјеста за средства насиља.

- Немамо намеру нити да поднесемо оставку нити да идемо на превремене изборе - рекао је косовски премијер. (Агенције)



тим када је реч о том питању - рекао је Стефановић.

Он је додао да ће суштина рационализације у том министарству бити да се не смањује број запослених полицијаша већ ад-

министративних радника.

- То је посао министра, да направи тешке одлуке, јер су неки из претходних власти оставили огромне трошкове - рекао је Стефановић. (Танјуг)

# Свијет



**TOP  
STORIES  
CNN**

Амерички милијардер Доналд Трамп, претендент за републиканског председничког кандидата на изборима 2016. године, упутио је нове нападе на рачун свог ривала Хилари Клинтон, која је у кампањи да буде кандидат демократа. Трамп је подсетио Јавно на ванбрачну аферу 1998. њеног супруга, тадашњег председника САД Била Клинтона, са приправницом у Бијелој кући Моником Левински, као и на његов однос према афроамеричким гласачима 2008. када је назван расистом. Трампове опаске изречене су уочи наступа Била Клинтона.

## Турска Пронађено тијело несталог дјечака из Сирије

ИСТАНБУЛ - Турске власти пронашле су у Босфору, код Истанбула, тијело четворогодишњег сиријског дјечака који је нестао прије двије неђеље.  
Спасилачке екипе су у уторак пронашле безживотно тијело дјечака које је вода избацила на обалу у истанбулској области Ортакој. Полиција га је идентификовала као четворогодишњег Метина Фајсала из Сирије. (Танјуг)

# Гинтер Етингер, европски комесар за дигиталну економију ЕУ ће се распасти због популизма



БЕРЛИН - Европски комесар за дигиталну економију и друштво Гинтер Етингер изразио је бојазан у "распад" ЕУ због притиска популизма, пренио је њемачки лист "Билд".

- ЕУ је научила да превазилази кризе, али расте број земаља с нестабилним и популистичким владама. То ме забрињава и први пут осјећам да ЕУ пријети распад - рекао је Етингер у интервјуу "Билду".

Етингер који је члан конзервативне Хришћанско-де-

више брзо" и данас не утиче добро на способност Европе да дјелује, јер има подијелене ставове о пријему избјеглица.

Према његовим ријечима, то проширење је оправдано из политичких разлога. Европски комесар је рекао да Турска, кандидат за пријем ЕУ од 2005. године, вјероватно неће ући у ЕУ током ове деценије јер преговори застајају због противљења неких земаља чланица уније. (Танјуг)

## ВИНСЕНТ ЕМАНУЕЛ, БИВШИ АМЕРИЧКИ МАРИНАЦ, О УЖАСИМА КОЈЕ СУ ЧИНИЛЕ ЊЕГОВЕ КОЛЕГЕ У ИРАКУ



Емануел: Маринци приморавали Ирачане на сексуалне радње  
ФОТО: АРХИВА

# Изазвали смо стварање Исламске државе

Видио сам да моји саборци убијају и муче невинне цивиле, уништавају имовину, прелазе возилима преко лешева, а свему томе се смију и фотографишу, испричао Емануел

ВАШИНГТОН - Ветеран рата у Ираку и бивши амерички маринач Винсент Емануел рекао је да је "помогао" да се формира Исламска држава.

Он је говорио о злочинима и криминалним дјелима које су он и његови саборци чинили током рата у Ираку, уз напомену да је знао да ће Средњи исток експлодирати.  
- Када сам био распоређен на положај у Ираку нисам знао какве ће реперкусије рат носити са собом, али сам знао да ће бити свашта. "Повратна ватра" је услиједила широм свијета, у Ираку, Авганистану, Јемену, Либији, Египту, Сирији, Француској, Тунису, Калифорнији... И томе нема краја - навео је Емануел.

вају имовину, прелазе возилима преко лешева, а свему томе се смију и фотографишу. За мене је то било веома једноставно, сједио сам тамо у

Ираку и питао сам се како треба да се понашам, шта треба да мислим да сам у цицелама Ирачана - каже Емануел.

Он је испричао да су маринци засули Месопотамију ђубретом из својих оклопних возила, исмијавали су дјецу док су јели слаткише, бацали флаше пуњене урином.

- Сјећам се да су ми колеге причале о томе шта раде Ирачанима, да их ударају, шамарају, шутирају, ударају латковима, кољенима... Сјећам се приче о сексуалном злостављању, приморавали су Ирачане на сексуалне радње и при томе им испод полних органа држали ножеве - рекао је Емануел.

Каже да је био свјестан шта се дешава и да је по повратку у САД контактирао са особама које предводе покрете против рата, попут Ноама Чомског и Ејми Гудмен.

- Знао сам да је лоше то што видим, знао сам да је неморално и неправедно и да је нелегално. Знао сам да ће последице морати да се плате, да ће све да се врати. Враћа се кроз Исламску државу - закључио је Емануел. (Агенције)

Маринци САД сликали зверства која су чинили у Ираку



**АМЕРИЧКИ  
МАРИНЦИ НА  
ЦИВИЛЕ БАЦАЛИ  
ФЛАШЕ ПУЊЕНЕ  
УРИНОМ**

## Кенет О'Киф

Кенет О'Киф, бивши амерички маринач и ратни ветеран, оптужио је почетком децембра Америку, Израел и Британију да су највећи свјетски терористи, а да је председник САД Барак Обама само марионета у рукама моћних банака које уништавају државе широм свијета. Он је такође рекао да се нада да ће се амерички генерали и војници побунити и да неће учествовати у свјетском масакру који спроводи њихова влада. Овим јавним признањем Кенет је ставио и свој живот у опасност, јер је јавно прозвао свјетске владаре и масоне, а они су познати да уклањају сваког ко их покушава икриминисати.

## Драматично спасавање у Кини Рудари преживјели пет дана под рушевинама



ПЕКИНГ - Спасилачке службе пронашле су осам преживјелих рудара који су провели пет дана у обрушеном руднику гипса у провинцији Шандонг на истоку Кине.

У урушавању рудника погинуо је најмање један рудар, док се девет рудара још

воде као нестали, а 11 је раније спасено.

Радници су, упркос глади, у добром здравственом стању, а пронађени су у ходницима рудника. Власник рудника Ма Конгбо извршио је самоубиство два дана након урушавања рудника. (Агенције)

## Башар ал Џафари, амбасадор Сирије при УН Ердоган жели да оживи Отоманску империју

ЊУЈОРК - Турска подржава терористичке групе и прикрива њихову инвазију на Сирију, а турски лидер Реџеп Тајип Ердоган жели да оживи Отоманску империју.

То је изјавио амбасадор Сирије при Уједињеним нацијама Башар ал Џафари, који је тражио од УН да стану на пут злочинима које чини Анкара.

- Од 2011. године Сирија је у сталном рату против терористичких група, чији чланови долазе из више од 100 земаља. Те групе добијају новац, оружје и логистичку подршку држава из региона - навео је Ал Џафари. (Агенције)

## Друг Ким Јонг Уна страдао у несрећи Мистериозна смрт "помиритеља Кореја"



ПЈОНГЈАНГ - Један од најближих сарадника и друг сјевернокорејског лидера Ким Јонг Уна погинуо је у саобраћајној несрећи која се догодила у сриједу.  
Секретар Радничке партије и предсједavajuћи Тијела за односе са Јужном Коре-

јом Ким Јанг Гон (73) изгубио је живот у несрећи, али се о околностима зна веома мало.

Он је предводио делегацију Сјеверне Кореје која је у августу одржала састанак са представницима Јужне Кореје. (Агенције)

## МАРИНЦИ ЗАСУЛИ МЕСОПОТАМИЈУ ЂУБРЕТОМ ИЗ СВОЈИХ ОКЛОПНИХ ВОЗИЛА

Бивши маринач је за "Ра-ша тудеј" испричао да је "просвјетљење" доживио по свом другом доласку у Ирак.  
- Видио сам да моји саборци убијају невинне људе, да муче невинне цивиле, уништа-





Полиција истражује околности напада  
ФОТО: АРХИВА

МОСКВА - Најмање једна особа је убијена, а 11 рањено у пуцњави у туристичком мјесту у руској области сјеверног Кавказа, а сумња се да су напад извеле групе блиске Исламској држави.

Пуцњава, за коју се сумња да су је извели екстремисти блиски ИС-у, догодила се у мјесту Дербент у покрајини Дагестан.

## НАПАДАЧИ ПУЦАЛИ ИЗ ОБЛИЖЊЕ ШУМЕ

Представник локалних здравствених власти Татјана Абдулајева изјавила је да се пуцњава одиграла на градској тврђави Нарин Кала.

Она је додала да је пет повријеђених особа у критичном стању.

Напад се догодио у тренутку када је двадесетак туриста било на тераси тврђаве Нарин Кала, а полиција је након тога на мјесту злочина пронашла 67 чаура од метака различитог калибра. Према истражитељима, нападачи су пуцали из оближње шуме.

Портпарол истражног комитета у Дагестану рекао је да су на ту групу из аутоматског наоружања пуцали засад непознати нападачи из оближње шуме.

Локалне власти вјерују да су напад извршили "екстремисти оружане криминалне групе која се свети људима који уживају у новогодишњим прославама", пренијела је Раша тулеј. Многи руски медији пре-

Припадници групе блиске Исламској држави извели напад у покрајини Дагестан

# Исламисти изрешетали 12 туриста у Русији

НА МЈЕСТУ ЗЛОЧИНА НАЂЕНО 67 ЧАУРА

Напад се догодио у тренутку када је двадесетак туриста било на тераси тврђаве Нарин Кала, а полиција је након тога на мјесту злочина пронашла 67 чаура од метака

нијели су да су дагестански милитанти, који су се заклели на вјерност Исламској држави, отворили ватру на туристе у

тврђави. Сумња се да је ријеч о групи "Јужни" и да је напад извршило двоје до троје њихових припадника.

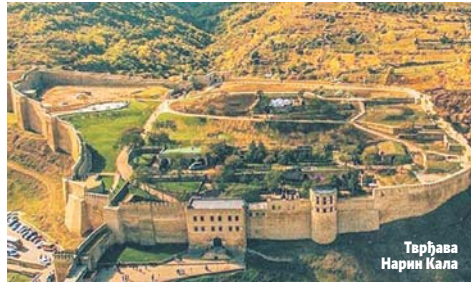

Тврђава Нарин Кала

Групу, која се у августу заклела на вјерност ИС-у, предводи тридесетогодишњи Абудин Канмагомедов, који се скрива од 2013. године. Његов аутомобил је био коришћен за извођење терористичких напада у рејону Кучни Табарасан.

Полицијски извори наводе да су нападачи циљали на туристе који су имали укључен флеш на камерама да би били сигурни да ће погодак бити смртоносан. Начелник помену- те регије вјерује да су напад извели милитанти који се свете локалном становништву.

РИА Новости су, позивају-

## Абауд личност године

Новинар портала Тхе Њеек Мајкл Брендан Доерти је прогласио личношћу године терористу означеног као организатора терористичких напада на Париз. Он је у великој анализи писао о томе да је Абделхамид Абауд продукт тренутног стања у свијету, али је и подсјетио на његово прво појављивање у јавности. - Прошле године су новинари показали снимак из рата у Сирији. Снимљен је Абауд (28), који са сарадницима убацује крваве лешеве у пикап. Абауд се окренуо ка камери и рекао да су они некада товарили моторе и велике поклоне и да сада, уз захвалницу богу, товаре лешеве невјерника који се боре против њих - навео је Доерти и навео да је управо та реченица прави епитаф за западну цивилизацију.

ћи се на неименоване полицијске изворе, пренијела је да је особа која је убијена ранила за Федералну безбједносну службу, као и да је друга особа из те службе рањена.

Тврђава је из осмог вијека и у њој се налази најстарија цамија и медреса у Русији. Руске снаге су преузеле контролу над тврђавом 1796. године током рата са Персијом.

Тврђаву је Организација за образовање, науку и културу (UNESCO) уврстила у свјетску баштину 2003. године.

Предсједник Дагестана Рамазан Абдулатипов изјавио је да би нападачи могли да буду "локални бандити или екстремисти који траже освету".

Дагестан је постао центар побуне исламиста која се проширила Кавказом после два рата у сусједној Чеченији.

Многе свјетске метрополе дочекују новогодишње празнике у страху од терористичких напада. Двоје припадника Исламске државе ухапшено је у Турској због сумње да су припремали нападе у Анкари. Мјере обезбјеђења за дочек Нове године у Њујорку биће опсежније него икада до сада, изјавио је у уторак градоначелник Бил де Блазио. (Агенције)



## РУСИЈА

Руска инвестициона клима је атрактивна за стране инвеститоре, због јефтиног земљишта, оцјењује заменик министра економије Уједињених Арапских Емирата Абдулах Ахмед ал Салех.

## Турска

### Полиција сузавцем на курдске демонстранте

АНКАРА - Турска полиција растјерала је у сриједу више хиљада курдских демонстраната у граду Дијарбакир, који су тражили укидање полицијског часа уведеног прије мање од мјесец у неколико градова на југоистоку Турске настанених махом Курдима. Турска полиција је употребила сузавца и водене топове против демонстраната, од којих су неки узвратили каменџама, преноси "Раша тулеј". Демонстранти су захтијевали и престанак хапшења присталица Радничке партије Курдистана (ПКК). Протесте су организовали Партија демократских региона, прокурска Народна демократска партија и још неке невладине курдске организације. Власти у Турској већ мјесецима нападају Курде, које називају терористима. Од почетка године до сада у сукобима је убијено 115 Курда. (Агенције)

## ТУРСКА

Авио-компанија "Туркиш ерлајнз" отказала је 142 лета за и из Истанбула и упозорила на даљи прекид летова у наредним данима због снежних падавина које су погодиле град. Већина отказаних летова били су домаћи.



## Русија Нове санкције Турској

МОСКВА - Премијер Русије Дмитриј Медведев потписао је у сриједу декрет о увођењу додатних економских мјера против Турске. Нове санкције ступају на снагу 1. јануара 2016. године. Москва је забранила пословање у Русији свим турским туристичким агенцијама, хотелима и компанијама.

Односи двију земаља су заоштрени након што је турска војска намјерно оборила руски војни авион изнад Сирије. (Агенције)

## Одани сарадници деценију и по уз руског предсједника Петорка има бескрајно Путиново повјерење

МОСКВА - Када је руски предсједник Владимир Путин тек дошао на власт, у једном интервјуу су га упитали коме

од својих сарадника највише вјерује, а он је навео пет имена: Николај Патрушев, Сергеј Иванов, Дмитриј Медведев,



Алексеј Кудрин, Игор Сечин.

Петнаест година касније ови људи и даље чине најужу круг Путинових сарадника и доминирају, како у стратешки

важним владиним пословима, тако и у крупном бизнису.

Патрушев је био директор унутрашње Службе безбједности од 1999. до 2008. године

када је именован за секретара Савјета безбједности.

Иванов је некадашњи министар одбране и вицепремијер. Од 2011. године ради као шеф предсједничке администрације. Медведев је био предсједник од 2008. до 2012. године, формирајући "владачки тандем" са Путином, а данас је премијер Русије.

Кудрин је до 2011. био министар финансија и иако више нема званичну функцију, и даље је један од кључних Путинових савјетника у финансијским и економским питањима. Сечин је био на високом положајима у предсједничкој администрацији и влади, а данас је извршни директор државне нафтне компаније "Роснефт". (Агенције)





„ХИДРОЕЛЕКТРАНЕ  
НА ВРБАСУ“  
а.д. Мркоњић Град

# Срећна Нова година!

*Срећне новогодишње  
и дожићне празнике  
жели бам*



ОПШТИНА  
ЛАКТАШИ





# Бањалука

## ВОДИЧ

Информације	1185	<b>ОРДИНАЦИЈЕ</b>	
Хитна помоћ	124, 230-620	Деамедика	309-222
Ватрогасци	123	Болница за жене и породе "Јелена"	324 310
ЦЈБ	122, 337-100	Еуромедик	463-025
Паприковац	342-100	Здравствена установа "Овсена"	302-683
Поликлиника	247-333	Стом. амбуланта	
Аутоб. станица	922-000	Тимидент др Ивица	328-888
Жељез. станица	301-229	Фирена	235-444
Аеродром Бањалука	535-210	<b>ХОТЕЛИ</b>	
Билетарница (центар)	315-867	"Палас"	218-723
Пријава кварова	258-686	"Фортуна"	358-640
Квар. на телефонима	1275	Хостел "Villa Fortuna"	066/123-456
Градско гробље ЈК ад.	216-412		
Метеоролошка станица	307-943		
S.O.S. телефон	1264		

## Вјести из породиштва



## Градоначелник уприличио новогодишњи пријем Успјешна година за град

Градоначелник Слободан Гаврановић оцијенио је да је 2015. година била успјешна за Бањалуку, јер су реализовани важни инфраструктурни пројекти и стабилизован буџет.

- Задовољни смо резултатима постигнутим у овој години. Успјели смо да остваримо све затрпане циљеве, реализовали смо бројне пројекте и започели нове, те неколико значајних објеката ставили у функцију - рекао је Гаврановић, на пријему за званице из јавног и друштвеног живота, који је одржан уторак у Банском двору.



Додао је да су реализовани пројекти снабдијевања водом, изграђене десетине километра водоводне, канали-

зационе и путне мреже.

- Такође, настављени су радови на тврђавама Кастил, урађене су амбуланте, опремљено неколико вртића, те приведена крају градња 142 стана за породице погинулих бораца и ратне војне инвалиде. Осим тога, санирали смо више од 30 клизишта насталих послје прошлогодишњих поплава и започели радове на новом мосту у Чесми - истакао је Гаврановић.

Према његовим ријечима, главни циљ, који је и остварен био је стабилизација буџета и градских финансија.

Д. С.

БОГАТА ПОНУДА МЕСНИЦА "ЛАЗО И СИН" ПРИВЛАЧИ КУПЦЕ

# Квалитет и традиција најбоља препорука

Месо из наших клаоница је продукт сточара Поткозарја и Лијевче поља јер је наше одређење да не увозимо месне полутке сумњивог квалитета нити стоку из иностранства. Таква пословна политика је гаранција квалитета, казао Шешии

ПИСАЧ: ДАНИЈЕЛА СТОКАНИЋ  
danijelastokanik@glasrpske.com

Продајемо искључиво домаће и квалитетно месо прерађевине од меса а традиција дуга 35 година коју меснице "Лазо и син" има, најбоља је препорука кућинма. Посебно смо поносни на наш ћевап јер се он као и остали наши производи праве по оригиналној рецептури.

Тако прича Лазо Шешии, дугогодишњи месар, човјек који је као четврти Бањалучанин имао своју месарску радњу у граду.

- Сваки дан имамо богату и разноврсну понуду телетине, јунетине, јагњетине, свињетине, сушеног меса, послатица за роштиљ, кобасице... Све је то из наше клаонице у Горњој Пискавици а продукт је сточа-

ра Поткозарја и Лијевче поља. Наше одређење је да не увозимо месне полутке сумњивог квалитета нити стоку из иностранства. Таква пословна политика је гаранција квалитета - истиче Шешии.

**ЈЕДИНА МЕСНИЦА КОЈА ИМА СВОЈУ КЛАОНИЦУ**

Погоном за клање стоке и обраду меса у Горњој Пискавици, је модерно опремљена клаоница по свјетским стандардима.

- Повјерење купаца које смо задобили је наш успјех и због тога имамо континуиран раст и развој фирме из године у годину. Само квалитетом меса задовољан купац ће поново



Месар Лазо Шешии заштитни знак породичне фирме  
ФОТО: Ј. БУРЂЕВИЋ

доћи - прича салашни "алфа и омега" производње, наследио мајстора Лазе, његов син Александар Шешии.

Према његовим ријечима, клаоница се простире на 1.000 квадратних метара.

- Стоку смјештамо у прихватну шталу, која се налази у склопу погона. Одмах уз њу је

клаоница и погон за обраду меса. Најквалитетнији комади меса иду у пројају а друге месне прерађевине припремамо без органских додатака и апитива. Бројне награде и признања су доказ да уз наш квалитет иде и цијена. То је препознао и град Бањалука, који нам је прије три године до-

дијелио "Златну плакету града". Такође, прошле године смо на такмичењу трајних производа у Црној Гори освојили прво мјесто за димљену печеницу - казао је Шешии.

У производњи и месницама запослено је 45 радника.

- Технологи надгледа сву производњу а да би све било

како треба провјерава инспекција града. За исправност меса гарантује Ветеринарски институт "Славен" - рекао је Шешии, и наглашава да је "Месница код Лазе" једина која има своју регистровану клаоницу на подручју града.

Шешии истичу и хуманитарни рад а само за вријеме прошлогодишњих поплава у неколико наврата Црвеном крсту су донаирали своје производе.

Посебно су поносни на сестринску фирму роштиљницу "Обеликс".

- Ту главну ријеч води моја сестра Рената. Наша девиза "за ћевап испред свих" је оправдана јер љубитељи доброг залагају оду задовољни из роштиљнице. И то је породична традиција јер је наш отац Лазо први уз месницу имао своју роштиљницу - закључио је Александар Шешии.

## Град у кратко

### Хипо банка поклања бесплатну вожњу

Хипо Алпе Адрија банка обезбједила је у четвртак бесплатну вожњу за грађане у Хипо брендираном аутобусу на линији број 13, превозника "Аутопревоз".

- Од седам до девет и од 13.30 до 15.30 часова путници ће се моћи дружити са Хипо маскотом, а обезбједили су и поклони изненађења. Желимо да се захвалимо Бањалучанима за укавано повјерење и да им зажелимо срећну и успјешну Нову,



2016. годину - саопштено је из ове банке.

В. П.

### Дозвољено скретање улијево код Градске управе

Постављањем додатне опреме на semaфор, на раскрсници улица Краља Петра Првог Карађорђевића и Српске, дозвољено је скретање возилама која иду из праваца Народног позоришта Републике Српске улијево код Градске управе. То до сада није било дозвољено.

- Постављена је стрелица за скретање која је у функцији док прешаши прелазе преко прешачког прелаза. Није вршена корекција ра-



да semaфора - рекли су у Градској управи.

Д. С.

## МАТИЧНИ УРЕД

### Рођени:

Михајло Гојић, син Драгана и Бјанке; Ведрана Луцман, кћи Јове и Мирјане; Данило Ђуђић, син Александра и Стојанке; Ања Балабан, кћи Александра и Лидије; Никола Петровић, син Славише и Нине; Барбара Бањац, кћи Драгана и Драгане; Матеј Јовандић, син Радована и Драгане; Урош Карановић, син Срђана и Дијане; Никша Шурлан, син Милана и Наташе; Калина Зечевић, кћи Ненада и Слањане; Софија Прерадовић, кћи Радислава и Бојане; Адријан Џајић, син Драгана и Јасмине.



# Култура

Књижевна стаза Дједа Мраза

## Расова урчила књигу Гаврановићу

БАЊАЛУКА - Српска глумица Ева Рас урчила је градоначелнику Бањалуке Слободану Гаврановићу прву објављену књигу у новој години "Писма из Норвешке и други путописи" Исидоре Секулић коју Залужбина "Петар Кочић" Бањалука - Београд објављује у оквиру манифестације "Књижевна стаза Дједа Мраза".

Ева Рас је рекла да култура доказује да и мали град може бити први и да се не треба увјек огледати на метрополе попут Париза, Лондона, Москве и Њујорка.

- Јако сам поносна што се ова манифестација одржава у Бањалуци, која сваке године има прву објављену књигу на свијету - истакла је она. (Срна)



Књига  
по  
нашем  
избору

Тарјег Весос  
Птице

Казо Умиљуро  
Закопани  
чин

## Велики јубилеј Дјечијег позоришта РС "Гласу Српске" захвалница за успјешну сарадњу

БАЊАЛУКА - "Глас Српске" добио је захвалницу као пријатељ Дјечијег позоришта Републике Српске који је годинама несегично пружао медијску подршку овој културној институцији.

Захвалнице су добили и Дара Стојиљковић, Мирослав Јањанин, Младен Матовић, али и Академија уметности Универзитета у Бањалуци, Музичка школа "Владо Милошевић", компанија "mtel", Плесни студио "Алегрo", РПРС и многи други који су годинама уз Позориште.



Повеље за изузетан допринос раду и развоју позоришта, највише признање ДПРС, добили су председник РС Милорад Додик, Влада РС, град Бањалука, Народно позориште РС, књижевници Љубивоје Ршумовић, Ранко Рисијевић и Ранко Павловић, као и Антон

Касиовић, Лука Кеџман и "Светлост театар" из Београда. Ова признања требало је да буду уручена у сриједу, 30. децембра, на свечаној академији поводом обиљежавања великог јубилеја, 60. година постојања Дјечијег позоришта РС. А. М.

## Женски камерни хор добио позив сарајевске "Просвјете"



НАСТУПАЈУ  
У САРАЈЕВСКОМ  
НАРОДНОМ  
ПОЗОРИШТУ  
5. ЈАНУАРА

Матовић: Радујемо  
се нашем првом  
наступу у Сарајеву

# "Бањалучанке" на "Божјићном концерту"

Хор ће се представити са пет репрезентативних композиција из свог богатог репертоара, а у питању су нумере инспирисане нашем традиционалном музиком

ПИШЕ МИРНА ПИЈЕЛОВИЋ  
mirnap@glassrpske.com

БАЊАЛУКА - Женском камерном хору "Бањалучанке" припала је велика част да наступи у завршном дијелу традиционалног "Божјићног концерта" који ће се у организацији сарајевског огранка СПКД "Просвјета" одржати 5. јануара у Народном позоришту у Сарајеву.

Овај традиционални догађај се већ годинама организује

поводом најрадоснијег хришћанског празника Божића и веома је значајан за становишта очувања идентитета и обичаја српског народа.

Према ријечима диригента "Бањалучанки" Младена Матовића, хор ће се представити са пет репрезентативних композиција из свог богатог репертоара, а у питању су нумере инспирисане нашем традиционалном музиком, те нумере у духу празника који нам предстоје.

- Захвални смо организатору на позиву и радује нас чињеница да ће наш хор први пут наступити пред сарајевском публиком и на сцени Народного позоришта у Сарајеву - казао је Матовић.

Иза женског камерног хора "Бањалучанке" је још једна успјешна и богата концертно-такмичарска сезона у којој је настављена резултатска константа из претходног периода, те освојена златна медаља на Европском хорском првенству

у Магдебургу.

- Овај резултат је посебно значајан јер се захваљујући њему хор директно квалификовао на предстојећу Свјетску

ПРИПРЕМАЈУ СЕ  
ЗА СВЈЕТСКУ  
ХОРСКУ  
ОЛИМПИАДУ  
У СОЧИЈУ

### Планови

Из управе хора истичу да ће дати све од себе да својим суграђанима и вјерној публици на љето поклоне први целовечерњи концерт хора на љетњој сцени тврђаве Кастил у Бањалуци, који ће бити још једна у низу потврда њиховог квалитета, похртваности и преданог рада, а све у служби њеног величанства - музике.

хорску Олимпијаду која ће се одржати средином јула следеће године у Сочију, у Руској Федерацији. Поред тога "Бањалучанке" су и даље, већ пету годину заредом најбоље рангиран камерни хор из југоисточне Европе на званичној ранг-листи десет најбољих камерних хорова свијета Свјетске хорске асоцијације Интеркултур - са поносом прича Матовић.

Хор је ове године забиљежио више од тридесет концертних наступа у РС, БиХ и региону да би концертну сезону завршио спектакуларним гала концертом који је одржан у КЦ Бански двор у Бањалуци, на Свјетски дан хорског пјевања.

Учествовали смо у неколико хуманитарних акција и кампања, а посебно смо поносни што смо били дио кампање и акције "С љубављу храбрим срцима" која је под покровитељством председника Републике Српске Милорада

Додика недавно успјешно окончана с циљем прикупљања помоћи за дјецу оболелу од ријетких болести - рекао је Матовић.

Паралелно са припремама за Божићни концерт, "Бањалучанке" се ових дана интензивно припремају за наступ и учешће у оквиру уметничког дијела програма Свечане академије посвећене обиљежавању 9. јануара - Дана Републике Српске, након чега ће све активности ансамбла бити усмјерене ка припремама за Свјетску хорску олимпијаду у Сочију.

Женски камерни хор "Бањалучанке" је у протеклим седам година остварио најзначајније резултате у својој историји освојивши златне медаље на реномираним такмичењима у Будимпешти, Линцу, Милти, Барселони, Венецији, те олимпијске медаље на хорским олимпијадама одржаним у Кини, Сједињеним Америчким Државама и Летонији.

## Требиње "Милорад Ђоровић" Нади Радовић

ТРЕБИЊЕ - Апсолвент вајарства Нана Радовић овогодишњи је добитник награде "Милорад Ђоровић", коју Академија ликовних уметности Требиње додјељује најбољем студенту генерације.

Традиционална награда, која носи име оснивача и првог декана АЛУ Требиње, Радовићевој је додјелена на годишњој изложби радова наставника и сарадника Академије ликовних уметности, која је отворена у Галерији требињског Културног центра. Р. Ми.

## Мркоњић Град Бајке за дјецу читају на тргу

МРКОЊИЋ ГРАД - Народна библиотека из Мркоњић Града организовала је дружење на Тргу краља Петра Првог Карађорђевића Мркоњића на којем читају Андерсенове бајке за дјецу.

Директор Народне библиотеке Биљана Ђелић рекла је да је ово дружење организовано у оквиру манифестације "Зимска чаролија у мом граду". (Срна)

## Леонардо Дикаприо Одбио улогу Анакина Скајвокера

ЛОС АНЂЕЛЕС - Леонардо Дикаприју Џорџ Лукас је понудио да тумачи лик Анакина Скајвокера у преднастави "Рагова звијезда", али је глумац одбио.

У вријеме када је добио понуду, Дикаприо се тек био прославио улогом у филму "Титаник", те објаснио да тада није био спреман за тај подухват. (Агенције)





## Ново издање "Корена" Добрице Ћосића

БЕОГРАД - Ново издање романа "Корени" Добрице Ћосића, прве књиге која је освојила Нинову награду 1954. године, у продаји је у свим књижарима "Делфи" и Лагуниним клубовима читалаца.

Тим насловом Ћосић је започео циклус романа ("Деобе", "Време смрти", "Време зла", "Време власти") у којима су јунаци дјеча, унуци и прауници јунака из "Корена" и који представља романсирану историју модерне Србије. А. М.



Филмска адаптација романа "Стаљинова софа"

## Жерар Депардје у улози Јосифа Стаљина

ЛОС АНЂЕЛЕС - Свјетски познати глумач Жерар Депардје глумиће лик совјетског диктатора Јосифа Стаљина у новом филму који је адаптација романа "Стаљинова софа".

Филм ће режирати француска глумица и редитељка Фани Ардан.

Остварење ће бити снимано у продукцији француско-португалске компаније "Леопардо филм", а костиме и реквизите обезбједиће руски "Мосфилм".

Филм је адаптација романа из 2013. године који говори о младом уметнику који добија задатак да направи споменик Стаљину.

Депардје, којем је руски лидер Владимир Путин дао руско држављанство, један је од најуспјешнијих француских глумаца, познат по многобројним улогама, међу којима и у филмовима "Сирано де Бержерак", "Јадници", "Жан де Флорет", а најпознатији по романтичној комедији "Зелена карта". (Агенције)

Ову годину са којом се поздрављамо памтићу по миру. Врло лепо сам је провела у Финској. Целу годину сам провела ван земље, са кратким посетама Београду, казала Светлана

ПИШЕ: АЛЕКСАНДРА МАЦАР  
kultura@glassrpske.com

БЕОГРАД - Интелектуално моћна, својим понашањем и свим оним што јесте, дефинише појам - дама, како на сцени, тако и у приватном животу, бесконачност талента који може да живи у људском бићу Светлана Бојковић показала је безброј пута.

Глумица која је деведесетих година била највећа домаћа телевизијска звијезда захваљујући улогама у изузетно популарним ТВ серијама Синише Павића 2011. године преселила се у Хелсинки, па је само с времена на вријеме долазила у Београд. Баш пред Нову годину, случајним позивом затекли смо је у Београду. И сваки пут када се јави, онај добро познат глас који је на нејвероватан начин креирао лик сестре Антонија у "Срећним људима" пријатно и сусретљиво одговори на сва питања.

Овај пут Светлана је за "Глас Српске" говорила је о догађајима који су обиљежили 2015. годину, шта очекује од нове године, о позоришту и личним глумачким изазовима.

- Ову годину са којом се поздрављамо памтићу по миру. Врло лепо сам је провела у Финској. Целу годину сам провела ван земље, са кратким посетама Београду - казала је Светлана.

Као и свака поносна мајка, годину ће памтити и по успјесима њене кћерке глумице Катарине Жугић.

- Много су ме обрадовале награде које је моја кћерка ове године примила. Стеријина награда и награда коју је добила у Ужиду, за једну улогу Ерне у



Светлана БОЈКОВИЋ  
за "Глас Српске" о очекивањима у новој години, позоришту и личним изазовима

Још увек осећам своју глумачку свежину и радост играња

ЧВРСТО  
ВЕРУЈЕМ  
У ПОЗОРИШТУ  
КАТАРЗУ

# Желим да се вратим кући у 2016.

представи Атеља 212 "Казимир и Каролина". Биле су то за мене јако радосне вести, а у 2016. години желим да се вратим кући у Београд - истиче велика српска глумица.

Када је ријеч о њеној глумачкој каријери, каже да је многе улоге одиграла, али да још увијек осјећа своју глумачку свежину и радост играња.

Чак и када се каже, да је позориште у кризи, објашњава Светлана, оно увијек одолијева.

- Ако театар постоји више од 2000 година неће се ни сада угасити. Верујем у позориште. Оно је увек имало своју фун-



Бањалучка публика не пропушта представу "Госпођа министарка"

кцију која траје, она не може да поправи и промени свет, али утиче на свест људи. Јако верујем у позоришну катарзу - нагласила је Бојковићева.

**ПОНОСНА  
НА УСПЈЕХЕ  
КЋЕРКЕ  
КАТАРИНЕ ЖУГИЋ**

Публика у Бањалуци сваки пут са нестрпљењем чека играње комада "Госпођа министарка" у којем Бојковићева тумачи лик Живке. За овај комад који је на сцени Народном

позоришта Републике Српске играо 99 пута и чека своје сто - то извођење увијек се тражи карта више. Светлана се изузетно радује долазима у Бањалуку, али ипак, одласком Ђузе Стојиљковића са којим је у овом комаду дијелила сцену, више није исто.

- Размишљам ових дана о томе. Треба да се чујем са људима из вашег Народном позоришта да се договоримо како даље, шта су планирали. Воле-ла бих да ту причу заокружимо, без Ђузе није исто, видећемо ко би могао да мења - објаснила је Светлана.



# Мозаик

## Гласова КУХИЊА

### Бифтек са умаком од бундеве

- 600 г бифтека
- 1 кашика маслиновог уља
- шарени бибер
- со
- 80 мл коњака
- 150 мл павлаке за кување
- 600 г бундеве
- 30 г бутера
- 300 г црног хљеба



Шарени бибер уситнити. Исечен и обликован бифтек послити и увалјати у тудани шарени бибер. На загрјаном маслиновом уљу испећи бифтек. Налити коњаком и запалити (фламбирати), а затим додати павлаку и

ЦИЈЕНА РУЧКА

12 КМ

кратко прокувати. У води скувати бундеву, проциједити, ставити у блендер и измиксати. Пред крај миксања додати бутер. Бифтеке сервирати на тањир уз умак од бундеве и послужити уз црни хљеб.

Пошаљи рецепт [recept@glassrpske.com](mailto:recept@glassrpske.com)

## Хороскоп



**Ован**  
(21.3 - 20.4)

Будите довољно промишљени и храбри да бисте правилно ријешили неке нове дилеме. Дјелујте помало узнемирено због нових емотивних дешавања и чини вам се да неко не испуњава ваша очекивања. Ипак, немојте игнорисати партнерове жеље.



**Бик**  
(21.4 - 20.5)

Понекад је тешко утврдити правилна понашања или ко пролази као побједник у пословном дијалогу. Нема разлога да се понашате сувише еуфорично пред својим партнером, тако подстичете нову сумњу у заједничке планове које имате. Будите умјеренији.



**Близанци**  
(21.5 - 20.6)

Нечије ријечи можда дјелују сувише интригантно, али на вама је да контролишете своја осјећања и да се дистанцирате у односу на догађаје који нарушавају вашу психофизичку равнотежу или концентрацију. Морате пажљивије бирати поуздане сараднике. Пријаће вам дијетална или витаминска исхрана.



**Рак**  
(21.6 - 20.7)

Прогуштету прилику не треба да посматрате као велики губитак, већ више као добар подстицај за будуће пословно-финансијске планове. Преузмите личну одговорност, само за посао који држите под својом контролом. Повремено дјелујте узнемирено или несигурно.



**Лав**  
(21.7 - 21.8)

Нови пословни сусрети испуњавају ваша очекивања и остављају довољно простора за занимљиве контакте, који могу да унаприједије вашу позицију. Нови успјех дјелује као велики подстицај у даљој сарадњи, али и на позитиван растлет догађаја у приватном животу.



**Дјевица**  
(22.8 - 22.9)

Обратите пажњу на нове информације или на потписивање неких докумената. У емотивном смислу боље је да задржите оно што имате, него да се осврћете у правцу особе која дјелује сувише провокативно по питању ваших стандарда. Добићете оно што заслужујете.



**Вага**  
(23.9 - 22.10)

Свако од сарадника жели да заузме што бољу позицију, која гарантује нови пословни успјех или престиж на друштвеној лествици. Понашате се превише изабриљиво и захтјевно пред блиском особом, можда на крају не добијате колико и заслужујете. Обратите пажњу на неке породичне проблеме.



**Шкорпија**  
(23.10 - 22.11)

Пажљивије анализирајте нечију причу и биће вам јасније неке пословне дилеме са којима се суочавате. Потребно је да створите боље услове за своју породицу или за оне који су вам драги. Блиски сусрет са једном особом постаје неизбјеган и представља добар повод за интересантну забаву.



**Стријелцац**  
(23.11 - 20.12)

Имате добре пословне идеје и нудите корисна рјешења, међутим можда неко не жели у потпуности да се повинује пред вашим захтјевима. Сувише сте темпераментни да бисте прећутали све оно што мислите. Потребни су вам бољи критеријуми, при избору блиског друштва.



**Јарац**  
(21.12 - 19.1)

Улажете огромну енергију у посао којим се бавите, али на крају добијате само дјелимичне резултате. Обратите се блиској особи за утјеху и емотивно разумијевање које пријећујете да вам недостаје. Увијек постоји неко ко има добру идеју и искрено брине о вашем расположењу.



**Водолија**  
(20.1 - 18.2)

У односу са сарадницима важно је да успоставите нова пословна мјерила и правила понашања. Уколико осјећате емотивни немир, не треба да доводите у питање нечије повјерење или наклоност. Ово није најбољи тренутак да доносите неке велике одлуке.



**Рибе**  
(19.2 - 20.3)

Ваш успјех може да се тумачи на различите начине. Будите мудри, важно је да свој успјех усмјеравате ка заједничким циљевима. Дјелујте расположено за нове емотивне изазове или за неку романтичну забаву, а партнер прихватиће ваше идеје са великим одушевљењем.

КЕНТА	БУГАРСКИ ФУДБАЛЕР РАДОСЛАВ ПОГРАНИЧНА КАСАРНА	МЈЕРА ЗА ОТПОР (мн.)	ЈЕДАН ПРИЈЕДЛОГ	КИСЕОНИК	"САЊА МАЛЕТИЋ"	РИЈЕКА У ЦРНОЈ ГОРИ	ТУНИС	ПЕПЕЉАСТИ	АУТОР: БИТ	ВРСТА СЛАТКЕ ЗАНИМАЊИЈЕ (мн.) ДИО ГРАНЕ ДРВЕТА	БУГАРСКА	ФУДБАЛЕР ПАРТИЗАН ВЛАДИМИР
ВАЖАН, УНУТРАШЊИ ДИО У ЦРКВИ				Ф.К. ИЗ ПОРТУГАЛА					ВРСТА СПОРТА			
МЈЕСТО У БИХ				МАЛЕНИ БИЛБОРД					ТОНА			
ЈЕЗЕРО У СЈЕВЕРНОЈ АМЕРИЦИ			ПОНД	ФУДБАЛЕР ЦРВЕНЕ ЗВЕЗДЕ ОЉБЕН	ГРАД У ЛАТВИИ	1. И 3. СЛОВО		СТРАНА СВИЈЕТА	ТАЈВАНСКА КОШАРКАШКА ЛИГА	ГРЧКО СЛОВО		
НОТА СОЛМИЗАЦИЈЕ		ПЛАНЕТА СУНЧЕВОГ СИСТЕМА					ИПОН	СРЧНА ВЕНА				
4. И 5. САМОГЛАСНИК		ДРЖАВНО УРЕЂЕЊЕ СЛОВА СУСЈЕДНА СЛОВУ "Б"					МУШКО ИМЕ		НОБЕЛИЈУМ	ИТАЛИЈА		
ПОП ПЈЕВАЦ СА СЛИКЕ												
АУТОР: БИТ	ГРАД У ФРАНЦУСКОЈ			БИВИШИ ТРЕНЕР ПАРТИЗАНА	ГРАНТ АМЕРИЧКИ ГЛУМАЦ	БРАНДО						
РУМУНИЈА	ВРСТА ГРАЂЕВИНСКОГ АЛАТА	"ИВАНА МИХИЋ"					ВУЛКАН У ИТАЛИЈИ					
МЕРКУР							ХОРОСКОПСКИ ЗНАК				МУЗИЧАР	БРЕГОВИЋ
							КИКБОКСЕР					
ЖБУНАСТА БИЈКА		"СРПСКА НОВИНСКА АГЕНЦИЈА"							18. И 4. СЛОВО			
ЈЕДАН ПРИЈЕДЛОГ		АЗИЈСКА ДРЖАВА							ПЛЕВАЧ	ВУКОЈЕВИЋ		
АУТОР: БИТ	УЗВИЦИ ПРИ НАПАДУ	ЛОВАНКИ	ПАС						ОКРУГЛО СЛОВО	ШУМСКА	КРЕДА	
ПРЕВОЗНО СРЕДСТВО							АМЕРИЧКИ ГЛУМАЦ	РИЧАРД				
ГРЧКО СЛОВО				ГЛУМАЦ	БУРИЧКО							
ПОСЈЕКОТИНА				АМПЕР								
					ДОМАЋА ПЕРНАТА ЖИВОТИЊА							



## Судоку

У празна поља распоредите бројеве од 1 до 9 али тако да у сваком реду и колони буду различити бројеви, а исто тако и унутар сваког квадрата 3x3.

Тетина: лако					Рјешење								
2	4	8	9	4	7	6	4	8	9	1	9	2	3
		2	4	6	8	9	2	7	6	1	9	4	7
	3		1	5	3	9	6	8	2	1	9	7	5
5		9			3	1	2	9	6	7	8	4	9
1	8		9			9	8	1	2	4	3	7	6
	9	3	6			5	8	9	4	3	2	7	6
5		7	3	8		6	3	1	7	8	5	4	2
2	1					2	4	7	6	1	9	3	8

РЈЕШЕЊЕ: К, Т, Б, ИКОНОСТАС, ЛОВ, РАМА, МАРИТИМО, ИРИ, П, АВ, СБЛ, ЛА, МАРС, ИСТОК, ОУ, УНИСА, И, НО, ВЛАДО ГЕОРГИЈЕВ, АВР, АВРАМ, Р, ИМ, ЕТНА, МАЛИНА, РАК, ДО, СРНА, ОГ, ПОКЛИЦИ, О, КАМИОН, ГИР, ЕТА, НИКОЛА, РАНА, ЋУРАН,



РЕПЕРТОАР

БАЊАЛУКА

БИОСКОПИ МУЛТИПЛЕКС "ПАЛАС"

ОПЛАДА ВИЈЕКА



Улоге: Бред Пит, Кристијан Бејл, Рајан Гослинг, Мелиса Лио  
Жанр: драма  
Термини: 17.30, 20, 22.30

СЕСТРЕ

Улоге: Тина Феј, Ами Полер, Маја Рудолф  
Жанр: комедија  
Термини: 13, 19.45, 22

ЗОЗОНЦИ У ЗЕМЉИ ВЈЕТРА ЗД

Улоге: синхронизовано  
Жанр: авантура, анимирани  
Термини: 12, 16.45

ЖРТВОВАЊЕ ПИОНА



Улоге: Лив Шрејбер, Петер Сарстард, Тоби Мегвојер  
Жанр: биографски, драма  
Термини: 17.30

РАТОВИ ЗВИЈЕЗДА: СИЛА СЕ БУДИ ЗД

Улоге: Харисон Форд, Марк Хамил, Кери Фишер  
Жанр: акција, авантура, фантазија  
Термини: 12.30, 15.30, 18.30, 21.30

СЊУПИ И ЧАРЛИ БРАУН ЗД



Гласови: Франческа Капалди, Медисин Шипмен, Ноа Шнеп  
Жанр: авантура, комедија, анимирани  
Термини: 13.30, 15.30

ПАНАМА

Улоге: Славен Дошло, Јована Стојиљковић, Милош Пјевац, Тамара Драгичевић  
Жанр: драма, трилер  
Термин: 21.15

ДОБРИ ДИНОСАУРУС ЗД

Гласови: Рејмонд Очоа, Џефри Рајт, Стив Зан  
Жанр: анимирана авантура  
Термини: 14

ХОТЕЛ "ТРАНСИЛВАНИЈА" 2 ЗД

Гласови: синхронизовано

Жанр: анимирани, комедија  
Термини: 11.45

МУЗЕЈ РЕПУБЛИКЕ СРПСКЕ

Стална поставка "Од праисторије до савременог доба"  
Стална поставка "Хербар 72 врсте биљака наших крајева"  
Мултимедијална изложба "Јасеновац"  
Ботаничка изложба "Између лијека и отрова"  
Изложба "Бањалука од окупације до слободе (1941 - 1945)"

МУЗЕЈ САВРЕМЕНЕ УМЈЕТНОСТИ РЕПУБЛИКЕ СРПСКЕ

Изложба "Маргине: Словеначка савремена фотографија"  
траје до 1. фебруара  
Изложба за слијепа и слабовида лица "Простор, облик, додир"  
траје до 1. фебруара

БИЈЕЉИНА

МУЗЕЈ СЕМБЕРИЈЕ

Изложба "Женска страна слободе"

ДОБОЈ

ЦЕНТАР ЗА КУЛТУРУ ДОБОЈ

Умјетничка галерија  
Ликовна изложба "Немојте нас заборавити"

ПРИЈЕДОР

КИНО "КОЗАРА" ЗОЗОНЦИ У ЗЕМЉИ ВЈЕТРА ЗД

Улоге: синхронизовано  
Жанр: авантура, анимирани  
Термин: у 16 часова

СЕСТРЕ



Улоге: Тина Феј, Ами Полер, Маја Рудолф  
Жанр: комедија  
Термин: у 18 часова

МАЃЕТ

Улоге: Мајкл Фасбиндер, Мерион Котлард, Џек Медиган  
Жанр: ратна драма  
Термин: у 20 часова

ТРЕБИЊЕ

МУЗЕЈ ХЕРЦЕГОВИНЕ

Изложба "Српска умјетност у десет слика. Из колекције Галерије Матице српске"

КУЛТУРНИ ЦЕНТАР ТРЕБИЊЕ

Годишња изложба радова наставника и сарадника АЛУ Требиње - траје до 30. јануара



Мујо шета чаршијом кад иза угла налети Хасо и изненађено га упита:  
- Ђе си, болан, Мујо, има два дана како те нисам видио!

Мујо слегне раменима:  
- А ево ме, јаране, скинуло ме тек данас с апарата ...  
Хасо забринуто упита:  
- Па шта је било, да сам знао да си

у болници, дош'о бих те видјети?  
Мујо одмахне главом:  
- Ма јок, болан, нисам био у болници, већ у кладоници.

Временска прогноза



Ниске температуре

У Србији у четвртак и петак веома хладно и углавном суво, а очекују се и ледени дани, тако да максимална температура неће прећи 0 степени Целзијуса. У новогодишњој ноћи биће суво и веома хладно, температура од -7 до -3 у нижим и од -15 до -10 степени у планинским предјелима. У суботу у сјеверним, западним и југозападним, а до краја дана и у недељу и у осталим предјелима јаче наоблачење са суснежицом и снијегом.



Трач



Шабан испалио Дару Бубамару због дјевојке

Краљ народне музике Шабан Шаулић оставио је на цједилу колегици Дару Бубамару, са којом је требало да наступи, због дјевојке са којом је остао у хотелу. Умјесто да се појави на сцени клуба где су имали заказан наступ, гјевач је ноћ провео у фоајеу хотела. - Шабан и Дара имали су заказан заједнички наступ пре неколико недеља у иностранству. Дара је дошла 20 минута пре почетка, док је Шаулић стигао много раније и сместио се у хотел који је 20 километара удаљен од клуба где је требало да пева. Међутим, када је наступ требало да почне, певача није било. Дара га је звала и слала SMS-ове, али се он није одзвао. Пошто су већ каснили са наступом, певачица је запевала и надала се да ће се њен колега ипак појавити. Отпевала је свој блок, поздравила госте и саопштила им да се Шабан неће појавити јер му је нешто искрсло - прича извор близак гјевачици, а преносе медији у Србији.

ПРОГНОЗА ЗА СЉЕДЕЋИХ ПЕТ ДАНА

ALADIN.INFO





**Lein International SCP**  
4 Boulevard des Moulins  
98000 Monaco

*Svim građanima  
želimo srećnu Novu godinu  
i predstojeće praznike!*





*Srećnu i uspješnu*

*2016. godinu Vam želi*

*DL Plakat!*





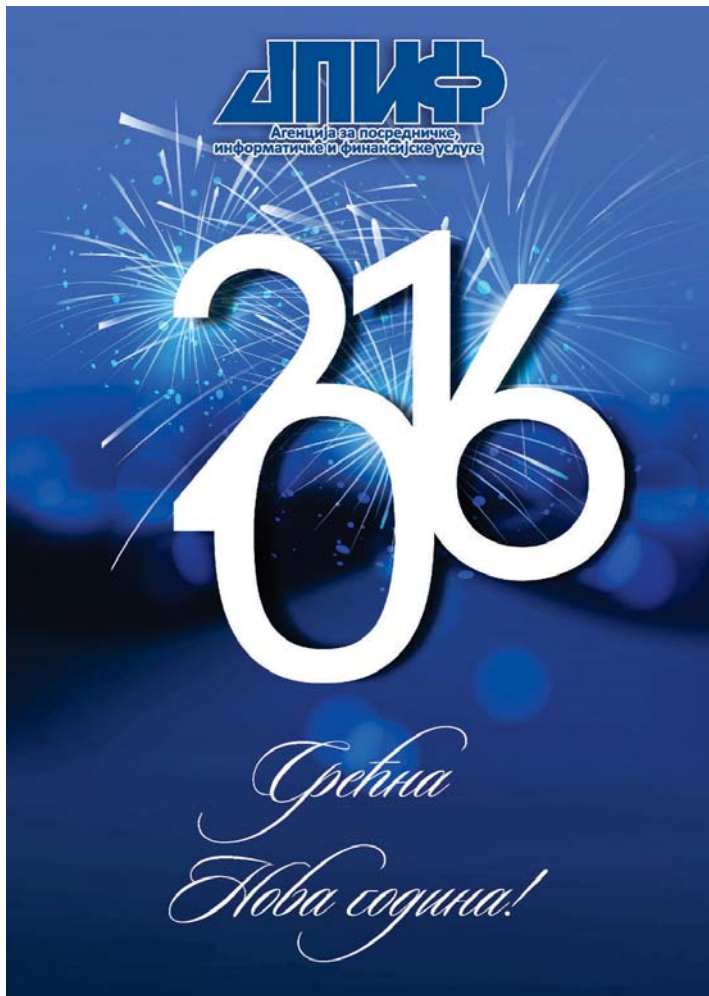

**ДПФ**  
Агенција за посредничке,  
информатичке и финансијске услуге

# 2016

*Срећна  
Нова година!*



*Срећна и успешна*  
**2016**

**A.D. "KRAJINAPETROL"**  
BANJA LUKA



*Mikroelektronika Vam želi srećne predstojeće praznike i uspješnu 2016. godinu*

**ME MIKROELEKTRONIKA A.D.**

[www.mikroelektronika.net](http://www.mikroelektronika.net)



Želimo Vam srećnu i uspješnu **2016.** godinu!  
**ZA DOBRA NOVA VREMENA**



We wish you happy and successful New Year **2016!**  
**FOR GOOD NEW TIMES**



**SNAGA  
AKTIVNOST  
POVJERENJE**

Сретни  
новогодишти  
и божићни празници!

РУДНИК И ТЕРМОЕЛЕКТРАНА УГЉЕВИК

**РУДНИК И ТЕРМОЕЛЕКТРАНА  
УГЉЕВИК**





• NEKTAR •

— VAM ŽELI —

SREĆNE PRAZNIKE I  
USPJEŠNU NOVU GODINU



BANJALUČKA PIVARA  
- 1873 -



*Srećna Nova godina!*



**SIM IMPEX**  
auto dijelovi

*Srećna*  
**НОВА ГОДИНА!**



**"ЕЛЕКТРОКРАЈИНА"**  
БАЊА ЛУКА





ЈАВНО ПРЕДУЗЕЋЕ ШУМАРСТВА  
*Шуме Републике Српске*  
з.д. СОКОЛАЦ

*Срећна Нова година!*



Srećne novogodišnje  
praznike

žele vam zaposleni kompanije



*Срећна Нова година!*





ŽELIMO VAM

*Srećnu Novu godinu*

VAŠI  
PRIJATELJI

m:tel





## SREĆNA NOVA 2016. GODINA!

Otvorite Vaša srca za sve pozitivno i kreativno što donosi Nova godina.  
Uživajte i sijajte u punom sjaju cijele naredne godine.  
Srećni novogodišnji i božićni praznici.

**Vaš Mlijekoprodukt**



*Srećna*  
**NOVA GODINA!**



**EPS**

Elektroprivreda  
Republike Srbije











Srećni  
novogodišnji  
praznici!

**GRAF**  **TISAK**

[www.grafotisak.com](http://www.grafotisak.com)



ФОНД ЗА ЗАШТИТУ ЖИВОТНЕ СРЕДИНЕ  
И ЕНЕРГЕТСКУ ЕФИКАСНОСТ РЕПУБЛИКЕ СРПСКЕ



*Srećna Nova godina!*







# MOJAapoteka

*Srećni Novogodišnji praznici*





Сваки дан...  
Недеља...  
Мјесец...  
Година...  
И у 2016.  
уз Вас  
Ваша  
Срећни празници!  
2016

  
**ТРЖНИЦА**<sup>®</sup>  
БАЊА ЛУКА

Срећна Nova godina!  
elta-kabel





*Srećne praznike i puno uspjeha  
u Novoj 2016. godini želi Vam*

**WIENER OSIGURANJE**   
**VIENNA INSURANCE GROUP**



**Vele tabak**

**Srećna  
NOVA  
GODINA!**

Агенција за банкарство Републике Српске, у управној ствари подносиоца захтјева Микрокредитна фондација "Micro-Credit Office" Šipovo, заступане по директору Драгици Јандрић, у предмету одузимања дозволе за рад, на основу чл. 23, 46. и 47. Закона о Микрокредитним организацијама ("Службени гласник Републике Српске", бр. 64/06 и 116/11), члана 2. Одлуке о условима и поступку одузимања дозволе за рад микрокредитних организација ("Службени гласник Републике Српске", бр. 3/07 и 104/15), члана 5. став 2. Закона о Агенцији за банкарство Републике ("Службени гласник Републике Српске", број 59/13) и члана 190. Закона о општем управном поступку ("Службени гласник Републике Српске", бр. 13/02, 87/07 и 50/10), доноси

**Рјешење**  
о одузимању дозволе за рад

1. Агенција за банкарство Републике Српске одузима дозволу за рад Микрокредитној фондацији "Micro-Credit Office" Шипово, са сједиштем у Републици Српској, у Шипову, у улици Радомира Путника број 2А, уписаној у регистар Основног суда Бањалука, дана 30.8.2007. године, рјешењем број 071-0-РЕГ-07-001518.
2. Утврђује се да је дан на који се одузима дозвола за рад Микрокредитној фондацији "Micro-Credit Office" Šipovo, дан правоснажности овог рјешења.
3. Са даном престанка обављања дјелатности, Микрокредитној фондацији "Micro-Credit Office" Šipovo забрањено је да се бави пословима микрокредитирања утврђеним Законом о Микрокредитним организацијама.
4. Ово рјешење о одузимању дозволе за рад Микрокредитној фондацији "Micro-Credit Office" Šipovo, објавиће се у "Службеном гласнику Републике Српске" и у дневном листу "Глас Српске".
5. Орган управљања Микрокредитне фондације "Micro-Credit Office" Šipovo, донио је и доставио Агенцији за банкарство Републике Српске Одлуку о распоређивању остатка имовине након измирених обавеза Микрокредитне фондације "Micro-Credit Office" Šipovo.

Број: 03-1875-1/15  
Дана, 29.12.2015. год.

ДИРЕКТОР  
Славница Ињач

Svim poslovnim partnerima,  
klijentima i građanima,  
srećnu i uspješnu  
novu 2016. godinu  
želi



[oglasia@glassrpske.com](mailto:oglasia@glassrpske.com)

[marketing@glassrpske.com](mailto:marketing@glassrpske.com)



На основу члана 8. Закона о министарским, владиним и другим именованима Републике Српске ("Службени гласник Републике Српске", број 25/03) и Одлуке Владе Републике Српске о утврђивању стандарда И критеријума за избор И именоване чланова управног одбора Фонда здравственог осигурања Републике Српске број 04/1-012-2-2681/15, од 27.11.2015. године и Одлуке Владе Републике Српске о расписивању Јавног конкурса за избор и именовање чланова управног одбора Фонда здравственог осигурања Републике Српске број: 04/1-012-2-2682/15 од 27.11.2015. године, министар здравља и социјалне заштите, расписује

## ЈАВНИ КОНКУРС

за избор и именовање чланова управног одбора  
Фонда здравственог осигурања Републике Српске

I – Расписује се Јавни конкурс за избор и именовање чланова управног одбора Фонда здравственог осигурања Републике Српске (у даљем тексту: Фонда).

### II – УПРАВНИ ОДБОР

Управни одбор именује се девет чланова.  
Управни одбор чине: четири представника осигураника, три представника здравствених радника из здравствених установа и два представника послодавца.  
Чланови управног одбора не могу бити лица запослена у Фонду.

### III – ОПИС ПОСЛОВА

Управни одбор Фонда у оквиру својих надлежности:

- доноси статут Фонда, уз сагласност Владе Републике Српске,
- доноси друге опште акте Фонда,
- доноси планове и програме рада уз сагласност Владе Републике Српске,
- предлаже стопе доприноса за здравствено осигурање,
- стара се о ефикасном раду и пословању Фонда,
- доноси Финансијски план Фонда уз сагласност Владе Републике Српске,
- усваја извјештаје о пословању и годишњи обрачун и доставља Влади Републике Српске ради давања сагласности,
- утврђује критеријуме за финансирање здравственог осигурања,
- доноси одлуке, рјешења и друга акта на основу овлашћења и закона,
- уређује послове и начин кориштења здравствене заштите у иностранству,
- разматра и усваја минимални пакет основне здравствене заштите на основу расположивих средстава уз претходну сагласност Владе Републике Српске,
- у договору са здравственом комором одлучује о цијенама здравствених услуга и начину уговарања између Фонда и здравствених установа,
- доноси пословник о свом раду,
- врши и друге послове утврђене законом и статутом Фонда.

### IV – МАНДАТ

Чланови управног одбора именују се на период од четири године.

### V – СТАТУС

Чланови управног одбора имају право на накнаду у складу са одлуком оснивача.

### VI – ОПШТИ УСЛОВИ

1. да су држављани Републике Српске или Босне и Херцеговине,
2. да су старији од 18 година,
3. да нису отпуштени из државне службе на основу дисциплинске мјере, на било којем нивоу власти у БиХ или ентитета, у периоду од три године прије дана објављивања конкурса,
4. да се против њих не води кривични поступак и
5. да се на њих не односи члан IX став 1. Устава БиХ.

### VII – ПОСЕБНИ УСЛОВИ

- висока стручна спрема медицинског или стоматолошког смјера са најмање 360 ECTS бодова, фармацеутског смјера са најмање 300 ECTS бодова, те економског, правног или техничког смјера са најмање 240 ECTS бодова.  
- познавање садржаја и начина рада управног одбора.  
- успјешност у обављању на ранијим пословима.

### VIII – СУКОБ ИНТЕРЕСА

Кандидати не могу обављати дужност, активност или бити на положају који доводи до сукоба интереса како је прописано одредбама Закона о спречавању сукоба интереса у органима власти Републике Српске ("Службени гласник Републике Српске", број 73/08).  
Кандидати не могу бити лица која су на функцији у политичкој странци - члан 5. Закона о министарским, владиним и другим именованима Републике Српске. ("Службени гласник Републике Српске", број 25/03).

Кандидати не могу обављати дужност, активност или бити на положају ако постоји неспојивост обављања дужности за позицију на коју се конкурише прописано одредбама Закона о локалној самоуправи ("Службени гласник Републике Српске", бр.101/04, 42/05, 118/05 и 98/13).

Кандидати не могу обављати дужност, активност или бити на положају који доводи до неспојивости и сукоба интереса како је прописано одредбама Закона о државним службеницима ("Службени гласник Републике Српске", бр. 118/08, 117/11 и 37/12).

### IX – ПОТРЕБНА ДОКУМЕНТА

Уз пријаву на конкурс кандидати су дужни да приложе доказе о испуњавању општих и посебних услова и доказе којима се потврђују друга знања и способности и то:

- уверење о држављанству (не старије од шест мјесеци),
- извод из матичне књиге рођених,
- потписане и оверене изјаве из т. 3. и 5. општих услова (оверене од стране надлежног органа),
- уверење надлежног суда да се против њих не води кривични поступак. (не старије од шест мјесеци),
- оверена копија дипломе о стеченом образовању и
- биографија - потписана.

Докази (документа) се достављају у оригиналу или овереном препису.  
Сви кандидати који уђу у ужи избор биће позвани на интервју.

X - Пријаве се могу доставити лично или поштом у Министарство здравља и социјалне заштите Републике Српске, Трг Републике Српске 1, Бањалука, са назнаком "Јавни конкурс за избор и именовање чланова Управног одбора Фонда здравственог осигурања Републике Српске".

Рок за подношење пријава је 15 дана од дана објављивања конкурса.  
Неблаговремене и непотпуне пријаве неће се узети у разматрање.

XI – Јавни конкурс ће се објавити у дневном листу "Глас Српске" и "Службеном гласнику Републике Српске".

Број: 11/03-111-47/15  
Датум, 25.12.2015. године

МИНИСТАР  
Драган Богданић, др мед.

**ПОЗИВОМ НА БРОЈ 1416**  
од 01. до 31. децембра 2015. године  
ИЛИ НА ЖИРО РАЧУН: 5551000018609612  
ПОМОЗИМО ЛИЈЕЧЕЊЕ ЧЕТВЕРГОДИШЊЕГ ПАВЛА АНЂЕЛКОВИЋА  
ИЗ ЗВЕЧАНА, КОСОВО И МЕТОХИЈА

Република Српска  
Град Требиње  
Градоначелник

На основу Одлуке о начину и условима јавне продаје грађевинског земљишта у државној својини ("Сл. гласник града Требиња", број 5/15), члана 58. Статута града Требиња ("Сл. гласник града Требиња" број 2/13 и 5/14 и 6/15) и члана 10. Правилника о поступку јавног конкурса за располагање непокретностима у својини Републике Српске и јединица локалне самоуправе ("Сл. гласник Републике Српске", број 20/12), градоначелник града Требиња објављује

## ЈАВНИ ОГЛАС

за продају грађевинског земљишта у државној својини  
на подручју града Требиња

Град Требиње, улица Вука Караџића број 2, оглашава пролазну грађевинског земљишта у државној својини означено као к.ч. бр. 2637/2 КО СП Требиње, описана као Пјесина, ораница, површине 7.537 м<sup>2</sup> уписана у к.з. ул. број 3892, власништво града Требиње са 1/1, што у новом оперативном одговара к.ч.б. број 2291/41 К.О. Требиње 1.

Почетна пролазна цијена грађевинског земљишта износи 90,00 КМ/1 м<sup>2</sup>.

Продаја грађевинског земљишта у државној својини ће се извршити усменим јавним надметањем-лицитацијом.

Поступак продаје грађевинског земљишта у државној својини спровестиће се пред Комисијом за лицитацију.

Право да учествују на лицитацији имају сва правна и физичка лица која су обавезна прије почетка лицитације, Комисији за лицитацију доставити:

- за физичка лица: оверена копија личне карте,
- за правна лица: актуелни извод из судског регистра, оригинал или оверена копија,
- пуномоћ у случају да лицитацији присуствује особа у својству пуномоћника или законског заступника
- доказ о уплаћеној кауцији

За учешће у поступку лицитације учесници су дужни уплатити кауцију у износу од 50.000,00 КМ, а на Јединствени рачун Трезора града Требиња број 5620080000023092 код NLB Развојне банке, са назнаком броја огласа, најкасније до дана који је одређен за одржавање усменог јавног надметања-лицитације.

Свака наредна понуда мора бити увећана најмање 0,10 КМ.

Са учесником усменог јавног надметања који понуди највећу цијену закључиће се купопродајни уговор, а у износу купопродајне цијене ће се урачунати уплаћена кауција. Уплата купопродајне цијене вршиће се на Јединствени рачун Трезора града Требиња број 5620080000023092 код NLB Развојне банке, Филијала Требиње. Уколико купац одустане од потписивања уговора губи право на поврат кауције.

Сва права и обавезе између града Требиња и купца биће регулисани Уговором о купопродаји. Прелаја земљишта у посјед купцу извршиће се у року од 7 дана од дана након уплате купопродајне цијене, о чему ће се сачинити Записник о примопродаји.

Усмено јавно надметање-лицитација за продају грађевинског земљишта у државној својини ће се одржати дана 15.1.2016. године у 9 часова у малој сали Градске управе Требиње, Вука Караџића бр.2. Заинтересована лица могу извршити увид у документацију о грађевинском земљишту која је предмет продаје и добити тражене информације у Градској управи Требиње у времену од 7 до 15 часова, у вријеме трајања огласа, уз претходну пријаву на телефон 059/273-471.

Број: 11-053-373/15  
Датум: 30.12.2015.

Градоначелник  
Славко Вучуревић, дипл. правник

**КУПОН**

за **БЕСПЛАТНЕ** мале огласе

**Оглас**

МОЖЕТЕ ПРЕДАТИ НА СВИМ КИОСЦИМА

Minutica  
... на свакome лошкu

или путем поште на адресу: "Глас Српске" АД, Скендера Куленовића 93, Бањалука (за више информација обратите се на тел. 051/231-072)

Текст:

.....

.....

.....

Телефон:

.....



**"КРАЈИНА ОСИГУРАЊЕ" АД  
БАЊАЛУКА**

На основу члана 28.7.4. Статута "Крајина осигурање" а.д. Бањалука /пречишћени текст/, Надзорни одбор "Крајина осигурање" а.д. Бањалука на LIV/педесет четвртој/ сједници одржаној дана 30.12.2015. године донио је

**ОДЛУКУ**

о сазивању ванредне сједнице Скупштине акционара "Крајина осигурање" а.д. Бањалука

**Члан 1.**

Надзорни одбор "Крајина осигурање" а.д. Бањалука сазива ванредну сједницу Скупштине акционара "Крајина осигурање" а.д. Бањалука за дан **19.1.2016.** године (уторак) са почетком у **15** часова у просторијама "Крајина осигурање" а.д. Бањалука, ул. Браће Панћића бр.2, у Бањалуци.

**Члан 2.**

За ванредну сједницу Скупштине акционара предлаже се следећи

**ДНЕВНИ РЕД**

- Избор радних тијела
  - Комисије за гласање
  - Записничара
  - Два акционара који овјеравају записник
- Разматрање и усвајање Записника са редовне годишње сједнице Скупштине акционара "Крајина осигурање" а.д. Бањалука одржане дана 22.6.2015. године.
- Разматрање и доношење одлуке о усвајању Пословника о раду Скупштине акционара "Крајина осигурање" а.д. Бањалука.
- Разматрање и доношење одлуке о усвајању Статута "Крајина осигурање" а.д. Бањалука.
- Разматрање и доношење одлуке о разријешању чланова Надзорног одбора "Крајина осигурање" а.д. Бањалука.
- Разматрање и доношење одлуке о избору чланова Управног одбора "Крајина осигурање" а.д. Бањалука.
- Разматрање и доношење одлуке о усвајању Плана пословања "Крајина осигурање" а.д. Бањалука за 2016. годину.
- Разматрање и доношење одлуке о усвајању трогодишњег Плана пословања "Крајина осигурање" а.д. Бањалука за 2016 - 2018. годину.
- Разматрање и доношење одлуке о усвајању Плана пословања "Крајина- Крос" д.о.о. Бањалука за 2016. годину.
- Доношење одлуке о избору вањског актуара за 2016. годину.
- Доношење одлуке о избору независног ревизора за 2015. годину.

**Напомена:**

Позивају се акционари да лично, путем пуномоћника или гласањем писменим путем учествују у раду Скупштине. Право учешћа у раду и одлучивању Скупштине имају сви акционари Друштва који су уписани у књигу акционара на десети дан прије дана одржавања сједнице Скупштине акционара, односно на дан **9.1.2016.** године.

Пуномоћ физичких лица треба бити овјерена ко д надлежног органа, а пуномоћ правних лица потписом и печатом одговорног лица.

Кворум за сједницу скупштине акционара чине акционари који посједују већину од укупног броја акција са правом гласа. У кворум се рачунају и гласови акционара који могу гласати и писменим путем.

У случају да се Скупштина не одржи наведеног дана, због недостатка кворума, поновљена Скупштина ће се одржати дана **21.1.2016. године /четвртак/ у 15 часова на истом мјесту и са истим дневним редом.**

Кворум за поновљену сједницу скупштине чини 1/3 од укупног броја гласова акција са правом гласа. Скупштински материјали се могу погледати у просторијама "Крајина осигурање" а.д. Бањалука, ул. Браће Панћића бр. 2, у Бањалуци, сваког радног дана до дана одржавања сједнице, у времену од 8 до 15 часова. Ванредна сједница се заказује због потребе доношења новог Статута друштва, те других предложених тачака дневног реда.

**Члан 3.**

Одлука ступа на снагу даном доношења.

**Члан 4.**

Сазив ванредне сједнице Скупштине акционара објавити у дневним новинама "Глас Српске", "Независне новине" и без прекида на интернет страници Бањалучке берзе.

Број: 02- 4507/15  
Бањалука, 30.12.2015. год.

Председник  
Надзорног одбора  
Предраг Бувац, дипл. ес.

**БОСНА И ХЕРЦЕГОВИНА  
РЕПУБЛИКА СРПСКА  
ОСНОВНИ СУД У ДОБОЈУ**  
Број: 83 0 1 048256 14 1  
Добој, 14.5.2015. године

Основни суд у Добоју, по судији Радмили Радојчић, у извршном поступку тражиоца извршења "Орфеј" д.о.о. Бањалука Ул. Ивана Горана Ковачића бб Бањалука по пуномоћнику Браниславу Цвијановићу адвокату из Бањалуке против извршеника, Ђелосевић Боро Љеб бб општина Добој донио је дана 14.5.2015. године следеће

**РЈЕШЕЊЕ О ИЗВРШЕЊУ**

Суд одређује извршење по пријелозу тражиоца извршења "Орфеј" д.о.о. Бањалука Ул. Ивана Горана Ковачића бб Бањалука по пуномоћнику Браниславу Цвијановићу адвокату из Бањалуке против извршеника, Ђелосевић Боро Љеб бб општина Добој те је извршеник обавезан да тражиоцу извршења на основу вјеродостојне исправе мјеније серијски број РС 421927552 издата дана 16.2.2012. године без протеста на име дуга намири потраживање у укупном износу од 396.906,22 КМ а све према одређујућем дијелу пријелоза за извршење од 22.12.2014. године које је саставни дио овог рјешења.

Уколико извршеник у року од 3 дана не уплати укупан дуг и трошкове извршења на рачун тражиоца извршења број 555 100 000 925 6969 Нова банка АД Бањалука и уплатити суду у истом року позивом на горњи број, суд ће истом наведеном року принудно наплатити укупан дуг пројектом и продајом непокретности извршеника означених у з.к. у.д. 1 КО СП Љеб и то к.ч. број 34/6 1 к.ч. број 34/7 те намирне тражиоца извршења до коначног намирења. Трошкове тражиоца извршења суд одређује у износу од 3.969,00 КМ а која се састоји од: таксе на приједлог у износу од 1.984,50 КМ и таксе на рјешење о извршењу у износу од 1.984,50 КМ обрачунато по Закону о судским таксама - Тбр. 1, тачка 1, 7 и Тбр. 2 тачка 3 у вези са чланом 21 ("Службени гласник Републике Српске" број 73/08 и 49/09) Обрачун камата извршење се на терет извршеника.

**Образложење**

Испитујући приједлог за извршење тражиоца извршења суд је нашао да исти садржава све потребне елементе прописане у члану 36 ЗИП-а те је сходно томе одлучио као у изрци рјешења на основу члана 39. ЗИП-а.

**Пошка о правном ријешању:**

Против овог рјешења дозвољен је приговор овом суду у року од 8 дана од дана пријема. Приговор не задржава извршење рјешења.

Судија  
Радмила Радојчић

**Посјетите интернет страницу "Глас Српске"**



[www.glassrpske.com](http://www.glassrpske.com)

[marketing@glassrpske.com](mailto:marketing@glassrpske.com)  
[oglas@glassrpske.com](http://oglas@glassrpske.com)

**Оглас**

Ваше мале огласе можете слати путем SMS-а и MMS-а на следеће начине:

- 0GL** затим размак, па текст вашег огласа ако желите да ваш оглас буде објављен у следећем издању „Оглас“ - цијена SMS поруке 0,55 КМ
- 20GL** затим размак, па текст вашег огласа ако желите да ваш оглас буде објављен у следећа два броја „Оглас“ - цијена SMS поруке 0,99 КМ
- 40GL** затим размак, па текст вашег огласа ако желите да ваш оглас буде објављен у следећа четири броја „Оглас“ - цијена SMS поруке 1,65 КМ
- 0KV** затим размак, па текст вашег огласа ако желите да ваш оглас буде објављен уоквиреном у наредном издању „Оглас“ - цијена SMS поруке 2,20 КМ
- NEG** затим размак, па текст вашег огласа ако желите да ваш оглас буде објављен у негативу у наредном издању „Оглас“ - цијена SMS поруке 2,20 КМ
- Фото оглас** - цијена MMS поруке 4,00 КМ

и на број телефона **051/231-072**

**ПРОДАЈ, КУПИ, ОГЛАСИ!**  
**СВАКЕ СРИЈЕДЕ У „ГЛАСУ СРПСКЕ“** [www.oglas-glas.com](http://www.oglas-glas.com)

Дужина вашег огласа не смије да прелази 150 словних мјеста, с тим да не користите скраћенице и обавезно користите размаке између ријечи и зареза.

Оглас за рубрику „лични контакти“ предаје се у служби огласа, лично уз обавезну легитимацију.

РЕПУБЛИКА СРПСКА  
ЈУ ТЕХНИЧКА ШКОЛА ГРАДИШКА  
Број: 1552 115.  
Датум: 30.12.2015. године

објављује  
**ПОНИШТЕЊЕ КОНКУРСА**

ЈУ Техничка школа Градишка поништава у цијелости конкурс број 1530/15. од 25.12.2015. године за пријем у радни однос секретара школе - дипломирани правник - 1 извршилац - на неодређено вријеме, објављен 29.12.2015. године у "Гласу Српске". Поништење конкурса из процедуралних разлога.

Директор  
Владо Томић, дипл. инж. маш.

**ИЗДАЈЕМО**  
**СКЛАДИШНИ И**  
**КАНЦЕЛАРИЈСКИ**  
**ПРОСТОР**  
**У ЦЕНТРУ ГРАДА**  
**051/231-077**  
звати од 8 до 16 часова



Дана 4.1.2016. године навршава се четрдесет тужних дана од смрти мога драгог супруга



**ЗОРАНА БУТАРСКОГ**

У суботу, 2.1.2016. године у 10.30 часова посјетићемо његову вјечну кућу на Градском гробљу - Побрђе, положити цвијеће и запалити свијеће. Позивам родбину, пријатеље и комшије да ми се придруже. Иза себе си оставио трагове који се не бришу, сјећање која не блиједе и доброту која се памти.  
Твоја Милка  
Нека те анђели чувају!

1715 Б-2 Г

Тужно сјећање на наше драге



**МИЛАН  
ЂУРКОВИЋ**

5.1.1990 - 5.1.2016.

Ожалошћена породица



**ГОСПОВА  
ЂУРКОВИЋ**

29.1.1996 - 29.1.2016.



**ВИДА  
ЂУРКОВИЋ**

4.1.2015 - 4.1.2016.

1764 Б-2 Г

Тужним срцем јављамо родбини, пријатељима и комшијама да је у уторак, 29.12.2015. године у 63. години живота преминуо наш драги



**ГОЈКО (Ратка) ЗРНИЋ**

Сахрана ће се обавити у четвртак, 31.12.2015. године у 13 часова на Милошевића гробљу у Пискавици. Поворка креће испред куће жалости у Бушаку у 12 часова. Ожалошћени: супруга Зорица, син Дејан, кћерка Николина, браћа Стојко и Горан, сестре Госпа и Стојанка те остала многобројна родбина, пријатељи и комшије 1775 А-8 Г

Последњи поздрав драгом



**ГОЈКУ**

од кћерке Николине, сина Дејана и супруге Зорице.

1775 А-6 Г

Дана 4.1.2015. године навршава се тужна година од смрти наше драге супруге, мајке и баке



**ВИДЕ  
ЂУРКОВИЋ**

У суботу, 2.1.2016. године посјетићемо њену вјечну кућу положити цвијеће и запалити свијеће. Ожалошћени: супруг Милутин, кћерке Сњежана, Гордана и Биљана са породицама 1764 А-6 Г

In memoriam



**РОСА  
ВРХОВАЦ**

2004-2016.

Син Горан са породицом

1588 А-8 М

Тужно сјећање на драгу сестру



**ВИДУ  
ЂУРКОВИЋ**

од сестре Руже са породицом.

1764 А-3 Г

Тужно сјећање на драгу сестру



**ВИДУ  
ЂУРКОВИЋ**

од сестре Драгице са породицом.

1764 А-3 Г

Последњи поздрав драгом



**ГОЈКУ**

од колектива "RedBull".

1775 А-3 Г

Последњи поздрав драгом



**ГОЈКУ**

од породице Марић.

1775 А-3 Г

Последњи поздрав комшији



**ГОЈКУ  
ЗРНИЋУ**

од породице Поповић Миленко, Јелена, Тамара и Срђан.

1771 А-3 М

Последњи поздрав драгом пријатељу и комшији



**ГОЈКУ  
ЗРНИЋУ**

од Владимира и Викторије Чигојевић.

1774 А-3 М

Дана 2.1.2015. године навршава се четрдесет тужних дана од смрти нашег драгог



**СЛАВКА ПОПОВИЋА**

Тога дана у 10.30 часова обавиће се парастос у Богојављанској цркви, а у 11 часова на Градском гробљу - Побрђе, положити цвијеће и запалити свијеће. Позивамо родбину, пријатеље и комшије да нам се придруже. Ожалошћена породица

1754 А-8 Г

Дана 3.1.2016. године навршава се тужна година од смрти наше драге



**ГИНЕ ЈОВАНОВИЋ**

Обавјештавамо родбину и пријатеље да ће се у суботу, 2.1.2016. године одржати парастос у 10.30 часова у Богојављанском храму у 11 часова ћемо посјетити њен гроб, положити цвијеће и запалити свијеће. Година је прошла, а туга никад неће. Кћерка Драгана, зет Драган и унук Павле 1752 А-8 Г

Дана 9.1.2015. године навршава се четрдесет тужних дана од смрти наше драге



**РОСЕ ГРУЈИЋ**

У уторак, 5.1.2015. године у 11 часова посјетићемо њену вјечну кућу на гробљу у Дракулићу, положити цвијеће и запалити свијеће. Позивамо родбину, пријатеље и комшије да нам се придруже. Ожалошћена породица 1761 А-8 Г

**ГРАДСКО ГРОБЉЕ**  
ЈАВНО КОМУНАЛНО акционарско друштво Бања Лука

Дежурни телефони:  
051/218-412  
051/214-107  
- превоз покојника,  
- кориштење мртвачнице и опремање,  
- услуга сахрањивања  
- продаја комплетне погребне опреме и црнице са бесплатном израдом смртвеница  
- продаја цвијећа и израда вијенца  
- услуге израде споменика и гробница  
- организовање даћа и помена  
- вршење сахрана и на другим гробљима  
МОГУЋНОСТ КРЕДИТИРАЊА

Тужно сјећање на драгу



**ПЕРСУ  
СМИЉАНИЋ**

31.12.2013 - 31.12.2015.

С љубављу и поштовањем. Ожалошћена породица 1768 А-3 Г

Дана 8.1.2016. године навршава се 40 тужних дана откако нас је напустио наш драги



**МИЛЕ (Неђељка) ТАЛИЈАН**

У суботу, 2.1.2016. године у 11 часова посјетићемо његову вјечну кућу на Централном гробљу Врбања, положити цвијеће и запалити свијеће. Позивамо родбину, пријатеље и комшије да нам се придруже. Ожалошћени: супруга Љиља, кћерке Милица и Тијана, те остала многобројна родбина и пријатељи. 1311 А-8 ДК

mail: fotosicitulje@gmail.com



Тужним срцем јављамо родбини, пријатељима и комшијама да је дана 29.12.2015. године, у 81. години живота преминула наша драга



**ПЕРСА (рођ. Тривић) БРАНКОВИЋ**

Сахрана - опијело ће се обавити у четвртак, 31.12.2015. године, у 13 часова у капели Брћанског гробља. Ожалошћени: супруг Милivoје, кћерке Невенка, Миланка, Мирјана, брат Јанко, зетови, унучад и праунучад, те остала родбина и пријатељи 1776 А-8 М

Последњи поздрав драгој стрини



**ПЕРСИ**

од Миње са породицом.

1777 А-3 М

Тужно сјећање на драгу сестру



**РУЖУ ЛАТИНЧИЋ**

Вољени не умиру док живе они који их воле. Брат Спасоје са породицом

1760 А-3 Г

Дана 12.1.2016. године навршава се четрдесет тужних дана од смрти наше драге



**РУЖЕ ЛАТИНЧИЋ**

У суботу, 2.1.2016. године, у 11 часова посјетићемо њену вјечну кућу на Павловачком гробљу, положили свијеће и запалити свијеће.

Ожалошћени: кћерке Јадранка, Нада, Драгана и Сњежана, зетови Дарко, Здравко и Душко, унучад Александар, Адријана, Иван, Предраг, Ненад, Милан, Вања, Павле и праунука Анђела 1757 А-8 Г

Тужно сјећање на драгу сестру



**РУЖУ ЛАТИНЧИЋ**

Док живим ја, живјећеш и ти у мом срцу. Твоја сестра Босиљка са породицом

1760 А-3 Г

Тужно сјећање на драгу сестру



**РУЖУ ЛАТИНЧИЋ**

Волио сам те и волећу те до краја живота. Брат Вукашин са породицом

1762 А-3 Г

Дана 1.1.2016. године навршавају се три године од смрти драгог супруга, оца и деде



**СРБЕ РАЧИЋА**

У суботу, 2.1.2016. године, у 11 часова посјетићемо његову вјечну кућу, положили свијеће и запалити свијеће. Утјехе нема, заборав не постоји, рана је доживотна, љубав према теби вјечно траје.

Супруга Босиљка, кћерке и унучад 1730 А-6 Г

Дана 5.1.2016. навршавају се двије године од смрти нашег драгог



**МИЛЕНКА БУЈИБРКА**

У суботу, 2.1.2016. године, у 11 часова посјетићемо његову вјечну кућу на гробљу Борац - Александровац, положили свијеће и запалити свијеће. Позивамо родбину и пријатеље да нам се придруже. Ожалошћена породица

1773 А-6 М

Дана 2.1.2016. године навршавају се двадесет двије године од смрти наше драге мајке и баке



**МИОЉКЕ САВАНОВИЋ**  
1994 - 2016.

Тога дана у 10.30 часова на гробљу "Свети Пантелија" посјетићемо њену вјечну кућу, положили свијеће и запалити свијеће.

Ожалошћена породица 1755 А-6 Г

Дана 2.1.2016. године у 11 часова на гробљу "Свети Пантелија" Борок одржаћемо четрдесетодневни помен нашем вољеном

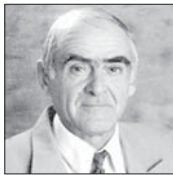

**ДИМИТРИЈУ (Лазе) МАЛЕНЧИЋУ**

1940 - 2015.

Димо, оставио си велику празнину у нашим животима, али не и у нашим срцима.

Твоји најмилији: супруга Ковиљка, кћи Кармен, унучад Исидора, Дамјан, зет Владимир 1555 А-8 Г

In memoriam



**ВЕДРАНА КОСОРИЋ -ЋУРИЋ**

30.12.2011 - 30.12.2015.

Њене вјерне пријатељице из ОШ "Змај Јова Јовановић" 1769 А-4 М

Тужно сјећање на драгог оца и дједа



**СЛОБОДАНА - БОГДИНОГ СКЕНДЕРИЈУ**

2.1.2014 - 2.1.2016.

Кћерке Сања и Тања, зет Ненад и унука Уна 1756 А-3 М

Дана 1.1.2016. године навршава се 25 тужних година откако нас је заувјек напустила наша вољена



**ВИДОСАВА - ВИДА ВИДИЋ**

Супруга, мајка и бака која никада неће бити заборављена. Вољени не умиру док живе они који је воле. Супруг Сава, кћерке и унуци

1301 А-6 ДК

Дана 3.1.2016. године навршава се девет тужних година од смрти нашег драгог оца



**УРОША ВУКЕЛИЋА**

С љубављу и поштовањем. Син Миленко, кћерке Перса, Милена и Душанка са породицама

1719 А-6 Г

Дана 7.1.2016. године навршава се четрдесет тужних дана од смрти нашег драгог



**СТАНИМИРА - ЛИЈЕ КОПРЕНЕ**

У суботу, 2.1.2016. године, у 10 часова посјетићемо његову вјечну кућу, положили свијеће и запалити свијеће. Позивамо родбину, пријатеље и комшије да нам се придруже. Ожалошћена породица

1765 А-6 Г

У суботу, 2. јануара, навршава се 40 дана од смрти наше драге



**НЕВЕНКЕ САВИЋ**

Обавјештавамо родбину, пријатеље и комшије да ћемо тога дана у 10 часова обавити четрдесетодневни помен на гробљу у Рамињима. Њени Крстан и Зора са породицом

1778 А-4 Г

Дана 7.1.2016. навршава се година дана од смрти наше драге



**РАДЕ СТАНЧИЋ**

У недиљу, 3.1.2016. године, у 11 часова посјетићемо њену вјечну кућу на Ребровачком гробљу, положили свијеће и запалити свијеће. Позивамо родбину, пријатеље и комшије да нам се придруже. Ожалошћени син Жељко и унука Милица 1724 А-4 М

Тужно сјећање на



**МИЛАНА ИВАНОВИЋА**

2.1.1996 - 2.1.2016.

Захвална породица 1707 А-4 М

Тужно сјећање на драгог брата



**СЛОБОДАНА**

Сестра Нада и зет Драго

1756 А-3 М

Дана 2.1.2016. године навршавају се три године од смрти нашег драгог супруга и оца



**МИЛАНА - МИЈЕ ЋУРБЕВИЋА**

Супруга Слободанка, кћерка Сања и син Слободан са породицама 1766 А-3 Г

Дана 2.1.2016. године навршавају се три године од смрти нашег драгог



**ЈОВАНА - БРАЦЕ КАСАГИЋА**

Увијек ћемо се сјецати драгог брата. Сестре Миша и Љиља са породицама

1699 А-4 М

Дана 3.1.2016. године навршава се дванаест година откако није са нама наш вољени



**ЂОРЂЕ ГРУЈИЋИЋ**

С поносом те помињемо, с љубављу и поштовањем чувамо успомену на тебе. Твоји најмилији

1652 А-4 М

In memoriam



**ЗДРАВКА ТОПАЛОВИЋ**

1.1.2008 - 1.1.2016.

Породица 1586 А-4 М

служба читуља

051/223-210

mail: fotoscituje@gmail.com

Тужно сјећање на драгог брата



**МИЛАНА - МИЈЕ ЋУРБЕВИЋА**

Браћа: Душан, Светко и Бошко са породицама 1767 А-3 Г

Тужно сјећање на драгог брата



**СТАНИМИРА КОПРЕНУ**

Сестра Дрена са породицом 1763 А-3 М



Тужним срцем јављамо родбини и пријатељима да је дана 30.12.2015. године у 75. години живота, преминула наша драга



**МИЛОМИРКА - МИРА ПЕТРОВИЋ**

1941 - 2015.

Сахрана ће се обавити у суботу, 2.1.2016. године, у 13 часова на Градском гробљу - Побрђе Бањалука.

Ожалошћени: супруг Предраг, синови Миодраг и Љубомир, снаха Олгица, унук Давид те остала родбина, комшије и пријатељи

1791 Б-2 Г

Навршава се десет тужних година од смрти наших драгих и вољених родитеља

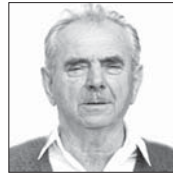

**ДРАГОЉУБА и МИЛЕВЕ ЂЕЈИЋ**

У суботу, 2.1.2016. године, у 11 часова посјетићемо њихову вјечну кућу на Градском гробљу - Побрђе, положити цвијеће и запалити свијеће. С љубављу и поштовањем Кћерке Мира, Љиљана и Биљана, зетови, унучад и праунучад 1782 А-9 Г

Дана 31.12.2015. је седам година од смрти наше драге



**МИРОСЛАВКЕ ЂИРИЋ**

Колико нам свима недостајеш...? Твоја породица 1742 А-3 Г

Тужно сјећање на драгог



**РАДУ КОСА**  
2.1.2006 - 2.1.2016.

Син Славко са породицом 1720 А-3 М

Последњи поздрав тета



**МИРИ**

од Зоране са породицом.

1792 А-3 Г

Тужно сјећање на драгог сина



**РАНКА ТЕЛИЋА**

3.1.1992 - 3.1.2016.

Отац Томислав и мајка Јованка

1737 А-3 Г

Тужно сјећање на драгог брата



**РАНКА ТЕЛИЋА**

3.1.1992 - 3.1.2016.

Сестра Радмила са породицом

1738 А-3 Г

Сјећање на вољене родитеље



**МИРА**  
1928 - 2005.



**СТАНУ**  
1930 - 2013.

и **МЕТЛИЋ**

Захвална дјеца

1772 А-7 М

Дана 29.12.2015. године навршава се двадесет тужних година од смрти нашег вољеног



**ЂОРЂА - ЂОКЕ ВУКСАНА**

У неђељу, 3.1.2016. године, у 11 часова посјетићемо његову вјечну кућу, положити цвијеће и запалити свијеће. Вољени не умиру док живе они који их воле. С тугом и љубављу твоји најмилији! Ожалошћени: мајка, отац и браћа

1790 А-8 Г

Четрдесетодневни помен



**СТАНИМИР КОПРЕНА**

Вјечно ћеш бити у нашим срцима. Сестра Станија, зет Драго и сестрична Дарјана 1787А-3 М

Четрдесетодневни помен



**СТАНИМИР КОПРЕНА**

Увијек ћемо те се радо сјећати и спомињати. Сестрична Драгана, Миомир, Бобо и Теца 1786 А-3 М

Дана 3.1.2016. године навршавају се двије године од смрти нашег драгог



**СТАНИСЛАВА (Рајка) ВУКЕЛИЋА**

С љубављу и поштовањем, твоји најмилији. Супруга Јагода, син Бранислав, кћерке Миљка, Витомирка, Јованка и Бранкица, унучад и праунучад 1780 А-3 М

Тужно сјећање на драгог



**МИРКА РАЧИЋА**

31.12.1995 - 31.12.2015.

Синови Синиша и Славиша, супруга Млаћа и снаха Александра 1744 А-3 Г

Данас се навршава 40 дана од преране смрти нашег драгог зета, паше и тетке



**МИЛЕ БОЈАНИЋА**

Драги наш Миле, данас нам је посебно тешко без тебе. Твоји Хајдуковићи 1758 А-3 Г

1758 А-3 Г

Драгом пријатељу



**МИЛИ**

Вјечни помен. Горлана, Милан и Борис са породицом 1758 А-3 Г

1758 А-3 Г

Дана 2.1.2016. године навршава се четрдесет тужних дана од смрти нашег драгог



**БОЖЕ ВРЉАНОВИЋА**

Тога дана у 11.30 часова посјетићемо његову вјечну кућу на Новом градском гробљу у Котор Варошу, положити цвијеће и запалити свијеће. Позивамо родбину, пријатеље и комшије да нам се придруже. Ожалошћени: супруга Миљка, син Коста, кћерке Сњежана и Слаћа, зетови Зоран и Милан, унуке Јлана, Елена и Мила те остала родбина 1786 А-8 Г

1786 А-8 Г

Тужно сјећање на



**МИЛУ**

Твоја љубав је наша снага и зато смо јаки. Твоја породица 1784 А-4 Г

1784 А-4 Г



**ДУШАНА КОВАЧЕВИЋА**

У суботу, 2.1.2016. године, у 11 часова посјетићемо његову вјечну кућу на Градском гробљу - Побрђе, положити цвијеће и запалити свијеће. Позивамо све који чувају сјећање на њега да нам се придруже. Породица Ковачевић 1793 А-8 М

1793 А-8 М

[marketing@glassrpske.com](mailto:marketing@glassrpske.com)

ПОСЈЕТИТЕ НАШУ WEB СТРАНИЦУ [www.glassrpske.com](http://www.glassrpske.com)



Тужним срцем јављамо родбини, пријатељима и комшијама да је у уторак, 29.12.2015. године, у 80. години живота преминуо наш драги



**МИТАР (Благоја) ШАРЕНАЦ**

Сахрана ће се обавити у четвртак, 31.12.2015. године, у 13 часова на Перлувовом гробљу.  
Ожалошћени: синови Жељко и Небојша, сестре Цвија и Љубица, снахе Весна и Гордана, унуче Катарина и Даница те остала родбина, комшије и пријатељи 1788 А-8 Г

Последњи поздрав драгом тетку



**МИТРУ ШАРЕНЦУ**

од породице Турањанин.

1781 А-6 М

Дана 5.1.2016. године навршава се шест тужних мјесеци од смрти нашег драгог



**ДУШАНА ЈОВАНОВИЋА**

У суботу, 2.1.2016. године, посетићемо његову вјечну кућу на гробљу "Света Петка" у Куљанима, положити цвијеће и запалити свијеће.  
С љубављу и поштовањем  
Ожалошћена породица 1785 А-6 Г

Дана 7.1.2016. године навршавају се три године од смрти наше драге



**ЉУБИЦЕ КЛИНЦОВ**

У суботу, 2.1.2016. године, у 10.30 часова посетићемо њену вјечну кућу на Ребровачком гробљу, положити цвијеће и запалити свијеће.  
Ожалошћена породица 1795 А-4 Г

Дана 8.1.2016. године навршавају се двије године од смрти наше драге



**ДРАГИЊЕ ДЕВИЋ**

У суботу, 2.1.2016. године, у 11 часова посетићемо њену вјечну кућу на Ребровачком гробљу, положити цвијеће и запалити свијеће.  
Ожалошћена породица 1796 А-4 Г

Тужно сјећање на наше драге



**ДУШАНКА (Саве) ЂУРИЦА**  
29.9.2015.

С љубављу и поштовањем, њихови најмилији 1797 А-7 М



**МИЛАН (Марка) ЂУРИЦА**  
3.1.1995.

Последњи поздрав нашем



**ГОЈИ**

од Драге, Ранке, Драгане и Маје Букша.

1789 А-3 Г

Последњи поздрав драгом



**ГОЈКУ ЗРНИЋУ**

од породице Келечевић.

1794 А-3 Г

Тужно сјећање на драгог супруга и оца



**НЕНАДА РИСТИЋА**

Супруга Славица и син Славиша А-3 Б. Г.

Тужно сјећање на драгог оца, пунца и дједа



**НЕНАДА РИСТИЋА**

Кћерка Сања, зет Саша и унуче Јована и Јелена А-3 Б. Г.

Тужно сјећање на драгу сестру



**ВИДУ ЂУРКОВИЋ**

од сестре Зорке са породицом. 1798 А-3 Г



**ПОСЈЕТИТЕ НАШУ WEB СТРАНИЦУ**

[www.glassrpske.com](http://www.glassrpske.com)

**ПРЕТПЛАТИТЕ СЕ НА НАШЕ ЕЛЕКТРОНСКО ИЗДАЊЕ**

СВАКОГ ДРУГА НА ВАШОЈ Е-МАЈ АДРЕСИ

[marketing@glassrpske.com](mailto:marketing@glassrpske.com)  
[oglas@glassrpske.com](mailto:oglas@glassrpske.com)

**ОБАВЈЕШТЕЊЕ**

**Глас Српске**

**NEZAVISNE**  
novine

**In memoriamе и мале огласе можете предати**

**у улици Краља Петра I Карађорђевића (Занатски центар Ханиште)**



051/223-210

e-mail: [fotosicitulje@gmail.com](mailto:fotosicitulje@gmail.com)

мале огласе за **NEZAVISNE** можете предати и у киоску К39 код хотела "Палас"

**IN MEMORIAM (читуље) можете предати**

<b>БАЊА ЛУКА</b>	Краља Петра I Карађорђевића 59 051/223-210 mail: <a href="mailto:fotosicitulje@gmail.com">fotosicitulje@gmail.com</a>
<b>БАЊА ЛУКА</b>	Скендера Куленовића 93 051/231-072 mail: <a href="mailto:draganako@glassrpske.com">draganako@glassrpske.com</a>
<b>МАХОВЉАНИ</b>	Маховљани бб Штампарија „Независних новина“ 051/582-511 mail: <a href="mailto:biljanag@nezavisne.com">biljanag@nezavisne.com</a> пон. - петак 8-15 часова
<b>ЧЕЛИНАЦ</b>	Челиначке новине 065/958-202
<b>НЕЗАВИСНЕ НОВИНЕ Д.О.О. ИПЦ САРАЈЕВО</b>	ул. Загребачка 20/3 (зграда Шумарског факултета) 033/653-953
<b>ИСТОЧНО САРАЈЕВО</b>	- ИНТЕРНАЦИОНАЛ ПРЕС (дворана Славија) 057/343-097 - ЕРМЕКС 057/318-323 - Књижара Internacional press Пале (тржни центар "Том" Пале) 057/225-880
<b>ДОБОЈ</b>	Глас комуна 065/643-844
<b>БРАТУНАЦ</b>	056/410-418 065/890-830
<b>ПРИЈЕДОР</b>	ПР „ЛОГОПРИНТ“, Ул. Грчких добротвора бб mail: <a href="mailto:logoprint1@yahoo.com">logoprint1@yahoo.com</a> 065/526-981



# Спорт

Одбојкаши Србије бољи од Бугарске

## Овације млађем Брђовићу

БЕОГРАД - Одбојкашка репрезентација Србије победила је селекцију Бугарске у првој од двије пријатељске утакмице, у оквиру припрема за турнир Европских квалификација за Олимпијске игре са 3:1 (25:22, 22:25, 27:25 и 26:24).

Прије почетка меча минутом ћутања одата је почаст одбојкашкој легенди Дејану Брђовићу, која је преминула у 49. години. Његов син Алекса се и поред великог бола ставио на располагање селектору Николи Грбићу и играо против Бугарске. Брђовић јуниор је сурет завршио са три поена, а најефикаснији у дресу Србије били су Драчен Јубурдић са 20 и Петрић са 19 поена. Србија ће у Берлину, од 5. до 10. јануара, играти у А групи са Пољском, Њемачком и Белгијом, а Бугарска у Б групи са Русијом, Финском и Француском.



ОНАЈ КЛУБ КОЈИ УСПЕ ДА ИСКОНТРОЛИШЕ СВЕ ТОКОВЕ НОВЦА МОЋИ ЋЕ ДА ПРЕЂЕ НА СЛЕДЕЋИ КОРАК, А ТО ЈЕ ПРИВАТИЗАЦИЈА. НАШИ КЛУБОВИ У ВЛАСНИШТВУ ИМАЈУ САМО ВЕЛИКЕ ОБАВЕЗЕ. ФУДБАЛ ЈЕДИНИ МОЖЕ КОМЕРЦИЈАЛНО ДА ФУНКЦИОНИШЕ.

**НЕБОЈША ЧОВИЋ,  
ПРЕДСЈЕДНИК  
КК ЦРВЕНА ЗВЕЗДА**

## На помолу нови бокс спектакл Договорен реванш Фјурија и Кличка

ЛОНДОН - Реванш меч за титулу шампиона у тешкој категорији између Тајсона Фјурија и Владимира Кличка је потписан, открио је тренер британског боксера Питер Фјури. Раније се спекулсало да ће реванш бити одржан на "Вемблију".

- За сада могу рећи да се још разматра мјесто одржавања борбе, која би требало да се одржи крајем априла или у мају. Меч ће преносити ТВ станица која понуди највише новца за права преноса - рекао је Фјури.

Прошлог новембра у Диселдорфу једногласном одлуком судија послје 12 рунди за побједника проглашен Британац и на тај начин спријечио је Украјинца да по 19. пут одбрани титулу. Неколико дана касније, боксеру је одузета титула јер је одбио да се бори против изазивача Вјачеслава Глазкова.

Он је уједно појаснио да Тајсон не може да изгуби WBO, WBA и IBO титуле.

- Као што смо и рекли, Тајсон неће моћи да боксије



прије Кличка, што је и наведено у уговору, тако да неће изгубити појасе - закључио је Фјури. (Агенције)

## "Четири скакаонице" Фројнд најбољи

ОБЕРСТОРФ - Побједник прве станице Новогодишње турнеје "Четири скакаонице" је домаћи ски-скакач Зеверин Фројнд који је триумфовао у њемачком Оберсторфу.

Тако је он постао први Нјемцац након 13 година који је славио на једном такмичењу новогодишњег каравана након Свена Ханвалда. Скоковима од 126 и 137,5 метара дошао до је 307,2 бода и повео караван преко њемачких и аустријских брда. Другопласирани био је Аустријанац Мајкл Хајбек, који је скоком од 139 метара поставио рекорд дана на "Шатнбергшансе" залетишту, али су га слаба прва серија (130 метара), нешто лошији стил и вјетар који му је дувао у леђа, коштали бодова па је са 304,2 поена био други. Први фаворит такмичења и лидер Свјетског купа Словенац Петер Превц заузео је треће мјесто летовима од 129,5 и 130 метара. Турнеја се наставља у петак, 1. јануара у Гармиш-Партенкирхену.

# Горан Ђермановић, бициклиста бањалучког Самита Циљ да будем професионалац

Колико ћу успјети у томе да издржим финансијски вријеме ће показати. Имам велику мотивацију за радом и надам се да ће се ситуација у вези са неким стварима поправити, рекао Ђермановић

ПИШЕ: ИГОР ПИЛИПОВИЋ  
sport@glassrpske.com

БАЊАЛУКА - Млади бициклиста из Челинца и члан бањалучког Самита Горан Ђермановић још је један у низу талентованих спортиста Републике Српске.

До 2015. возио је само брдски бициклизам, када се почео бавити и друмским, док су почели везани за 2012. годину.

- Када се отворило удружење МТВ Челинаш почео сам водити са њима и заволјо вожњу по шумама и природи. Пожелио сам да тренирам па сам се учланио у Самит и тамо добио првог тренера Николу Соковића који ме мотивисао, у правом смислу те ријечи, те упутио ме како да возим и напредујем - рекао је Ђермановић.

За почетак је возио трке по БиХ, али је то било само упознавање са овим спортом, који није нимало јефтин.

- Бициклизам је доста скуп спорт, а један је од физички најтежих. Посједујем два бицикла, брдски и друмски, који вриједје по

4.000 КМ, а потребна је и друга опрема. Савез нема пара, па морамо сами скоро све финансирати - казао је Ђермановић.

Према његовим ријечима бициклизам је напоран спорт који тражи велика одрицања.

- Тренирам доста често, зими слабије него лети када седмично пет до шест дана имам тренинг на којем проводим од два до пет сати - дошао је Ђермановић.

Млади бициклиста је поставио добре темеље који се у будућности требају налаграти.

- Још увијек није изашао календар трка за идућу годину тако да планови нису постављени. Битно је да припреме одрадим како треба и крајем јануара идем на море - истакао је Ђермановић.

## ВЕЋИНУ ТРОШКОВА САМ ПЛАЋА

Амбиција и мотивације не недостаје, али неће све само зависити од њега.

- Циљ ми је будем професионалац, а колико ћу успјети у томе да издржим финансијски вријеме ће показати. Имам велику мотивацију за радом и надам се да ће се ситуација у вези са неким стварима поправити - закључио је Ђермановић.

Горан Ђермановић  
ФОТО: АГЕНЦИЈЕ



ТРЕНИНЗИ  
ТРАЈУ ОД ДВА  
ДО ПЕТ САТИ

**ДОБРА ВЈЕСТ**

**ДУМЕНЧИЋ**

Хрватски рукометаш Иван Думенчић дефинитивно је договорио све детаље уговора са Борцем mTel и појавиће се на припремама Бањалучана 11. јануара, када ће и потписати уговор.

**АНЂУШИЋ**

Кошаркаш Партизана Данило Анђушић потврдио је да је завршио свој други мандат у 'црно-бијелом' дресу. Анђушићу је истекао краткорочни уговор са Партизаном, а клуб није желио да му понуди наставак сарадње.

**ЛОША ВЈЕСТ**

ТКД Српски соко из Зворника првак БиХ

## Освојили 80 медаља у Бијељини



ЗВОРНИК - Такмичари Теквондо клуба Српски соко из Зворника постали су прваци БиХ.

Они су били најбољи на првенству у Бијељини и тако поновили успјех из Добоја када су били прваци Републике Српске.

- У Бијељини смо наступили са свим узрасним категоријама и освојили прво мјесто испред екипа Прњавора и Добоја. Укупно смо освојили 80 медаља од којих су 33 биле златне, 19 сребрних и 28 бронзаних. Наши сениори били су први екипно у борбама, а исти успјех су направили калети и катеткиње. Најуспјешнији су били: Ђорђе Крстић, Мартина Влацић, Ђорђе Зеленовић, Јована Крстић, Анђела Батић, Милица Мијатовић и Катарина Кусмук који су освојили по двије златне медаље - рекао је тренер Српског сокола Душко Кусмук.

Д. Г.

## Тријумф у Новом Месту

На посљедњем међународном такмичењу у Новом Месту освојио је прво мјесто.

- Нисам планирао да идем на ту трку, јер сезона обично завршава почетком

октобра, али ова трка се неплански показала у календару. Нисам очекивао да могу до побједе више сам доживљавао трку као тренинг. Лошије сам стартовао, а онда се пробио на врх. Ви-

дио сам да могу бити први, држао оптималан темпо, одвезао трку у свом ритму тако да ни у једном тренутку побједа није долазила у питање - казао је Ђермановић.



## "Борик Нектар" Голеада по мјери Апага

БАЊАЛУКА - Послије голееде у дуелу против Ференцвароша (6:4) Апага се пласирао у осмину финала 40. традиционалног турнира у малом фудбалу "Борик Нектар 2016". Остали резултати шеснаестине финала: Максима трејд - Еда 6:2, Гарпен - Пекара "Клас" Челинац 3:0, Пекара "Обеликс" - Пети неплан 6:2, "Јанковићи" - Перна 1:1 (пеналима 3:2), "Диз Електроенергетик" - "Грађевински материјали 1. мај" 3:4, Милдабо - Кафе-бар "Аркалија" 1:4, Кошица - Кафе-бар "Модена" 3:1.

# Одржана Скупштина Фудбалског клуба из Приједора Роквић предсједник Рударара

ПРИЈЕДОР - На дуго најављиваној и коначно одржаној Скупштини Фудбалског клуба Рудар Приједор за предсједника премијерлигаша БиХ изабран је Бранислав Роквић. Он се са великим успјехом налазио на тој функци-

ји од 2007. до 2011. године, када су се "рудари", послје испалања из Прве лиге Републике Српске, од друголегашког ранга вратили међу прволигаша, а затим и изборили пласман у бх. елиту.

- На првој сједници



Бранислав Роквић  
ФОТО: Н. ЂЕРИЋ

Управног одбора, која ће бити одржана почетком наредне године, видјећемо какви ће бити ставови о питању циљева клуба. Мислим да првенствено треба

да тежимо ка његовој стабилизацији, санирању дугова и покушамо да афирмишемо своју дјелу, умјесто што се то годинама чинило са играчима који нису из Приједора

- нагласио је Роквић, који је био кандидат једног од три спонзора Арцелор Митал Приједора.

У деветочланом Управном одбору први потпредсједник је Миленко Ђаковић, у име града Приједора и њему је ово други потпредсједнички мандат, док је други потпредсједник Горан Микановић (Рудници жељезне руде Љубија). Огњен Хрњак (Рудници жељезне руде) убудуће ће се налазити на мјесту предсједника Скупштине, на којој је био присутан 31 члан, од 33, колико ово тијело броји.

Прије тога је са помену-те дужности разријешен досадашњи предсједник Божо Грбић.

Н. Ђ.

## Жељко Врањеш, шеф стручног штаба бањалучког Борца

Жељко Врањеш,  
Стојан Малбашић  
и Мирослав Балабан  
ФОТО: АРХИВА



ЗА САДА  
ПОТРЕБНО  
ПЕТ ДО  
ШЕСТ  
ПОЈАЧАЊА

ПИШЕ: ДАРКО ПАШАЏИЋ  
darkop@glassrpske.com

БАЊАЛУКА - Најжалосније је што у овом тренутку готово нико више ни не долази на Градски стадион, тако да не знам да ли ћемо мој стручни штаб и ја бити на овој функцији и послје Нове године.

Истакао је ово шеф стручног штаба Борца Жељко Врањеш, који је заједно са сарадницима постављен на ову функцију до краја календарске године.

- Налазимо се ни на небу, ни на земљи. Према ранијем договору стручни штаб је именован до 31. децембра, а за сада са нама још нико није разговарао о тој теми - нагласио је Врањеш.

И поред неизвјесности он је направио списак играча који би били потребни да би се равноправно упустили у битку за опстанак.

- На сваком мјесту треба нам по један квалитетан и искусан играч, што значи да би нам у овом тренутку требало пет до шест појачања. Чак сам навео и имена играча, које бих желио на Градском стадиону, али не желим сада о томе - наста-

# Ни на небу, ни на земљи

Према ранијем договору стручни штаб је именован до 31. децембра, а за сада са нама још нико није разговарао о тој теми, рекао Врањеш

вио је Врањеш.

Број појачања морао би да буде и већи уколико редове "црвено-плавих" напусте поједини играчи.

- Не знам шта се дешава, али поједини менаџери ходају унаоколо са нашим играчима и покушавају да их продају. Не знам шта ће бити од тога, али је извјесно да би

**ПРОЗИВКА ЗАКАЗАНА ЗА 12. ЈАНУАР**

можда могли остати без Угљеше Радиновића, Тонија Јовића, Синише Саничанина... Ако би се то десило, морали бисмо да доведемо и већи број појачања, али како

и са ким - рекао је Врањеш.

По његовим ријечима, помало је и смијешно размишљати о томе, јер не зна да ли ће се 12. јануара у десет часова, за када је заказана прозивка, налазити на садашњој функцији.

- Можда је у плану да буде доведен неки тренер, а можда и ми останемо, али све је то можда. Треба видјети гдје ће становати и гдје ће се хранити фудбалери са стране, којих у екипи имамо доста. Много је недоумица, вријеме неумитно тече и полако и ми који смо били велики оптимисти почињемо да губимо наду у боље сутра - додао је Врањеш.

## Дуговања

Иако о томе нико не жели да прича, јасно је да су и дуговања према актуелном играчком кадру, али и тренерима и запосленима у радној заједници све већа. Како незванично сазнајемо, фудбалерима се дугоу две плате, а свим осталим, који раде на Градском стадиону чак седам.

Сарајево враћа два играча

## Нова шанса за Коаудија и Ханџића



САРАЈЕВО - Цермејн Коаудио и Тарик Ханџић вратиле се са позајмице у екипу Сарајева, најављено је из "бордо" тима.

Протеклих шест мјесеци ова два играча наступала су за Травник, односно Босну из Високог. Коаудио је у дресу "везира" одиграо 16 утакмица, постигао четири гола и уписао три асистенције. С друге стране, Ханџић је у дресу Босне убиљежио 13 наступа и постигао један гол, а игра на позицији нападача. (Агенције)

## Скупштина новоградске Слободе Повјерење Грујићу

НОВИ ГРАД - На Скупштини прволигаша Слободе из Новог Града за предсједника је изабран Милош Грујић.

- Иако сам прије три године дошао са породицом из Ниша, осјећам се становником Новог Града. Захваљујем на повјерењу и учинићу све да резултати Слободе буду на нивоу њене богате традиције и угледа - рекао је Грујић.

Именовано је 16 чланова Управног одбора, а изнесене су и допуне приједлога за промјену Статута клуба. Н. Ђ.

## У Жељезничару размишљају о појачањима Бурековић на мети



САРАЈЕВО - Млади бх. репрезентативац Џенан Бурековић једна је од жеља ФК Жељезничар у зимском прелазном року.

Тренер клуба са "Грбавице" Едис Мулалић нагласио је да ће његов тим бити појачан двојицом искусних играча, али да се може очекивати и долазак једног или двојице младих и талентованих фудбалера, а међу њих свакако спада лијеви бек зеничког Челика Бурековић, којег су на "Грбавици" тражили још док је Миломир Одовић био шеф стручног штаба.



**Русија**  
Савез под истрагом

МОСКВА - Руско правосудје отворило је истрагу о наводној проневијери 20 милиона рубаља (250.000 долара) буџета Кошаркашког савеза Русије (РБФ). Новац је, по свему судећи, преусмјерен на фиктивне уговоре с приватним предузетницима, закључене од фебруара 2014. до августа 2015. године.

- Истрага је покренута послје ревизије финансијских и економских активности РБФ-а након промјене руководства - додје се у саопштењу руског Истражног одбора.

**Српски интернационалац напушта БАТЕ и сели се у Њемачку**

# Младеновић постаје "јарац"

**БОРИСОВ** - Бивши лијеви бек Борца из Чачка и Црвене звезде, а сада играч БАТЕ Борисова Филип Младеновић могао би у јануарском прелазном року напустити бјелоруски клуб и појачати њемачки Келн.

Добре игре за БАТЕ, а поготово оне у Лиги шампиона, гдје је био стријелац два гола у побједи над Ромом, нису остале непримијене и

љевоноги дефанзивац ће промијенити средину. Висина обештећења није позната, али би Младеновић требало да се обавеза на трогодишњу вјерност "јарчевима". Овим трансфером би се придружио земљаку Милошу Јојићу, који од ове сезоне наступа за Келн у који је стигао из Борусије Дортмунд. Младеновић је Црвену звезду напустио 2013.



године у не баш сјајном расположењу пошто је био одстрањен из првог тима па је тужио клуб иако је у више наврата истицао да му је срце "црвено-бијело". Спекулисало се да ће појачати редове француског Евијана или пољске Лехије, али се у марту 2014. године изненађујуће нашао у редовима БАТЕ Борисова, што се испоставило као пун погодак. Тамо је отишао без обештећења, а сигурно је да ће кљупска каса бјелоруског клуба бити пунија за више него пристojну одштету, коју ће добити за трансфер Младеновића у Келн. "Јарчеви" су прошлу сезону завршили на 12. мјесту, док су зимску паузу дочекали на деветом мјесту Бундеслиге. (Агенције)

Премијер лига						
1. Арсенал	19	12	3	4	3318	39
2. Лестер	19	11	6	2	3725	39
3. Манчестер с	19	11	3	5	3720	36
4. Тотенхем	19	9	8	2	3315	35
5. Кристал П.	19	9	4	6	2316	31
6. Манчестер Ј	19	8	6	5	2216	30
7. Вест Хем	19	7	8	4	2823	29
8. Вотфорд	19	8	5	6	2420	29
9. Стоук	19	8	5	6	2019	29
10. Ливерпул	18	7	6	5	2122	27
11. Евертон	19	6	8	5	3528	26
12. Саутхемптон	19	6	6	7	2623	24
13. ВБА	19	6	5	8	1824	23
14. Челси	19	5	5	9	2329	20
15. Норич	19	5	5	9	2232	20
16. Борнмаут	19	5	5	9	2234	20
17. Сванси	19	4	7	8	1624	19
18. Њукасл	19	4	5	10	1934	17
19. Сандерленд	18	3	3	12	1937	12
20. Астон Вила	19	1	5	13	1534	8



**ПЕЛЕГРИНИ ЖАЛИ ЗА ПОБЕДОМ И ДВА БОДА**  
Елијанин Мангала на све начине покушавао да заустави Џејмија Вардија  
ФОТО: ТАЊУГ

# Ми у подруму, они у вилама са базенима

Клаудио Ранијери сликовито објаснио разлику између Лестера и Манчестер ситија

бих да наставимо у истом ритму, што такође неће бити нимало лако. Желим да моји играчи наставе да се боре као и против Ситија, фантастични су - рекао је Ранијери.

Веш другог дана нове године Енглези настављају првенство утакмицама 20. кола, а Лестер ће угостити Борнмаут. Менаџер Ситија Мануел Пелегрини сматра да је негова екипа заслужила побједу.

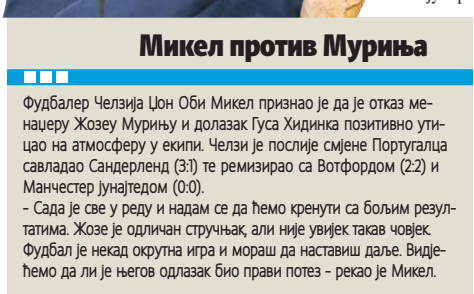

**Микел против Муриња**  
Фудбалер Челзија Џон Оби Микел признао је да је отказ менаџеру Жозеу Мурињу и долазак Гуса Хидинка позитивно утицао на атмосферу у екипи. Челзи је послје смјене Португалца савладао Сандерленд (3:1) те ремизирао са Вотфордом (2:2) и Манчестер Јунајтедом (0:0).  
- Сада је све у реду и надам се да ћемо кренути са бољим резултатима. Жозе је одличан стручњак, али није увијек такав човек. Фудбал је некад окупна игра и мораш да наставиш даље. Видјећемо да ли је његов одлазак био прави потез - рекао је Микел.

## Јадранска лига у кошарци, 18. коло Игокеа дочекује МЗТ

**ЛАКТАШИ** - Победом над Партизаном кошаркаши Игокеа прекинули су низ од шест узастопних порaza и у недјељу од 7 часова угостиће МЗТ. Биће то прилика да новом победом побјегну са зачеља и направе корак више ка средини табеле. Парови 18. кола, субота: Мега Лекс - Задар (17), Крка - Олимпија (19), Будућност - Тајфун (21). Недјеља: Игокеа - МЗТ (17), Цибона - Металац (19). Понедјељак: Црвена звезда - Цедевита (18), Сутјеска - Партизан (21).



## Необична жеља навијачице Црвене звезде Тражила повратак Ђенке од Дједа Мраза

**БЕОГРАД** - Седмогодишња дјевојчица Нађа пожељела је од Дједа Мраза да јој за Нову годину у Црвену звезду врати једног кошаркаша. Ријеч је о Чарлсу Џенкинсу, популарном Ђенки, који је сада члан Арменија. Одговор од Дједа Мраза није стигао, али јесте од Џенкинса, који је на "Твитеру" оставио поруку у којој је написао име дјевојчице и срце. Ђенка је ове године испунила већ велику жељу Нађе те ју је посетио и честитао рођендан.

## Црногорски кошаркаш пронашао клуб Голубовић појачао Ређо Емилију



**РЕЂО ЕМИЛИЈА** - Играч који се претходних дана из неког разлога доводио у везу са Црвеном звездом, каријеру ће наставити у Италији. Владимир Голубовић потписао је уговор са Ређо Емилијом до краја сезоне. Голубовић је у првом дијелу сезоне играо за Стразбур, за који је у Евролиги просјечно бележио 11,5 поена, уз 6,2 скокова. Каријеру је започео у Војводини, а наступао је још за Сплицу, Каху Лаборал (два наврата), Банвиг, Азовмаш, Анталију, Ал Ахли (Дубаи), Сарагосу, ТЕД Анкару и Уникаху.

Сваки дуел је тежак за нас, ово је лудачка лига, веома чудна.

Није нам лако, али желимо да се боримо са свима, рекао Ранијери

**ЛЕСТЕР** - Крај 2014. и почетак 2015. године Лестер је дочекао на последњем мјесту Премијер лиге, а сада је на другом мјесту, иза Арсенала.

Оба тима имају по 39 бодова, три више од Манчестер ситија, којем су "лисиче" одошле (0:0) за крај фантастичне године, какву ни најватренији навијачи нису могли замислити. Екипа Клаудија Ранијерија није пропустила шансу да се испри ни против моћних "грађана", који имају вишеструко скупљи и квалитетнији тим. Баш то је сликовито објаснио италијански стручњак.

- Одиграли смо веома добар, тежак меч. Створили смо неколико шанси, али је мени било најбитније да видим реакцију тима послје пораза од Ливерпула. Сваки дуел је тежак за нас, ово је лудачка лига, веома чудна. Ми смо у подруму, а остали тимови у вилама са базенима. Није нам лако, али желимо да се боримо са свима - рекао је Ранијери.

Он је покушао да објасни прокрет за 180 степени у само 365 дана.

- Право је чудо ово што успијевамо да радимо, а волимо



### Феникс Санс Крај сезоне за Бледсоа

ФЕНИКС - Екипа Феникс Санса до краја сезоне остала је без Ерика Бледсоа.

Најбољи стријелац тима из Аризоне оперисао је менискус лијевог кољена и за њега је ова сезона завршена. Бледсо је незгодну повреду доживио у недељу у поразу од Филаделфије, а накнадним прегледима утврђено је да је операција неизбежна. Ово је друга тешка повреда 26-годишњег кошаркаша који је 2013. имао исту операцију, али на десном кољену те је готово пропустио комплетну сезону. Бледсо је најбољи стријелац тима ове сезоне и просјечно убације више 20 поена по мечу уз шест асистенција, те четири скока.

### Евролига за младе Мега Лекс на финалном турниру



РИМ - Млади кошаркаши Мега Лекса освојили су турнир у Риму и изборили пласман на финални турнир јуниорске Евролиге који ће бити одржан током Фајнал фора у Берлину од 12. до 15. маја.

У финалу првог квалификационог турнира у Риму, изабраници тренера Ненада Чанка савладали су домаћу екипу Сте-ла Азура са 73:71. Јуниоре Мега предводио је Александар Аранитовић са 28 поена, седам скокова и четири асистенције. Један од квалификационих турнира биће одржан у Београду (26 - 28. фебруара), а на њему ће играти Црвена звезда, Партизан и Земун.

## ЛЕГЕНДАРНИ КОШАРКАШ **ЗОРАН МОКА СЛАВНИЋ** ЗА "ГЛАС СРПСКЕ"

# Спорт воде тајку политичке марише

Боли ме што је у спорту много људи који немају спортски педигре, а то су углавном тајкуни, или политички намештени људи, а то спорт плаћа, рекао Славнић

РАЗГОВАРАО: ДУШАН РЕПИЈА  
dusanr@glassrpske.com

**З**бог појединачна никада нећу да замрзим Црвену звезду. Тачно је да су ме вакцинисали пре неколико година да не падам у транс када изгубе и на томе им хвала. Сад потписујем да оваква врста руковођења на дуге стазе неће донети успех. Звезда је институција да би била под стегом једног човека, али у Србији је све могуће.

Рекао је ово за "Глас Српске" прослављени југословенски кошаркашки репрезентативац Зоран Мока Славнић. Некада један од најбољих кошаркаша свијета без длаке на језику причао је о клубу којем је дао најбоље године, али је већ дуго у другом плану и није у управи или поред терена гдје би га многи навигачи жељели



ФОТО АГЕНЦИЈЕ

видјети.

- Звезда је приватни клуб. То уопште није лоше. Знате како се каже, сто бабица килава лепа. Доласком Небојше Човића Звезда је направила велики помак и данас је један од 16 најбољих клубова Европе. Међутим, лимитираност свеукупне могућности за помоћ је код њега евидентна, али он не жели то да мења. Најважније му је да буде главни, да окупи око себе инфериорце, поготово то

говорим за управу. Обично у таквој трици мораш да изгубиш, јер то је исто да тим од девет играча игра против тима са 12. Могу да се држе, а камолу крају ће да изгубе.

**ГЛАС:** Често се критички расположени према бившем клубу, можда Вас због тога често и заобилазе?

**СЛАВНИЋ:** Већином се то односи на тренера, а мање на рачун клуба. Њима се то не свиђа, зато нисмо у некој љуба-

ви, али ја љубав не плаћам.

**ГЛАС:** Један сте од ријетких у кошаркашком свијету који каже оно шта мисли. Колико Вас је то коштало?

**СЛАВНИЋ:** Не кајем се, јер све радим врло спонтано, а самосталност је криво плаћа. Нисам одустајао од својих принципа ни на почетку каријере, а камолу сада. Људи који не знају још ме нису оштрили на плану поштења, а то ми је најважније. Констру-

### Кошаркаш Њујорк Никса мета гљачкаша

### Ерли упуцан у кољено



ЊУЈОРК - Кошаркаш Њујорк Никса Климентони Ерли упуцан је у кољено десне ноге након изласка из стриптиз клуба у Квинсу.

Ерли није задобио повреде опасне по живот, али је питање да ли ће моћи да настави каријеру. Он је био жртва оружане крађе, опколило га је између четири и шест особа са скијашким маскама на глави и одузело му личне ствари и накит, међу којима су били златна огрлица и златне навлаке са зуба. Ерли је други играч Никса који је нападнут у последњих мјесец, јер су лопови од Дерика Вилијамса украли накит у вриједности од 600.000 долара.



### Грујић у друштву са партизановцима

БЕОГРАД - Да ривалство не руши другарство, из дана у дан показују талентовани фудбалери из Црвене звезде и Партизана. Тако се млади ас "црвено-бијелих" Марко Грујић нашао у провуду са партизановцима Андријом Живковићем, Сашом Лукићем и бившим чланом "црно-бијелих" Данилом Пантићем. Двојици "златних Новозеланђана" посебно је пријало да мислима побјегну од прича о трансферима, Живковићу, за кога ће Партизан добити само 25 одсто од новог трансфера, и Грујићу ког чега одлазак у Ливерпул на прегледу и потписивање трансфера.

## СПОРТУ СЛИЦИ



### Руковање Марјановића хит на "Твитеру"

САН АНТОНИО - Српски кошаркаш Бобан Марјановић нашао се у центру пажње приликом једног интервјуа. Иако је новинара намијављао шалама, у разговору за клупску телевизију у првом плану нису била питања или одговори већ руковање са репортером Ендријом Монаком после интервјуа. Момент када су се њих двојица руковала дјеловао је нестварно јер је шака српског гороста из Бољевца скоро два пута већа од новинара званичне телевизије Спарса. Руковање је одмах постало хит на "Твитеру".



СРПСКЕ"

НИ И  
ОНЕТЕ

## Борак

ГЛАС: Играли сте у "Борку" давне 1973. године. Да ли знате да се тапкане кошаркашке лопте све мање чује из Бањалучког храма спорта?

СЛАВНИЋ: Нажалост знам и то ми је страшно жао. Бањалучку памтим по том клубу. Не знам да ли може да се врати на старе стазе славе, али би било од велике користи. Бањалучка је постала град, заиста је прелепа, али надам се да ће постати спортскија. Не сме да буде изговор да нема новца. Па, Руси и Американци су велики фрајери, а улажу милијарде евра у спорт.

ктивне критике код паметних су увек уважавање, а код ових који немају тај педигре ће се увек одразити супротно и рећи ће ко га шиша, он само критикује.

ГЛАС: Били сте први селектор Србије, али је неуспех на Европском првенству 2007. године довео до тога да сте, како кажете, погинули за три дана. Да ли вам прија када људи кажу да сте ви творац генерације, која чини окосни-

цу репрезентације до данас?

СЛАВНИЋ: Изабрао сам fine играче и сви су хвалили ту селекцију. Миленко Тепић и Новица Величковић су били резерве у Партизану, Милош Теодосић у ФМП-у. Било је то још играча који су касније испливали. Због отказа и повреда био сам приморан да подмладим селекцију и мислим да сам одабрао све најбоље младе играче. Евидентно је да сам био жртвено жагње, само се надам да неко не мисли да то нисам знао.

Превагнула је лудачка жеља да волим своју земљу спречила ме је да будем лукав и да одбијем. Дао сам све од себе, знам да смо добро радили. Сада знам да није требало да поведем ниједног искусног, ни Дарка Миличића, ни Милана Гуровића ни Марка Јарића. Захватио сам им што су се одважали лично због мене и ту стављам тачку. Тако се завршило моје ласерско вођење репрезентације, практично сам погинуо, а да сам нисам ни знао.

ГЛАС: Како гледате на тренерску

каријеру у којој сте водили велике клубове попут Црвене звезде, Партизана, Југопластике, Хувентуда, али и малих попут грчког Дафнија?

СЛАВНИЋ: Цела моја каријера стаје у следеће: "Био сам на железничкој станици, дошао је воз, сви вагони су били празни и кондуктери су ми нудили да ђем. Нисам ушао јер сам веровао да тај воз мора да се врати, али још се није вратио". Не може сликовитије, искреније и поштедније. Звали су ме многи, али сам желео да се вратим у своју земљу. То је вероватно била грешка.

Сви ми кажу што сам одлазио из клубова својом вољом, али мени је било битно да су сви које сам водио имали користи од мене. Водео сам рад у малим клубовима, који имају душу. Дафни реал, али у Реалу нема оно што сам доживео тамо. Људи плачу и крваре за клуб и то је оно што ме покреће.

ГЛАС: У редове малих и младих клубова на овим просторима убраја се и Игокеа. Да ли бисте прихватили да дођете у Јакопастије уколико би успјешно позив?

СЛАВНИЋ: Коректан сам према колегама и не желим да се намећем, али хипотетички да. Заљубљеник сам у спорт, то што не радим је питање за друге, можда не вредим, можда људи не виде да сам потребан и то тако причавам, без обзира да ли се слажем или не. Сви се ложе на лову, а ја на неке друге ствари. Уколико препознам искрену емоцију, радио бих и у много мањим клубовима од Игокее, која има шансу да направи велики бум. Уколико постоји права визија, желим да будем реализатор, а Игокеа треба да буде један од најважнијих тимова у АБА лиги.

## О Мишку Рахнатовићу

ГЛАС: Менаџери у ваше вријеме нису били толико важни као сада. Конкретно, утисак је да у Србији многе конце у својим рукама држи Миодраг Мишко Рахнатовић. Како гледате на то?

СЛАВНИЋ: Тај човек је у класичном сукобу интереса, јер је власник клуба и менаџер многим играчима који играју у другим клубовима. Он је погрешно намазан само за себе, а врло утицајан у српској кошарци, што је погубно и свакодневно видимо те последице.

ГЛАС: Са ким сте данас у контакту од чланова најбоље генерације у историји бивше Југославије?

СЛАВНИЋ: Врло често се виђам са Драженом Далипагићем, јер живимо у истом граду. Са осталим се не чујем често, али смо остали у добрим односима. Са другима се углавном видим на неким скуповима, причамо, својирамо успомене и са свима сам остао пријатељ.

МАЛИ  
КЛУБОВИ  
ИМАЈУ ДУШУ

ГЛАС: Ипак, скуп у Сплиту, поводом 70. рођендана Југопластике, одржан у Југору Лора прошао је без Срба. Како гледате на то?

СЛАВНИЋ: Нисам био

## АБА лига

ГЛАС: Како гледате на АБА лигу, многи сматрају да она Србији доноси више штете него користи?

СЛАВНИЋ: АБА лига је тамни вилајет, ако узмем кајањеш се, ако не узмем кајањеш се. Али, проходност тимова у Евролиги је искључиво условљена играњем у АБА лиги и свима је јасно ка дан да морају играти ту лигу. Ту више нема да ли си за или не из било којег разлога. Она није наша неминовност него једини начин да изађеш у Европу.

ни позван, а и да сам био позван не бих отишао. То је питање које треба да поставите организаторима. Једноставно људи не могу да схвате шта се десило, али једноставно је тако.

ГЛАС: Како коментаришете рад људи у Кошаркашком савезу Србије?

СЛАВНИЋ: То су наметнуте фигуре. Председник Драган Ђилас је у потпуности залутао. Боги ме што је у спорту много људи који немају спортски педигре, а то су углавном тајкуни, или политички намештени људи, а то спорт плаћа. Остале не бих да коментаришем, био сам им тренер и држим се тога да не говорим ништа ружно о бившим играчима, а време ће показати да ли они имају капацитет за функције на којима су.

ГЛАС: Србија у 2015. години није успјела да освоји медаљу на Европском првенству. Шта ће бити уколико се "орлови" не пласирају на Олимпијске игре?

СЛАВНИЋ: Четврто место на ЕП је велики неуспех. Селектор је на почетку припрема најављивао злато, затим у току првенства медаљу, а на крају смо остали без ичега. На почетку припрема било је ав, ав ав, а на крају мјау, мјау, мјау. Биће велика катастрофа ако се не пласирамо у Рио, медаља са Светског првенства биће у потпуности обезвређена. Надам се да се то неће десити, али и ако се деси, нећемо престати да се бавимо кошарком, али нећемо бити више тако важни.

## Славље екипе из Подмосковља против "армејаца"

## Химкију трилер против ЦСКА

МОСКВА - У руском окршају Химки је стигао до тријумфа иако је ЦСКА у појединим тренуцима имао и 14 поена предности.

У трећој дионици меча првог кола топ 16 фазе Евролиге клуб из Подмосковља истиопио је заостатак, да би на почетку последње четвртине,

серијом 11:1 дошао до осам поена предности. Побједник је ипак ријешен у неизвесној завршници, када је Алексеј Швед секунд прије краја погодио за побједу Химкија. Покушао је на другој страни Милош Теодосић да избори продужетак за свој тим, али је био непречизан. Са 28 поена

Швед је био најбољи код побједника, Тајрис Рајс дошао је 22. У екипи ЦСКА најфикаснији је био Нандо де Коло са 20 поена, Теодосић је постигао два поена мање, уз седм асистенција. Олимпијакос је лако и убједљиво наиграо Барселону. Тим из Пиреја током цијеле утакмице контро-



лисао је резултат и одлично распоредио учинак. Најфикаснији је био Василис Спанулис са 11 поена и девет асистенција, Никола Милутинов за 13 минута игре имао је учинак од два поена и исто толико скокова. У Барселони најфикаснији су били Анте Томић са 16 и Томаш Саторански са 12 поена.

Група Е: Уникаха - Дарушафака 70:62. Анадолу Ефес - Црвена звезда, Целевита - Локомотива Кубан, Фенербахче - Панатинаикос (играно у сриједу). Група Ф: Химки - ЦСКА 91:89, Олимпијакос - Барселона 74:62. Жалгирис - Лаборал Кућа, Реал Мадрид - Бамберг (играно у сриједу).

Глас Српске

Борис ДМИТРАШИНОВИЋ  
директор

Издавач: АД "Глас Српске" Бањалучка

Скендера Куленовића 93, тел (051) 231-077

Борјана РАДМАНОВИЋ-ПЕТРОВИЋ главни и одговорни уредник

Саша ЧАВРАГ (замјеник главног и одговорног уредника), Дарко ГАВРИЛОВИЋ (уредник вјести, бизнис),  
Сандра КЉАЈИЋ (новости), Вања ЖАРКОВИЋ (друштво, панорама), Дарко ГРАБОВАЦ (хроника, Бањалучка),  
Тања ШИКАЊИЋ (Србија, регион), Тања МИЛАКОВИЋ (свијет), Свјетлана БУЧИЋИЋ (култура),  
Милан ЗУБОВИЋ (спорт), Драгана ЛУЖИЋА (Глас гласу)

Браће Пиштелића 1, 78000 Бањалучка, тел. (051) 342-900, факс 342-910

Дописништво: Добој 053/242-304, Маркетинг: Скендера Куленовића 93, Бањалучка, тел.(051) 231-081,  
Жиро рачуни: Нова Бањалучка банка 551001-00016019-84, NLB Развојна банка 562099-00016587-09, Комерцијална банка 57100-00000340-14,  
Zepher комерс банк 567162-11005289-71, Нуро Alpe Adria bank 552002-00016396-53

Први број "Гласа" изашао је као орган НОП-а за Босанску Крајину у Жупици крај Дрвара, 31. јула 1943. године.  
Од 15. септембра 1992. године одлуком Народне скупштине РС излази као дневни лист Републике Српске.  
Под именом "Глас Српске" излази од 5. маја 2003. године.

e-mail: dopisnik@glassrpske.com  
marketing@glassrpske.com  
www.glassrpske.com



# Антена

## Филм дана



**РТС 1**  
15.45

### Писмо за Деда Мраза

Бажовитост новогодишње чаролије мијења живот породице о којој је ријеч: родитељи, иначе обузети послом и обавезама, схватају да су дјеци потребни родитељи, а не скупи поклонима које ће купити зарађеним новцем. Овим филмом се уједно исправља и једна стара неправда једног непослатог писма Дједа Мразу... Драма се кроз бајковит тон бави догађањима у новогодишњој ноћи. Родитељи, сазнавши да дјечије писмо нису послали Дједа Мразу, а заправо не знајући шта њихова дјеца уопште желе, схватају да им је мјесто ту, са дјецом и да је то битније од било које прославе са пословним партнерима. Међутим, дјеца не желе родитеље назад, јер су сазнали од своје баке да Дједа Мраз не долази у куће у којима има неког ко у њега не вјерује, а тата не вјерује.

**Улоге:** Игор Ђорђевић, Горица Поповић, Зорана Бећић, Петра Ђорђевић, Андрија Палинић

**Режија:** Бранко Вучић

РТРС	
6.04	Јутарњи програм
9.00	Вијести
9.10	Куд пукло да пукло, серија
10.00	Марко и Ђина
10.25	Поп тун
10.50	Тајне института за даме, серија
12.00	Дневник 1
12.35	Протокол, свијет у 2015.
13.30	Мајстор Брајан
14.00	Вијести
14.10	Јелена, серија
15.00	Разговор са Драганом Мирковић
15.50	Квадрат на знање
16.30	Српска данас
17.10	У сусрет Новој години
17.35	Тајне института за даме, серија
18.25	Куд пукло да пукло, серија
19.30	Дневник 2
20.15	Новогодишњи програм
21.40	Концерт Жељка Јоксимовића
22.40	Концерт Хариса Џиновића
23.00	Концерт групе "Милиграм"
0.50	ФИЛМ Поглед у будућност

РТРС ПЛУС	
6.00	Концерт за добро јутро, музички програм
9.06	Музички програм
9.15	Документарни програм
9.42	Музички програм
10.00	Вијести
10.06	Музика
10.20	Документарни програм
10.30	Dw - global 3000
11.00	Вијести
11.04	Музика
11.30	ФИЛМ Забрањено краљевство
13.12	Музички програм
13.25	Документарни програм
14.00	Боје нашег тима
15.00	ФИЛМ Гдје расте црвена папрат
16.30	ФИЛМ Концерт
18.59	Случајни супруг
19.30	ФИЛМ Упознај Била
	Необичне везе

РТС 1	
6.00	Вести
6.05	Јутарњи програм
9.05	Жикина шареница
11.00	Вести
11.05	Вук
12.00	Дневник
12.15	Спорт плус
12.30	ФИЛМ
14.00	Вук самотњак
14.45	Ово је Србија
15.45	Бела лађа, серија
16.45	ФИЛМ Писмо за Деда Мраза
16.50	Мали дневник
17.25	Београдска хроника
19.00	Хајде да се волимо
19.30	Слагалица
20.05	Дневник
21.00	Комшије - специјал, серија
	Новогодишњи програм

РТС 2	
6.02	Концерт за добро јутро
6.48	Слагалица
7.23	Био једном свемир, серија
7.50	Плава птица - новогодишња
8.13	Мали дневник
8.18	Занимање дете
8.29	Чудило се чудило
9.03	Хало, Београд зове
9.33	По друм 'одим, за друм питам: Наш Стеван
10.03	Мокрањац, серија
10.30	Проветравање - новогодишња
10.30	Нова година у кући
11.05	Магазин Србија на вези
11.55	Београдски новогодишњи концерт РТС
13.00	Трезор
14.00	ФИЛМ Панчо Виља
15.35	ФИЛМ Меклинток
17.40	ФИЛМ Церонио
19.20	ФИЛМ Добар, лош, зао
22.10	ФИЛМ Лицом у лице
0.00	Новогодишња честитка

## Радио РС

6.00	Разбудилник	17.05	Актуелности
9.00	Вијести	18.00	Вијести
9.05	Ризница знања	18.05	Мозаик радија РС
9.40	Вријеме је за спорт	19.00	Вечерње новости
10.00	Вијести	19.15	Заиграјмо, зајевљајмо
10.05	Радио ординација	20.00	Хигијена живота
11.00	Вијести	21.00	Вијести
11.05	Заједнички талас	21.05	Ризница знања
12.00	Подневне новости	21.40	Староградска сјећања
12.25	Радио драма	22.00	Хроника дана
13.00	Вијести	22.15	Најсвјетлије странице
13.05	У ритму дана		умјетничке музике
14.00	Вијести	23.00	Вијести
14.05	Свилен конач	23.05	Музички програм
16.00	Дневник	0.00	Паноћне вијести
16.30	Музички интермецо	0.05	Акорд
17.00	Вијести	1.00	Ноћни програм



**ОБН** Грандов новогодишњи програм  
21.00



**ЕЛТА 1 HD** Емисија: Женски кутак  
11.30

2.20	ФИЛМ Црна Далија
4.15	ФИЛМ Тајанствено острво
5.45	ФИЛМ Жила Верна
	Вудсмен

21.00	Jazz Date - Combine Quartet and Friends
22.30	Концерт - Ејми Вајнхаус

2.00	УПС, забавни програм
2.20	ФИЛМ
4.00	ФИЛМ Хајде да се волимо
5.30	Музички програм

**РТРС**  
0.50  
**Поглед у будућност**

0.05	ФИЛМ Троица без милости
1.40	ФИЛМ Укус освете
3.20	ФИЛМ Прошли су овуда
4.50	ФИЛМ Кћерка Бела Стара

БН	
6.30	Добро јутро, Српска
9.00	Концерт Здравка Чолића
12.00	Новости
12.15	ФИЛМ Човјек са четири ноге
14.00	ФИЛМ Лаф у срцу
15.30	Змај од Шипова
16.00	Дневник 1
16.20	Музичка јелка: Митар Мирић
17.20	Новогодишњи шоу: Сека Алексић
18.05	Музичка јелка: Зорица Брунцлик
19.30	Новогодишњи дневник
20.00	Елиф, серија
21.00	Нијесмо ми од луче, серија

21.45	Новогодишњи програм
0.02	Новогодишњи музички коктел
3.00	ФИЛМ
4.30	ФИЛМ
6.30	Музички шоу: Гоци бенд

### АТВ

7.30	5-7
9.00	Црна ружа, серија
10.00	Вијести
10.05	Ово није крај, серија
11.00	Служба Боб
11.20	Маша и медо
11.55	Вијести
12.00	Тоскана, серија
13.00	Породичне тајне, серија
14.00	Вијести
14.05	Наша мала клиника, серија

15.00	Телетрговина
15.30	Вијести
15.40	Вече са Иваном Ивановићем
17.00	5 до 7
19.00	Новогодишње АТВ вијести
20.00	Наша мала клиника, серија
21.00	Лук или мед, финале
1.00	ФИЛМ Пороци
3.00	ФИЛМ Мајамија
6.00	ФИЛМ Кинг Конг
	Америчко вјенчање

### ПИНК БХ

6.00	Фарма
7.00	Удри мушки
9.45	Мирна улица, серија
11.00	Курсације

12.05	Инфо топ
12.15	Фарма
15.40	Инфо топ
16.00	Дневник 1
16.40	Фарма
16.40	Пепељуга, серија
18.00	Новогодишње поподне
20.00	Лее Киш
4.00	Новогодишњи програм
	ФИЛМ Изненадна смрт

### ЕЛТА 1 HD

7.00	Флатманија
7.30	Путује са нама
7.45	Златни виклер, серија
8.00	Кафа у 5
9.00	Баналучка хроника

10.00	Храна и вино
10.30	Земља виђена очима неба
11.30	Женски кутак
12.30	Stacked, серија
13.30	Коцка
14.30	Cover magazine
15.00	Земља виђена очима неба
16.00	Катерина и њене кћери, серија
17.00	Кафа у 5
20.00	Cover magazine
21.00	Ван Гог, концерт
23.00	Велика Србија
0.00	ФИЛМ
1.30	Мали Будон
3.00	ФИЛМ Балкан није мртав
	ФИЛМ Кајмак и мармелада

4.30 ФИЛМ Пјевајте нешто љубавно

### КЗ

9.00	Вијести
9.05	Телешоп
9.10	Касандра, серија
10.05	Предај се срце, серија
11.00	Други свјетски рат
12.00	Вијести
12.05	Долина суза, серија
12.50	SMS Box
14.00	С Крајишницима по Крајини
15.00	Вијести
15.05	Други свјетски рат
16.00	Вијести
16.05	Телешоп







# Антена

## Филм дана



**ХРТ 2**

### Вук самотњак

**17.20**

Дјечак у планини нађе великог пса сличног вуку и спријатељи се с њим. Међутим, сељани вјерују да је ријеч о опасном вуку самотњаку и да га треба убити. Дјечак због тога страхује за свог љубимца. Кришом му носи храну у планину. Пас га једном чак спаси од вука. Хајка почиње, јер сељаци вјерују да је тај самотњак поклао овце у једном тору.

**Улоге:** Славоко Штимац, Жељко Матаија, Иван Штимац, Боро Иванчишевић, Смиљан Чичић  
**Режија:** Обрад Глушчевић

## РТРС

7.15	ФИЛМ Повратак Шерлока Холмса Вијести
9.00	Куд пукло да пукло, серија
9.10	Новогодишњи програм
10.00	Дневник 1
12.00	Тајне институте за даме, серија
12.35	Вијести
14.00	ФИЛМ Пад у рај
14.10	Нова година у Републици Српској
15.50	Српска данас
16.30	Тајне институте за даме, серија
17.20	Куд пукло да пукло, серија
18.20	Дневник 2
19.30	Јелена, серија
20.15	ФИЛМ Бумеранг
21.05	

## РТРС ПЛУС

6.00	Концерт - Фрајле
7.30	Концерт - Психомодо поп
9.00	Кики и пилоти
10.00	ФИЛМ Повратак шампиона
11.55	ФИЛМ Велика збрка
13.30	Концерт - Ејми Вајнхаус
14.30	Концерт - Масимо
15.45	ФИЛМ Исмаил
17.30	ФИЛМ Сјајан глан
19.15	Магазин АБА лиге
19.45	Музички програм
20.05	Музика
20.15	ФИЛМ Пословни људи
22.00	ФИЛМ

## РТС 1

6.00	Вести
6.05	Јутарњи програм
8.00	Концерт
8.30	Јутарњи програм
9.00	Вести
9.05	Жикина шареница
11.00	Писмо за Деда Мраза, драма
12.00	Дневник
12.15	Спорт плус
12.30	ФИЛМ Лајање на звезде
14.10	Новогодишњи програм
15.40	Комшије - стедијал, серија
16.30	Сасвим природно
17.25	ФИЛМ Хајде да се волимо 2
19.00	Слагалица
19.30	Дневник
20.05	Бела лађа, серија
21.00	ФИЛМ Стан у поткровљу
22.40	ФИЛМ Девојка за тетоважом змаја

## РТС 2

6.17	Концерт за добро јутро
7.07	Слагалица
7.45	Тајне новогодишњих празника
7.53	Занимање дете
8.05	Зујалица
8.30	Мали дневник
8.35	Тајне новогодишњих празника
8.49	Чудило се чудило
9.04	Посета младе даме
9.51	Тајне новогодишњих празника
10.02	Буди фаца и победи
10.05	Еду визија - новогодишња
10.20	Трезор: Образ уз образ за Нову 1978.
11.15	Новогодишњи концерт
14.00	Бечке филхармоније
15.45	ФИЛМ Фани и сенке
16.10	Лети, лети песмо моја мила
16.20	Тајна празничне јелке
16.20	Легенде о Деда Мразу
17.30	Лов и риболов
18.00	Србија, земља шампиона

## Радио РС

6.00	Разбудилник	18.00	Вијести
9.00	Вијести	18.05	Мозаик радија РС
9.05	Ризница знања	19.00	Вечерње новости
9.40	Вријеме је за спорт	19.15	Заиграјмо, зајевајмо
10.00	Вијести	20.00	Култура у огледалу
10.05	Заједнички талас	21.00	Вијести
11.00	Вијести	21.05	Ризница знања
11.05	Заједнички талас	21.40	Староградска сјећања
12.00	Подневне новости	22.00	Хроника дана
12.20	Радио драма	22.15	Најсвјетлије странице
13.00	Вијести		умјетничке музике
13.05	У ритму дана	23.00	Вијести
14.00	Вијести	23.05	Музика
14.05	Свилен конач	0.00	Поноћне вијести
16.00	Дневник	0.05	Хигијена живота
16.30	Музички интермецо	1.00	Ноћни програм
17.00	Вијести		
17.05	Актуелности		



**ОБН**

**20.00**

**Шоу: Victoria's Secret Fashion**



**РТРС**

**16.30**

**Емисија: Српска данас**

**ЕЛТА 1 HD**

**12.00**

**Пјевајте нешто љубавно**

22.45	Концерт Здравка Чолића
23.35	ФИЛМ Опасност у Бангкоку
1.30	ФИЛМ Спирит
3.05	ФИЛМ Пад у рај
4.45	

1.20	Година на филму 2015
2.20	ФИЛМ Лајање на звезде
4.00	ФИЛМ Хајде да се волимо 2
5.30	Новогодишњи програм

19.00	Viva vox
20.00	Година на филму
21.00	Поп Ђира и поп Спира, серија
22.10	ТВ театар: "Рођендан господина Нушића"
23.50	Три боје звука
0.40	ФИЛМ Фани и сенке

## БН

7.30	Музички шоу: Маринко Роквић
8.30	ФИЛМ Добро јутро, комшија - 1. дио
10.00	БН Music - новогодишњи
12.00	ФИЛМ Тесна кожа 2
13.30	Концерт Жељка Јоксимовића
15.00	Новогодишњи музички коктел
19.30	Дневник 2
20.00	Елиф, серија
20.50	ФИЛМ Тесна кожа 3

22.20	ФИЛМ Тесна кожа 4
0.00	Филмски маратон

## АТВ

8.00	Служва Боб
8.30	Служва Боб
9.00	ФИЛМ У шетњи са лавовима
11.00	Маша и медо
11.30	Маша и медо
12.00	ФИЛМ Како је Гру украо мјесец
14.00	ФИЛМ Америчко вјенчање
15.30	ФИЛМ Љубав и празници
18.00	Новогодишње АТВ вијести

19.00	АТВ вијести
19.45	Временска прогноза
20.00	ФИЛМ Покер краљева
21.00	Апостроф
22.00	ФИЛМ Лажљиви глас
1.00	Ноћни програм

## ПИНК БХ

8.00	ФИЛМ Дошло доба да се љубав проба
9.30	Новогодишњи програм
12.00	ФИЛМ Љуби љуби, ал' главу не губи
13.30	Новогодишњи програм
18.30	ФИЛМ Какав деда такав унук

20.00	Новогодишњи програм
1.00	ФИЛМ Дошло доба да се љубав проба
2.30	ФИЛМ Љуби љуби ал' главу не губи
4.00	Новогодишњи програм
5.00	ФИЛМ Рамбо 4

## ЕЛТА 1 HD

7.00	Кафа у 5
10.00	Cover magazine, новогодишње издање
11.00	Велика Србија
12.00	ФИЛМ Пјевајте нешто љубавно
13.40	ФИЛМ Кајмак и мармелада

15.00	Ван Гог, концерт
17.00	Кафа у 5
18.00	ФИЛМ Балкан није мртав
20.00	ФИЛМ Мали Будо
21.40	ФИЛМ Вук
23.45	ФИЛМ Алпиниста
1.45	ФИЛМ Терминатор 2: Судњи дан

## КЗ

7.00	Новогодишњи програм КЗ
9.05	Телешоп
9.20	Касандра, серија

10.05	Новогодишњи програм КЗ
12.00	Вијести
12.05	Новогодишњи програм
15.00	Вијести
15.05	Други свјетски рат
16.00	Касандра, серија
17.25	Шака долара, серија
18.25	Лулује са нама
18.45	Новости
19.30	Дневник РТС
20.00	Долина суза, серија
21.00	ФИЛМ Глуп и глупљи





# Антиена

## Филм дана



ЕЛТА 1 HD

### Удар грома

20.00

Рики Милер је повучени млади писац и неко кога нико не примјеђује. Његов живот се тотално преокреће када преко интернета упозна жену свог живота, која поред романсе од њега тражи и да убије. Рикијев најбољи пријатељ Сет сматра да ниједна жена не би изашла са Рикијем осим ако нема неки скривени мотив или ако не носи озбиљну диоптрију, те и Рики почиње да сумња у Данитине наміјере. Испоставља се да је Данита удата за писца криминалистичких романа који је некада био рабин.

**Улоге:** Стефани Сзостак, Џон Крајер, Вил Сасо, Џед Риз, Шон Такер

**Режија:** Рики Блит

## РТРС

6.20	Ловачки савети
7.00	Јутарњи програм
9.00	ФИЛМ
	Уврнути празници
11.00	Оз
11.20	Војвођанска кухиња
12.00	Дневник 1
12.30	Плодови рада
13.05	Ловачки савети
13.40	Запис о селу
14.15	Новогодишњи воз
14.45	ФИЛМ
	Бумеранг
16.25	Свијет здравља
17.00	Вијести
17.10	Ах, та планета!
17.40	Свијет брзине
18.10	Концерт - Цеца
19.30	Дневник 2
20.15	Разговор са Надом
	Топчагић
21.15	ФИЛМ
	Бели лавови

## РТРС ПЛУС

6.00	Концерт за добро јутро
9.04	Музички програм
9.15	ФИЛМ
	Луна парк
10.41	Музички програм
11.19	Документарни програм
11.30	ФИЛМ
	Од праде до без наде
13.14	Документарни програм
13.30	У пролазу
13.54	Музика
14.05	Dw - tomorrow today
14.30	Три боје звука
15.30	Копачи злата
15.58	Документарни програм
16.00	Новогодишњи воз
16.30	ФИЛМ
	Велика шпанска породица
18.08	Музички програм
18.25	Документарни програм
18.30	Свјетлост
	поларне ноћи
19.00	Музички програм

## РТС 1

6.00	Вести
6.05	Јутарњи програм
8.00	Јутарњи дневник
8.30	Јутарњи програм
9.00	Вести
9.06	Жикина шареница
11.00	ФИЛМ
11.05	Балкан експрес
12.50	Снешко на петерцу
13.00	Дневник
13.15	Спорт плус
13.30	Ја могу све
15.30	Чизмаш, серија
16.30	Сасвим природно
17.25	ФИЛМ
	Хајде да се волимо 3
19.00	Слагалица
19.30	Дневник
20.05	Чизмаш, серија
21.05	ФИЛМ
	Бићемо прваци света
23.20	Вести

## РТС 2

6.02	Концерт за добро јутро
7.02	Слагалица
7.37	Занимање дете
7.56	Мали дневник - специјал
8.01	Мајмунољупци
8.06	Зујалица
8.31	Тајне новогодишњих празника
8.43	Ујакова кобила
8.58	Лепотица и звер, позоришна представа
10.10	Сутра сам ја - новогодишња
10.50	Тајна празничне јелке
11.20	Књига утисака
12.00	Зубин Мехта
	Београду
12.15	Зубин Мехта и Београдска филхармонија
13.00	Најдивније дрво на свету
14.00	ФИЛМ Идеални муж
15.40	Будимпешта у Београду
16.30	Спортска будућност Србије
17.00	Медаље заувек
17.15	Шампионска година - Новак Ђоковић
18.10	Година на филму
19.05	Viva vox

## Радио РС

6.00	Јутарњи програм	16.30	Спортско забавно поподне
8.00	Вијести		
8.05	Туристички водич	18.05	Мозаик Радија РС
9.00	Вијести	19.00	Вечерње вијести
9.05	Музика	19.15	Заиграјмо
9.30	Памтиприча		запјевајмо
10.00	Вијести	20.00	Музика
10.05	Коријени		у три димензије
11.00	Вијести	21.00	Вијести
11.05	Звездано небо детињства	21.05	Актуелни хитови
12.00	Подневне вијести		домаће продукције
12.15	Запјевајмо	22.00	Хроника дана
	гјесме старе	22.15	Најсвјетлије
13.00	Вијести		странице
13.05	Зврк		умјетничке
14.00	Вијести	23.00	музике
14.05	Спортско забавно поподне	23.05	Џез музика
16.00	Дневник	0.00	Поноћне вијести
		0.05	Ноћни програм

## РТРС

17.10

**Емисија:**  
Ах, та планета!

## ПИНК БХ

17.30

**Забава:**  
Добар комшија

23.00	Вијести
23.10	У туђој кожи, серија
	ФИЛМ
	Уврнути празници
2.00	ФИЛМ
	Бели лавови

19.30	Дневник 2
20.08	Музички програм
20.15	Бијело море: изнад и испод леда
20.44	Музички програм
	ФИЛМ
21.30	Арктички удар
23.02	Музички програм

23.25	ФИЛМ
	Ивица и Марица - ловци на вештице
1.05	Три боје звука - специјал
	ФИЛМ
2.35	Балкан експрес
	ФИЛМ
4.15	Хајде да се волимо 3

## ХРТ 1

16.00

**Легенде у Вегасу**

20.00	Странац у Србији - специјал
21.00	Поп Ђира и поп Спира, серија
22.15	ТВ театар: "Два мириса руже"
23.20	Кинески национални плесни театар "Конфучије"
0.35	ФИЛМ Идеални муж

## БН

6.30	Јутарњи програм
9.00	Ваша Даша
10.30	ФИЛМ
12.00	Новости
12.20	ФИЛМ
14.15	ФИЛМ
16.00	Дневник 1
16.20	Атлас релакс
16.50	Ко то тамо гјева
18.20	Серија
19.20	Маркетинг
19.30	Дневник 2
20.00	Ништа лично
21.35	Одред, серија

2.00 Сателитски програм

## АТВ

7.00	Волим спорт
8.00	ФИЛМ
	Љубав и празници
10.00	Вијести
10.00	Наша мала клиника, серија
11.00	Наша мала клиника, серија
12.00	Наша мала клиника, серија
	ФИЛМ
13.00	Флертовање са фламенком

15.00	Рекреативно са Д. Тепшић
16.15	М магазин
17.00	Породичне тајне, серија
18.00	Лук или мед
19.00	АТВ вијести
19.30	ФИЛМ
	Дрвени бар
21.30	ФИЛМ
	Робин Худ
0.00	Ноћни програм

## ПИНК БХ

7.00	ФИЛМ
	Какав деда такав унук
8.30	Новогодишње курсације
10.00	Новогодишње поподне
11.30	Иди ми, дођи ми

13.00	Новогодишњи програм
16.00	Магазин ин
17.00	Мој нови почетак
17.30	Добар комшија
18.30	ФИЛМ
	Шта се згоди кад се љубав роди
20.00	Мирна улица, серија
21.00	Пинкове Звезде
0.00	ФИЛМ
	Иди ми, дођи ми
1.30	ФИЛМ
	Гладијатор

## ЕЛТА 1HD

8.00	Кафа у 5
9.00	Волим спорт
9.30	Ауто шоп
	магазин

10.00	ВР магазин
10.30	Земља виђена
11.30	Путкази
12.00	Земља виђена
	очима неба
13.00	Земља виђена
	очима неба
14.00	Cracked, серија
15.00	Cracked, серија
16.00	ФИЛМ
	Алпиниста
18.00	Ван Гог, концерт
20.00	ФИЛМ
	Удар грома
21.30	ФИЛМ
	Френки је одлијепио
23.00	ФИЛМ Чвор
0.30	ФИЛМ Вук

## КЗ

9.00	Вијести
9.05	Хороскоп
9.10	Телешоп
9.25	Касандра, серија
10.20	Сris Angeļ, илузиониста
10.50	Комедија с' ногу Зуј
11.30	Аутофлеш
11.55	Хороскоп
12.00	Вијести
12.05	ТВ времеплов
12.10	Телешоп
12.30	Спорт за све
13.05	ФИЛМ
	Луда вјенчања
15.00	Вијести
15.05	Хроника
16.00	Добоја
16.00	Касандра, серија
17.00	Волим спорт





# Анテナ

## Филм дана



**ПИНКБХ**  
0.00

### Плаћеници

Барни Рос нема шта да изгуби. Неустрашив и емоционално празан, он је вођа, мудрац и стратег чврстог савеза плаћеника. Везан је једино за свој каминет, хидроплан и тим оданих модерних ратника. Његов тим чине Ли Крисмас, бивши припадник Специјалних ваздушних снага, који изврсно барата свим што има оштрицу; Јин Јанг, мајстор за борбу прса у прса; Хејл Сизар, који познаје Барнија десет година и специјалиста је за дуге цијеви; Тол Роуд, вјешт у рушењу и сматра се мозгом групе; те Ганер Јенсен, борбени ветеран и стручњак за снајпере који се бори с сопственим демонима. Када тајанствени мистер Черч понуди посао који нико други не жели, он и његов тим плаћеника крећу на наизглед рутински задатак: да свргну генерала Газа, диктатора мале острвске државе Вилене и спријече дугогодишње насиље над становништвом.

**Улоге:** Силвестер Сталоне, Џејсон Стетам, Џет Ли, Мики Рурк, Долф Лундгрен, Стив Остин, Арнолд Шварценегер  
**Режија:** Силвестер Сталоне

## Радио РС

6.00 Јутарњи програм	16.00 Дневник
8.00 Вијести	16.30 Музички интермецо
8.05 Емисија за село	17.00 Недељни радио магазин
9.00 Вијести	18.00 Вијести
9.05 Да растемо заједно	18.05 Музички програм
9.30 Кутак за маштање	19.00 Вијести
10.00 Вијести	19.05 Акорд
10.05 Животок	20.00 Разговорник
11.00 Вијести	21.00 Вијести
11.05 Изворник	21.05 Осјећања
12.00 Вијести	22.00 Вијести
12.05 Из вјерских заједница	22.05 Најсвјетлије странице умијетничке музике
13.00 Вијести	23.00 Вијести
13.05 Зврк	23.05 Музички програм
14.00 Вијести	0.00 Поноћне вијести
14.05 Памтиприча	0.05 Ноћни програм
14.30 Музика	5.00 Изворник
15.00 Вијести	
15.05 Недељни радио магазин	

## РТРС

6.00 Ловачки савјети	6.00 Концерт за добро Јутро
6.30 Војвођанска кухињица	9.04 Музички програм
7.00 Јутарњи програм	9.15 ФИЛМ Паметни људи
9.05 Преглед недеље за особе са оштећеним слухом	10.45 Плодови рада
9.30 Адолесцентрик	11.17 Документарни програм
10.00 Недељом са Јахорине	11.22 Документарни програм
11.30 Ријеч вјере	11.30 Под плавим покровом ФИЛМ
12.00 Дневник 1	13.00 Музички програм
12.35 Сноп	13.16 Документарни програм
13.00 Ловачки савјети	13.23 Документарни програм
13.30 Капи завичаја са Славишом Сабљићем	13.30 У пролазу
14.00 Тамо далеко	14.00 Dw - drive it
14.30 Планета филм	14.30 Концерт
15.00 Три боје звука	15.30 Бијело море: изнад и испод леда
16.00 7 у 1	16.00 Документарни програм
16.55 Кошарка: Игокеа - МЗТ Скопље	16.03 Музички програм
18.50 Вјечни Египат	16.30 ФИЛМ
19.30 Дневник 2	18.05 Само још нешто
20.15 ФИЛМ	18.05 Документарни програм
Поред пута	18.29 Класика
	18.45 Свјет здравља
	19.12 Музички програм
	19.30 Дневник 2
	20.04 Музички програм
	20.15 Кабардинци

## РТРС ПЛУС

6.00 Концерт за добро Јутро	6.00 Музички програм
9.04 Музички програм	9.15 ФИЛМ Паметни људи
10.45 Плодови рада	11.17 Документарни програм
11.22 Документарни програм	11.30 Под плавим покровом ФИЛМ
13.00 Музички програм	13.16 Документарни програм
13.23 Документарни програм	13.30 У пролазу
14.00 Dw - drive it	14.30 Концерт
15.30 Бијело море: изнад и испод леда	16.00 Документарни програм
16.03 Музички програм	16.30 ФИЛМ
18.05 Само још нешто	18.05 Документарни програм
18.29 Класика	18.45 Свјет здравља
19.12 Музички програм	19.30 Дневник 2
20.04 Музички програм	20.15 Кабардинци

## РТС 1

6.00 Вести	6.05 Јутарњи програм
8.00 Јутарњи дневник	8.30 Јутарњи програм
9.00 Вести	9.06 Жикина шареница
11.00 Знање имање	12.00 Вести
12.05 Кукурику шоу	12.25 Гастрономад
12.45 Дневник	13.00 Спорт плус
13.15 Балканском улицом - новогодишња: Жељко Јоксимовић	14.10 Спортски програм
15.00 Вести	15.10 Комшије, серија
16.00 Вести	16.03 Лавиринт
17.00 А сада, Рада	17.00 А сада, Рада
18.27 Сасвим природно	19.00 Слагалица
19.30 Дневник	20.05 Комшије, серија
21.00 Ја могу све	21.00 Вести
23.10 Вести	

## РТС 2

5.40 Музика за добро јутро	7.25 Слагалица
8.00 Кукурику шоу	8.20 Алиса у земљи чуда
9.00 Писмо за Деда Мраза, драма	9.50 Свет природе
10.40 Мој љубимац	11.15 Верски мозаик Србије
12.00 Зубин Мехта	13.05 Новооткривене тајне ратника од теракоте
14.00 ФИЛМ Овде сам била срећна	15.35 Магазин Србија на вези
16.10 7 РТС дана	16.30 Време је за бебе
17.10 Снешко на петерцу	17.20 Шампионски пут Душана Борковића
17.40 Спорт на длану	18.20 Тајна празничне јелке
18.50 Јеси л' чуо мили роде	19.50 Архитектура данас
20.10 Генијална Марија Кири	21.00 Поп Ђира и поп Спира, серија



**ОБН**  
17.20  
**Емисија: Дејана ток шоу**



**ХРТ 2**  
22.10  
**Путопис: Свјетски бисери: Тимбукту**

## КЗ

21.00

## Гас до даске

22.25 Албино Африка
23.00 Вијести
23.10 У туђој кожи, серија
0.00 ФИЛМ Поред пута

20.40 ФИЛМ Шта те не убија
22.16 ФИЛМ Ватрени обрачун
23.50 Музички програм

23.15 1864, серија
0.15 Немања Радловић и Double sens

22.25 ФИЛМ Новогодишње венчање
23.20 Концерт Јоргоса Далараса
0.15 ФИЛМ Овде сам била срећна

## БН

7.30 Звуци завичаја
8.30 Ништа лично
10.00 Порезник
10.30 Гавро
11.00 Црчак на сат
12.00 Новости
12.20 Звуци завичаја
13.20 BN music
14.00 Балканске преваре
14.40 Папарацо
16.00 Дневник 1
16.20 Недељно поподне
19.20 Маркетинг
19.30 Дневник 2
20.05 Балканске преваре
21.00 Папарацо
21.30 Глобално

23.00 Никита, серија
2.00 Сателитски програм

## АТВ

7.00 Свет пољопривреде
8.00 ФИЛМ Како је Гру украо мјесец
9.55 Вијести
10.00 Аутошоп магазин
10.30 Вече са Иваном Ивановићем
11.55 Вијести
12.00 Наша мала клиника, серија
13.00 Црна ружа, серија
13.55 Вијести
14.00 Црна ружа, серија
15.00 Црна ружа, серија

16.00 Лук или мед, финале
19.00 АТВ вијести
19.30 Један на један са М. Маринковићем: Марија Шерифовић
20.20 Вече са И. Ивановићем, Новогодишње издање
22.00 CSI Miami, серија
23.00 CSI Miami, серија
0.00 Ноћни програм

## ПИНК БХ

7.00 ФИЛМ Шта се згоди кад се љубав роди
8.30 Добар комшија
9.30 Магазин Ин
10.30 Gold Express
12.00 Пинкове звезде
14.30 Ја то тако

15.30 Недељно поподне
17.30 Лее Киш
18.30 Инфо сцена
19.30 ФИЛМ Елвис је напустио зграду
20.00 Мирна улица, серија
21.00 Аудиција
23.00 Са Тањом на ти
0.00 ФИЛМ Плаћеници
2.00 ФИЛМ Рамбо 4

## ЕЛТА 1HD

8.00 Нас је 10%
9.00 АБС шоу
9.30 Спорт за све
10.00 ФИЛМ Чвор
11.30 Велика Србија

12.00 Земља виђена очима неба
13.00 Велика Србија
14.00 ФИЛМ Удар грома
16.30 ФИЛМ Френки је одлијепо
18.00 Земља виђена очима неба
19.00 Аутошоп магазин
19.30 Волим спорт
20.00 Путокази
20.30 ФИЛМ Чувар плаже у зимском периоду
22.00 ФИЛМ Терминатор 2
Судњи дан
0.30 Cracked, серија

## КЗ

9.00 Хороскоп
9.05 Запис - изворна гјесма
10.00 Земља извор живота
10.50 Панорама Регије
11.30 Комедија с' ногу Зу!
12.00 Запис - крајишка гјесма
13.05 ФИЛМ Љубав нема правила
15.00 Тренд сетер
16.00 Нека песма каже
17.00 Кафанска прича
17.50 Храна и вино
18.45 Новости
19.30 Дневник РТС
20.00 Cris Angel, илузиониста
20.30 Комедија с' ногу Зу!







ГРУПА "ГАНС ЕНД РОУЗИС" ПОНОВО НА ОКУПУ

Култни бенд "Ганс енд роузис", на чијој музици су одрасле бројне генерације, у оригиналном саставу наступиле наредне године на Коачела музичком фестивалу у Калифорнији. Неименовани извор изјавио је за магазин "Билборд" да ће бенд наступити на фестивалу Коачела, који се одржава у априлу 2016. године, а тренутно се воде преговори за 25 већих наступа у Северној Америци овог лета. Бенд ће за сваки наступ зарадити до три милиона долара. Ексл Роуз и Слеш нису свирали заједно од 17. Јула 1993. године, а поновно окупљање могло би да означи крај једног од најдужих конфликта у историји рока.

## ВРАНЕ ПРАВЕ АЛАТКЕ КОЈЕ СУ ИЗРАЂИВАЛИ САМО ЉУДИ

Упркос томе што је већ дуго познато да вране користе алатке како би дошле до хране, научници никада нису приложили доказ за то.

Прије неколико година Кристијан Metz је посматрао како вране у дивљини праве алатке (попут удица од гранчица којима ваде инсекте из дрвећа), али је мислио да су ту навиком стекле у заточеништву, гдје обично почну да испуњавају нове облике понашања какве нису раније у природи.



Како би коначно дошао до доказа, са научником Џоџоном Трошијанком опремио је ове птице камерама.

На њима се може видјети како се хране користећи само кљунове, њихова интеракција са младунцима, као и коришћење алатки.

Први пут у историји научници имају доказ да вране имају способност прављења и коришћења сложених алатки попут удица, које су до сада правили само људи јер њихова израда укључује неколико корака.

# ЛЕНА СТАМЕНКОВИЋ: Музика је језик целог света

ПИШЕ: ЈАСМИНА ПЕРИШИЋ  
jasminap@glassrpske.com

**П**евање је таленат који сам наследила од тате и који планирам да развијам у будућности. Ипак, поред певања жеља ми је да postanем врхунска пијанисткиња и на томе вредно радим у музичкој школи.

Овако је започела своју причу за "Глас Српске" једанаестогодишња миљеница нације и финалисткиња популарног музичког такмичења "Пинкове звезде" Лена Стаменковић. Бањалучка публика је недавно на концерту "Врапчића" имала прилику да чује ову ковршаву чигру из Зајечара, а својим зрелим вокалом и симпатичном појавом изазвала је салве аплауза и овација.

Како каже, жеља јој је да постане виртуоз на клавиру, јер успјешних пијаниста нема толико колико има добрих певача.

- Сматрам да сам већ добра певачица. Певање се данас и учи и постоје милиони и милиони певача, али је мало добрих пијаниста. Тек када сам почела да свирам, схватила сам колико је то тешко и колико вежбања и труда захтева. Музика која излази из инструмената је језик који говори цео свет - казала је Лена.

Истиче да је поносна на своју каријеру пјевачице јер се није надала великом успјеху када се прија-

вила на популарно музичко такмичење "Пинкове звезде".

### НАСТУПАЛА СА ЂОРЂЕМ МАРЈАНОВИЋЕМ И ХАРИЈЕМ ВАРЕШАНОВИЋЕМ

- Када сам стала на бину и почела да певам Ванину песму "Ако је вриједило ишта", само сам се бојала да не погрешим текст, који сам научила два дана пред наступ. Поклонила сам се публици да је анимирам и сакријем трему. Мислила сам сад ћу да отпевам своје, добићу максимално три гласа и идем кући. Када сам чула да су се све столице брзо подигле и да сам освојила све гласове, опустила сам се. Временом сам научила и да пре-

вазијем трему - прича ова мала али талентована умјетница.

Додаје да је била гост на неколико концерата Харија Варешановића, али и Ђорђа Марјановића, као и да често наступа са осталим "звездама".

- Дивим се Марјановићу, колико је издржљив и енергичан, иако је јако стар. Такви концерти су велика искуства. Када изађете на сцену, не видите публику, јер су рефлектори уперени у вас. Тек када се окрену ка публици, за момент се преплашите када видите пред коликом масом наступате - казала је Лена.

### Дјечији Евросонг

Лену Стаменковић је Радио-телевизија Србије изабрала за представника Србије на "Дјечијој пјесми Евровизије", која је одржана 21. новембра у Бугарској.

- Представила сам се својом песмом која се зове "Ленина песма". Нисам тамо ишла да победим, већ да учествујем и иако сам освојила осмо место, дивно сам се дружила са осталим такмичарима, али и дала максимум од себе - казала је Лена.

## TOP story

### Потер постао Франкенштајнов штићеник



Никад доста екранизација легендарне приче о Франкенштајну. У најновијој верзији контроверзан научника игра звијезда нове "Икс мен" трилогије Џејмс Мекавој, а његов штићеник Игор је Данијел Редклиф, који је играо чувеног Харија Потера. Њих двојица дијеле племениту визију - желе да њихов заједнички научни рад донесе добротити и експерименти се претварају у опсецију која има застрашујуће

посљедице, које једино Игор може да спречи и свог пријатеља Виктора вра-ти са ивице лудила. Заплет романа и све адаптације хорор класика из 1818. захтијевале су да Виктор Франкенштајн буде потпуно несталан, без емпатије, хистериични, неодговорни нарцис који је опет толико чудесан да може направити живот од мртвог ткива. Разлика у овој филмској адаптацији Шелијевог романа је што се она фокусира на однос Игора и доктора Франкенштајна.



### ЗАГЛАВИО СЕ У АУТУ ЗБОГ ПРЕЈЕДАЊА

Преједане за празнике је постала традиција коју је испоштовао и овај господин. Иако је купио скупоцени аутомобил, најжалост, није размислио хоће ли моћи да изађе из њега... Видео који је снимио један од пријатеља овог дебелка досад је видело више од милион људи. Аутомобил из којег покушава да изађе је BMW i8, престижна хибридна "звјер" чија основна верзија кошта више од 120.000 евра. И да призор није комичан, био би заправо врло тужан. Највише су се смијали његови пријатељи, који су га бодрили при првом изласку из аутомобила и при том му дијелили бескорисне савјете попут оног да "користи трбушне мишиће".

### "Гласова" Андроид апликација



СКЕНИРАЈТЕ КОД МОБИЛНИМ ТЕЛЕФОНОМ





Догађаји  
који су  
обилјежили  
2015.  
годину



НОВОГОДИШЊЕ  
**ЧЕСТИТКЕ**  
ПОЗНАТИХ

## ИНТЕРВЈУ

**ДАНИЦА  
МАКСИМОВИЋ**

о очекивањима  
у новој  
години,  
позоришту  
и животу

СВИЈЕТ У  
СЛИКАМА

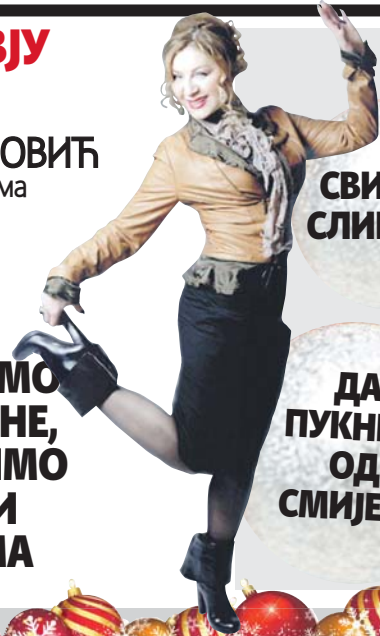

ДА  
ПУКНЕШ  
ОД  
СМИЈЕХА

# ПЛУС

Глас Српске

[www.glassrpske.com](http://www.glassrpske.com)

ОСТАВИМО  
ТЕЛЕФОНЕ,  
ОКРЕНИМО  
СЕ ЈЕДНИ  
ДРУГИМА

**ИГОР БЛАЖИЋ,**

алијас Прљави инспектор Блажа,  
у новогодишњој улози "Гласовог" Дједа Мраза

Звезда и  
Партизан  
увијек  
шаљу  
"најљепше"  
жеље







**Милорад Додик,**  
председник СНСД-а



Готово да нема разлике између празне столице у ТВ студију и када у њој сједи Младен Босић.

**Борко Ђурић,**  
председник Привредне коморе РС



Резултати наших активности у 2015. години би се најбоље могли описати народном изреком - "Нити више жуњања, нити мање меда".

**Емир Кустурица,**  
режисер



Код Срба је увијек било питање да се издржи. Шта год да је у питању, ваља нам издржати. Издржи се тако што се организује "забрафи", оно као под водом - колико можеш да не дишеш.

**Маринко Умичевић,**  
технички директор "Беме"



Питам се да ли је 9. мај дан побједе или пораза? Нема више Тита и партизана, ово је вријеме окупаторског капитализма.

**Бранислав Бореновић,**  
председник ГДП-а



ГДП ће бити одлучнији и немилосрднији у борби против корупције и криминала него Џејмс Бонд у својим најбољим издањима.

**Муниб Јусуфовић,**  
посланик СББ-а у Парламенту ФБиХ



Имам ојећај, Салиме Каплану, да ти још живиш у кожи министра. Када год не-ко спомене оставку министра, ти се опеш.



**Момчило Крајишник,**  
председник Асоцијације "Ствараоци РС"

БиХ је скупа држава која не може да функционише и која тремо хода као дрогирани боксер у рингу.

**Мехмедалија Осмић,**  
председник Самосталног синдиката радника Управе за индиректно опорезивање БиХ

У нормалној би држави Кемал Чаушевић досад у затвору дер'о треће ципеле.



**Синиша Гатарић,**  
начелник Прњавора

Треба ли ја сада да правим демонстрације јер цар Душан, када је освајао територије, није ишао на запад умјесто што је напредовао према Грчкој?

**Бакир Изетбеговић,**  
председник СДА

Волио бих да се некада Жељко Комшић мени јави, јер десет година ја њега редовно зовем први.



**Жељко Комшић,**  
лидер ДФ-а

Харис Силаџић ми је драг, има не-чег гјесничког и сненог у њему.

**Маринко Чавара,**  
председник ФБиХ



Нико није савршен за обављање дужности. И ја за себе кажем да се вјештам за ову дужност.

**Сања Вулић,**  
шеф Клуба одборника СНСД-а у добојској Скупштини

Да ли 300.000 КМ које је добојска власт намијенила за ре-лигију значе да ће нам молитва Богу или Алаху донијети родну годину?



**Драган Мектић,**  
министар безбедности БиХ



Могу сваки дан да формирам групу или да је укнем. То је моја ствар. Не мора нико да зна да ли сам ја данас формирао радну групу или нисам.

**Игор Црнадак,**  
министар иностраних послова БиХ

Економије реги-она кретале су се као аутобус из филма "Ко то тамо пева" - веома споро и са честим стајањем. Надам се да ћемо у будућности личити на филм "Бри и жестоки".

# Да пукнеш од смијеха

**Никола Шпирић,**  
посланик СНСД-а у Парламенту БиХ



Посланика који ми ишчита шта је обавеза власти из реформске агенде спреман сам да издржам до краја живота.

**Фахрудин Радончић,**  
председник СББ-а

Многи су рачунали на то да се Бакир Изетбеговић и ја никада не можемо поминити. И Њемачка и Француска су ратовале 200 година, па су направиле ЕУ.

**Обрад Белензада,**  
председник Конфедерације синдиката РС

Осим попова и хоџа нико није добијао нити ће добити плату молећи се Богу. Она се мора зарадити, али не клањајући или крстећи се.

**Владимир Усорац,**  
председник Удружења пољопривредних произвођача - мљегара РС



Повратак на тржиште Хрватске вам је као кад враћате жену која се удала за неког другог. То је тежак посао, али ми се надамо да смо толико лијепа и да ће се она нама вратити.



### Славко Дуњић,

посланик СДС-К у Народној скупштини РС



Наш посланички клуб у септембру биће ојачан још неким посланицима, али не смијем ни за живу главу да саопштим ниједно име да не бих некоме поварио годишњи одмор.

### Данис Тановић,

режисер



Тек сам сад схватио да ти ниси луд. Ти си, Емире Суљагићу, обична будала и уз то битанга, а са таквима нема расправе. Over and out.

### Младен Иванић,

члан Председништва БиХ



Бакир и Александар играју шах, а ти и ја, Драгане, можемо само 'човјече, не лути се'.

### Фадил Новалић,

премијер ФБиХ



Данас ми је криво и жао што сам сазнао податак да су глате у јавном сектору у једном периоду нарасле за 10,5 одсто. Лакше бих живио да га нисам сазнао.

### Јелко Кацин,

словеначки политичар



Данас се свијет окреће све брже, возови су сви кренули, а БиХ још није одлучила хоће ли кренути ка жељезничкој станици, а камоли на неки вост.

### Срејко Латал,

политички аналитичар



Преговори коалиционих партнера у ФБиХ постали су попут турских или индијских сапуница.

### Сретко Ђурковић,

председник Градског одбора НДП-а Добој



НДП се дограбио позиција у Савјету министара и покупио је сав кајмак СДС-у је остало млијеко и сурутка, а НДП треба да гребе шерпе.

### Ћамил Дураковић,

начелник општине Сребреница



Данашње вријеме дало је простора свакоме да буде критичар. Имате неке интраверзне будале које не смију изаћи пред народ или у друштво. Седе у неким мрачним собама и шаљу коментаре интернетом.

### Драган Вранкић,

главни ревизор БиХ



Документима која сам потписао у својој каријери и за чију сам реализацију одговарао могао би се поглати пут од Сарајева до Беча.



### Драго Калабић,

председник СНСД-а Пријвор



Није политичка странка шопинг центар, па да из ње узмете само оно што вам одговара.

### Обрен Петровић,

градоначелник Добоја



Ја сам Босанац иако ми је отац рођен у Србији. Када одем у Србију, не зову ме републиканцем већ Босанцем.

### Вјекослав Беванда,

министар финансија и трезора БиХ



Преговори с ММФ-ом предуго трају. Могли бисмо доћи у ситуацију да пацијент умре док они успоставе дијагнозу.

### Александра Пандуревић,

посланик СДС-а у Парламенту БиХ



Очекујем да Денис Бећировић ускоро пусти браду, скрати панталоне и оде у вежбајски покрет.

### Валентин Инцко,

високи представник у БиХ



Спреман сам да вратим таблицу дијељења Вјекославу Беванди, али под условом да је он поклати Маринку Чавари како би обезбједио исправан број министара.

### Неле Карајлић,

музичар и књижевник



Читав регион данас личи на превртнут контејнер из којег се просула сва наша уштеђевина.

### Огњен Тадић,

делегат СДС-а у Парламенту БиХ



У БиХ је створен такав безбједносни систем у коме се само непријатељ може снаћи.

### Енвер Казаз,

политички аналитичар



Конгрес ДФ-а биће значајан само зато што ћемо знати који је Курта фахао, а који Мурта узахао.



**Т**ерористички напади и хапшења особа повезаних са терористичким организацијама и радикалним покретима обиљежили су 2015. годину.

Вехабија Нердин Ибрић из Сопне извршио је 27. априла терористички напад на Полицијску станицу у Зворнику. Нападач је уз поклоч "Алаху екбер" ушао у просторије Полицијске станице и запуцао из аутоматске пушке. На вратима је убио полицајца Драгана Ђурића, а након тога ранио његове колеге Жељка Гајића и Стеву Миловановића. Терориста је убијен у размијени ватре са полицијом.

Овај случај није расвијетљен до краја. Неколико дана после напада у Зворнику полиција је у акцији "Рубен" ухапсила више десетина особа осумњичених да набављају оружје, минско-експлозивна средства и другу војну опрему како би извршили терористичке нападе на институције РС и њихове представнике.

Други терористички напад десио се у Сарајеву. Вехабија Енес Омерагић убио је 18. новембра испред касарне у Рајловцу војнике Армина Салкића и Недељка Радића и ранио војника Цевада Љуковића, а потом се разнио бомбом. Омерагић је рођен у Паризу, где је једно вријеме и живио. Српски медији су објавили да су га регистровале и безбједносно-обавјештајне службе као пријетњу Србији због веза са најрадикалним члановима вехабијског покрета у Рашкој области, гдје је боравио неколико пута, а последњи пут неколико мјесеци прије напада у Рајловцу.

И крај године обиљежило је хапшење радикалних исламиста због сумње да су припремали терористички напад у Сарајеву за вријеме новогодишњих празника. Полиција је на подручју Сарајева 22. децембра у акцији "Рез" ухапсила 11 особа, а осам их је остало иза решетка због сумње да су за Нову годину планирали да убију више од 100 људи, укључујући и напад на полицију.

Суд БиХ је 6. октобра изре-

## Догађаји по којима ћемо памтити 2015. годину



Вехабије извеле терористичке нападе у Полицијској станици Зворник и у близини касарне Рајловац у Сарајеву. У нападима убијени полицајаца и двојица војника

као прву казну за формирање групе и придруживање страним паравојним формацијама, односно Исламској држави.

Хусеин Ерић, Микат Трако, Невал Хушидић и Мерим Кесеровић осуђени су на укупно седам година. Због подстицања на терористичке активности, односно врвовања ради терористичких активности и организовања терористичке групе 5. новембра је у Суду БиХ на седам година затвора осуђен вођа вехабијске заједнице у БиХ Хусеин Биалат Боснић.

## Споразум са ЕУ стиуио на снагу



Споразум о стабилизацији и придруживању (СПП) између БиХ и ЕУ, чији је циљ припрема за будуће чланство у Унији, ступио је на снагу 1. јуна.

Ступање на снагу СПП-а даје оквир који омогућава БиХ озбиљне искорак и рад на реформама, међу којима су кључне економске и ре-

форме у систему социјалне заштите, те оне које се односе на владавину права. Сви нивои власти су усвојили реформску агенду за период од 2015. до 2018. године, која доноси строгу контролу новог запошљавања у јавном сектору, смањење јавне потрошње, побољшање пословне климе, бржу и ефикаснију регистрацију предузећа, смањење трошкова рада, борбу против сиве економије и бољу социјалну заштиту базирану на потребама, а не на стеченим правима и реформе у области правосуђа.

# БиХ на нишану

## Вучић најаднућ у Сребреници



Обиљежавање 20. годишнице од злочина у Сребреници остало је у сјени напада на премијера Србије Александра Вучића. Он је 11. јула у Меморијалном комплексу у Поточарима дочекан увредљивим повицима и звиждуцима, а затим физички нападнут. Вучић, који је дошао у Сребреницу да се

поклони жртвама, засут је камењем, флашама и другим предметима унутар Меморијалног центра, у којем је за безбједност била задужена Дирекција за координацију полицијских тијела БиХ. Иако су и Србија и РС тражиле да о Вучићевој безбједности брине МУП РС, то није допустила Дирекција за

координацију полицијских тијела. Премијера Србије су од линча разударене масе спасили припадници његовог личног обезбјеђења и Специјалне јединице полиције МУП-а РС, који су у цивилу убачени у Меморијални центар.

Напад је извршен када је Вучић уз пратњу кренуо ка

возилу кроз уски пролаз између окупљене масе. Нападачи су викали "Алаху екбер", "Умри четнице"...

Напад на Вучића осудили су домаћи и европски званичници, али за тај чин још нико није одговарао, иако су идентификовани нападачи који су бацали предмете и подстицали остале на линч.





## Двије деценије Дејтонског споразума



Обиљежавање двије деценије од потписивања Дејтонског мировног споразума протекло је у знаку порука из РС да споразум морају поштовати сви у БиХ и да дејтонска позиција Српске мора бити очувана.

Годишњица Дејтона и 20 година од завршетка рата у БиХ били су повод за предлагање и усвајање бројних резолуција. Европски парламент усвојио је 17. децембра резолуцију о Дејтонском споразуму у којој је наглашено да он и поред ограничења остаје темељ територијалног инте-

гритета и суверенитета и међународног идентитета БиХ. Двије деценије од завршетка рата биле су повод и за резолуције о Сребреници, међу којима је највише пажње изазвала британска која је била врло једнострана и уперена против РС. Савјет безбједности УН је 7. септембра ипак није усвојио јер је Русија уложила вето, уз образложење да предложени документ не води ка помирењу, већ даљим сукобима у БиХ и региону.

**НАПАДИ,  
КРИЗЕ И  
НЕИЗВЈЕСНОСТ  
ПОТИСНУЛИ  
ДОБРА  
ДЈЕЛА**

## Рударска несрећа однијела четири живота



Четири рудара су погинула, а два повријеђена у несрећи у Руднику мрког угља Какањ, која се догодила 13. октобра у трећој смјени.

До несреће је дошло услед урушавања дрвене подграде када се горњи свод рударских просторија обрушио на 28 рудара

који су се налазили на 105 метара испод површине. Сви погинули рудари су радиле на пословима утоваривача.

Федерални рударски инспектор Ферид Османовић рекао је да је до несреће дошло због зарушавања материјала из кровине.

## Оптужнице против федералних званичника



Кантонално тужилаштво у Сарајеву подигло је 15. јануара оптужницу против председника ФБиХ Живка Будимира и функционера Петра Баришића, Суада Кулосмана, Хидајета Халиловића, Армина Куловца и Жељка Асића због злоупотребе положаја, примања мита и противзаконитог посредовања у запошљавању.

Тужилаштво БиХ подигло је 29. децембра оптужницу против 11 особа и пет предузећа, међу којима су и власници фирме "Ли-

јановић". Бивши федерални министар пољопривреде и шумарства и потпредседник Народне странке Радом за бољитак Јерко Иванковић-Лијановић и остали оптужени су да су од 2007. до 2012. године утајили око 13,5 милиона КМ пореза.

# Удар терориста

## Удар Уставног суда БиХ на Дан РС

Уставни суд БиХ донио је 26. новембра одлуку да је члан Закона о празницима РС који дефинише да се 9. јануара обиљежава Дан Републике неуставан.

Суд је одлучивао на основу апелације бошњачког члана Председништва БиХ и лидера СДА Бакира Изетбеговића, а одлука је донесена гласовима тројице страних и двоје бошњачких судија, чиме су прегласали судије из реда српског и хрватског народа. Највиши званичници РС и њени представници у институцијама БиХ одбацили су одлуку Уставног суда. У Парламент БиХ је упућен приједлог закона о Уставном суду БиХ који, између осталог, предвиђа да стране судије буду елиминисане и онемогућене прегласавања.



## Оптужени Орић и Махмуљин



Ратни командант Армије РБиХ у Сребреници Насер Орић ухапшен је 10. јуна у Швајцарској на основу потјернице коју је расписала Србија због ратних злочина над Србима у Подрињу 1992. године. Изручен је Сарајеву и пуштен на слободу, а Суд БиХ је 10. септембра потврдио оптужницу коју је против њега подигло Тужилаштво БиХ. Орић и његов ратни јелохранитељ Сабахудин Мухић оптужени су да су 12. јула 1992. у Залају, Лопићима и Куњеру убили три заробљеника српске националности.

Ратни командант Треће корпус Армије РБиХ Сакиб Махмуљин ухапшен је 8. децембра у Сарајеву, а ослобођен након два дана. Тужилаштво БиХ подигло је оптужницу против њега 23. децембра и терети га за ратне злочине почињене 1995. године на подручју Завидовића и Возуће, када су ратници одреда "Ел муахедин", који су били под његовом командом, на најбруталнији начин убили око 50 ратних заробљеника српске националности.

## Формиран Савјет министара БиХ

Недуних пола године послје општих избора 31. марта формиран је Савјет министара БиХ у који су ушли СДА, ДФ, ХДЗ БиХ и странке из РС окупљене у Савез за промјене.

Представнички дом Парламента БиХ потврдио је нови сазив Савјета министара, који је остао окрњен с обзиром на то да због закаснеле кандидатуре није именован



замјеник министра транспорта и комуникација. И та позиција је попуњена 8. априла. Савјет министара није дочекао крај године у истом саставу, јер је ДФ

избачен из парламентарне већине, а њихови министри из Савјета министара. Нови партнер у власти је СББ, чији би калар требало да заузме упражњена мјеста.

## Референдум о Суду и Тужилаштву БиХ

Народна скупштина РС усвојила је 15. јула одлуку о расписивању референдума на којем ће се грађани Српске изјаснити о томе да ли подржавају законе које је наметнуо високи представник међународне заједнице у БиХ, а посебно закон о Суду и Тужилаш-

тву БиХ. Усвајање ове одлуке предложио је председник РС Милорад Додик. Циљ референдума је политичка борба против неуставних и неправедних одлука високих представника. Клуб Бошњака у Вијећу народа РС покушао је на све начине да блокира рефе-



рендум, а високи представник Валентин Инцко жалио се Савјету безбједности УН.



**Srećna Nova godina**

Happy New Year

**2016**



**DUNAV  
OSIGURANJE**

*Prijatelj ostaje prijatelj*



I najveće snove možete ostvariti  
ako na svojoj strani imate pravog prijatelja



**Срећни новогодишњи  
и божићни празници!**



**ЈП „АУТОПУТЕВИ РЕПУБЛИКЕ СРПСКЕ“, Д.О.О. БАЊА ЛУКА**

**eb**  
INTERNATIONALE

*Srećna Nova,  
2016. godina!*



*Srećnu i uspešnu*

**Novu 2016.  
godinu**

*od sveg srca želi Vam*



**SECTOR ADS**





**Станко СТАНИЋ,**

ректор бањалучког Универзитета

Вјерним читаоцима сјајног "Гласа Српске" пожељећу да 2016. година буде једна од година вјечног мира и слободе за сваког појединца на овим нашим просторима и цијелом свијету. Нека 2016. година буде и година наших позитивних размишљања о потреби да чинимо добро за своје породице и нашу Републику Српску.



**Слободан ГАВРАНОВИЋ,**

градоначелник Бањалуке

Свим грађанима Бањалуке и Републике Српске желим сретну 2016. годину. Да нам буде успјешнија и да у њој остваримо још боље резултате. Све оно што је лоше и ружно нека остане иза нас, а нека нам Нова година донесе бољи живот, више радних мјеста, више једнакости и заједништва. Желим свима личну срећу и добро здравље.



**Небојша НИНИЋ,**

директор компаније "Ланак"

Пожелио бих свима у Новој, 2016. години, здравље и успјех на свим пољима. Треба да више подржавамо младе школоване кадрове и да им сви заједно створимо нова радна мјеста, да вјерујемо у младе и пружимо им шансу у идућој години.

**Зоран Мока СЛАВНИЋ,**

прослављени кошаркаш

Велики поздрав и све најбоље људима са друге стране Дрине. Желим вам много успјешнију и берићетнију годину, а спортистима да донесу што више медаља и пронесу славу Српске на свим меридијанима и паралелама.



**Владимир БАТЕЗ,**

бивши одбојкаш

Здравље, срећа и љубав су три најважније ствари. Желим вам да вас све три прате идућих 365 дана и много дуже...



**Борис РЕЖАК,**

кантаутор

Свим читаоцима "Гласа Српске" у Новој години желим све оно што и себи. Много радости, среће, и што је најважније здравља. Творци смо својих судбина, учинимо све да нам 2016. година остане у лијепом сјећању.



**Марија ШЕСТИЋ,**

пјевачица

Читаоцима "Гласа Српске" желим да у наредној години буду здрави и надам се да ће им 2016. донијети много лијепих ствари.



**Марко ФЕХЕР,**

модни дизајнер

Свим читаоцима желим срећну и успјешну Нову годину и божићне празнике, и не заборавите, будите своји, само тако сте јединствени!

**Здравље, срећа, љубав за 2016.**

**Дуња СИМИЋ,**

оперска пјевачица

Храбро у сусрет животу и новим изазовима, никад млађи, никад љепши и само своји!







**Вања МИШИЋ,**  
пјевачица

Свим читаоцима "Гласа Српске" желим да 2016. буде година доброг здравља, лијепих односа, љубави, осмијеха и новца тек колико је довољно за срећу. Слушајте добру музику и ставите до знања вољеним да су вољени.



**Тибор ТИШМА,**  
кантаутор

Читаоцима "Гласа Српске", Нову годину честитају стихом из моје нове pjesме "Срећу свијета желим ти и свијет жели срећу, вјеруј ми".



**Немања САВИЋ,**  
диргент

Моја честитка је апел публици да у Новој години одоли искушењима поглаве шунда и кича који нас је окружио и који нам онемогућава да препознамо истинске културне и друге вриједности и да на тај начин подижемо и унапређујемо културни ниво Српске.



**Владо ЋАЈИЋ,**  
шеф одјељења за  
цереброваскуларне болести УКЦ РС

Запосленима у "Гласу Српске" и њиховим читаоцима желим још једном напоменути да поред свих стручних, економских, породичних и других усавршавања и успјеха, увијек имају у виду да је здравље најважније. Желим да у идлујој години заједно наставимо да унапређујемо здравље свих становника РС.



**Наташа ВИДОВИЋ,**  
најбољи спортиста  
РС за 2015. годину

Желим свим читаоцима "Гласа Српске" да честитам Нову, 2016. годину и да им пожелим много среће и здравља. Да им наредна година буде успјешна као мени ова.



**Наталија ХАВРАЛЕНКО,**  
цез пјевачица

Читаоцима "Гласа Српске" у Новој години желим прије свега здравље и срећу, а онда да сви научимо уживати у малим стварима, да користимо прилике које нам живот пружа, да нас не буде страх промјена, да оставимо негативне ствари за нама, да цијенимо и уживамо у времену које имамо са нашим ближњима, да кренемо у потрагу за духовним миром, да волимо свим срцем и да се много, много осмијемо!



**Горан ЈОКИЋ,**  
глумац

Свим грађанима Републике Српске желим да имају што више посла, а што мање секирација, да се здравије хране, више спавају, а мање гледају телевизор. Желим им и да више читају добре књиге, да раде на себи, да се усавршавају у својој струци, да буду вриједни на послу и у кући, те да љубе ближњег свог, а нарочито дјецу.





Игор Блажић, алијас Прљави инспектор

# ЗВЕЗДА И ШАЉУ"

РАЗГОВАРАЛА: ДРАГАНА КЕЛЕЧ



**Са ким и гдје бисте вољели дочекати Нову годину?**



Са Памелом Андерсон, Моником Белучи и Новаком Ђоковићем. Када се приближи Новак, легендарни Нале може да иде кући код најдражих, а ја ћу се већ снаћи са њих две.



**Чему би се у Новој години највише обрадовала Памела Андерсон?**



Памела је нежна и крхка жена која је јуно зарадила у суровом свету шоу бизниса и зато сам уверен да би се највише обрадовала неком скромном поклоњу. Звучи неозбиљно, али рецимо да би се највише радовала обичној кити цвећа.



**Ко је идеална српска Бака Мраз?**



Свака мајка је идеална Бака Мраз. Оне јошком целе године усређују своју децу. Уверен сам да Бака Мраз не постоји, већ само мама. Једна је мајка.



**Шта ћете пожељети када се казале склопе?**



Да буде мир у свету и да ниједна дења суза више никада не крене. Да освојимо наредно светско првенство у фудбалу... Па сад, оно на које се иласирамо. И да добијем лојто прерицу, па да одем на то светско првенство.



**Који је најбољи виц који сте чули у 2015. години?**

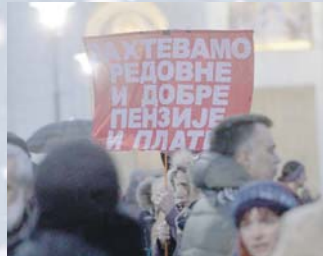

Да ће илатије у Србији бити 1.000 евра.



**Хоће ли рода и ове године долетјети на димњак Новака Ђоковића?**



**Јелена Карлеуша је сањала да је са 45 година постала прва српска председница државе. Може ли јој Дједо Мраз испунити жељу?**

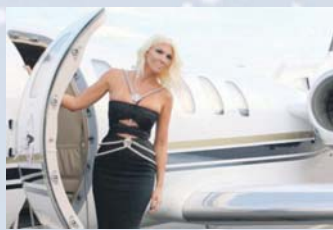

Нациа земља је земља чуда и у њој је све могуће: да живимо са илатијом од које би Немци цркли од глади, да имамо предивну децу која су боља него што заслужујемо и да имамо будуће најбоље играча у историји тениса који је само својом невероватном вољом и радом постигао оно о чему мајкају милиони спортиста цином иланије. Све је могуће.



**Планирају ли "Прљави инспектор Блажа и Кљунови" идућих година опјевати још неког кошаркаша као Дејана Бодирогу?**



Бодирога је обележио многе генерације својом вансеријском игром, понашањем на терену и ван њега. Његов наследник за ове вавање мора да буде барем једнак као он. За сада га нема на виду.





инспектор Блажа, у новогодишњој улози "Гласовог" Дједа Мраза

# ПАРТИЗАН УВИЈЕК НАЈЉЕПШЕ" ЖЕЉЕ



Не верујем да наш Ноле има димњак у Монаку. А, ако га има, онда свака часи!



Да ли ће Томиславу Николићу пожељети наставак усавршавања у образовању или печењу ракије?



За ракију сам чуо све најбоље од његових комедија, а за образовање ћемо лако. Само треба да има индекс три руци.



Да ли је Бобан Марјановић највеће дијете којем ће Дједа Мраз поклонити пакетић?



Доброћудни див ће сигурно очараати и меконалдс и хой-дој навијаче својим фантастичним играма. Желим му све најбоље и деценију у њему.



Шта ћете у поноћ пожељети Партизану, а шта Звезди?



Они "најлепше" жеље увек шаљу једни другима. И то увек уз помињање мајке најмилије. Како су само умели лепо да честитају Вујчевић и Човић један другом разне сивари.



Чиме би Дједа Мраз могао образовати Милорада Додика?



Шта би Дједа Мраз требало да поклони Александру Вучићу?

Сваки полицајар воли поклоне. Сећимо се друга Тита и поклоне од разних председника афричких и азијских земаља. Ипак, верујем да би му још један мандај био најдражи поклон.



У овом случају још један мандај је мало за оно што је обећао народу. Зашто Дједа Мраз треба да га обрадује доживотним мандајом или вечним животојом.



Који политичар треба да се пазн када све обијели?



Који је поклон од Дједа Мраза тражио Војислав Шешељ?



Шта желите читаоцима "Гласа Српске" у Новој години?



Мислим да је најуроженеји Барак Обама. Он се онако прећлапао у снегу одлично прећознаје, а Владимир Путин онако бледолик би могао да му се прећлапа и сиња га у главу карие удирцем.



Можда је боље пићање: Шта мислите шта ће за Нову годину Војислав Шешељ добити од кума?



Живи били, вазда се веселили! И док вам жена цемтер буде йлепа, знајте да мене преје Памела. Ха, ха.





*Srećna Nova godina!*

**PIRAMIDA**  
SVADBENI FOTO I VIDEO STUDIO  
[WWW.STUDIOPIRAMIDA.NET](http://WWW.STUDIOPIRAMIDA.NET)



**POLYPOL d.o.o.**

Proizvodnja gumeno-tehničke robe Laktaši, BiH

Jedan komad ili milijun komada,  
to je POLYPOL!

*Srećna i uspješna*  
**Nova, 2016. godina!**



*Srećna*  
**НОВА ГОДИНА!**







SRÉČNA  
nova godina

**Minütica**  
... na svakom čošku





Полицијаци стоје током сахране настрадалог њујоршког полицајца. Неки од њих су окренули леђа док се градоначелник Бил де Блазио обраћао за говорницом

# СВИЈЕТ У СЛИКАМА

# Д

ок хрлимо у сурет 2016. години доносимо догађаје који су обиљежили годину иза нас и које свијет неће заборавити.

Оно што ће сигурно остати дубоко урезано су терористички напади у неколико држава у свијету, у првом реду у Француској. Међу главним збивањима која су обиљежила 2015. је рат у Сирији које траје већ готово пет година и због којег су милиони људи приморани да напусте своје домове.

Све је то довело и до велике хуманитарне и избјегличке кризе, која је највише погодила Европу.

Због ситуације у Сирији Русија је кренула у велику борбу против терориста Исламске државе, а то је учинила и западна коалиција. Током 2015. године у цијелом свијету су забиљежене велике природне катастрофе које су однијеле хиљаде људских живота, а као велики напредак издваја се састанак званичника САД и Кубе након 50 година.



Авганистански полицајци демонстрирају своје способности на полицијском тренажном центру у провинцији Нангархар



Млади израелски насељеник рони док овце које припадају галестинском пастиру пију воду из потока смјештеног у Јордан Долини



Председник организације ФИФА Сеп Блатер 'окупан' доларским новчаницама током конференције за медије у Цириху. Новац је на Блатера бацио британски комичар Сајмон Бродкин, којег су затим извели из сале

Припадник милиције младих у Бурундији моли војнике да га заштите од банде након што је изашао из свог скровишта у канализацији



Припадник проруских снага одмара у украјинском граду Дебалцев послје сукоба са украјинском војском. Сукоби између украјинских трупа и проруских снага однијели су од априла 2014. више од 6.000 живота.



Присталица нигеријског - председника Мухамеда Бухарија погођен ножем у руку док је на мотору прослављао побједу Бухарија у граду Кану





Председник Русије Владимир Путин током церемоније обилежавња победе над фашизмом на Црвеном тргу у Москви



Мигранти пронађени на мору сакупљају кишницу у привременом смештају у Мјанмару



Њемачки канцелар Ангела Меркел разговара са америчким председником Баракком Обамом, на маргинама самита Г-7, у близини Баварских Алпи



Британски принц Филип открива плaketу током своје посете Ричмонд колеџу за старије особе, у Југозападном Лондону



Безбедносне службе и спасилачки тимови проучавају олупину војног транспортног авиона, који је пао у стамбено насеље у Индонезији, када је настрадало 135 особа



Мајка спасава своју дјецу док им гори кућа у Манили



Посетиоци бјеже преко терена на стадиону Француске, једном од мета терористичких нагада у Паризу, у којима је убијено 130 особа

Дјеца плачу док мигранти, који су чекали на грчкој страни границе, пробијају кордон македонске полиције да би прешли у Македонију



Турски председник Реџеп Тајип Ердоган пушта птицу током церемоније отварања џамије у Ризи







## ОВАН

### Љубав

У првој половини године очекује вас буран период. Овнови који су у браку имаће многа искушења. Ако сте у вези и до сада нисте осјетили страст са партнером, нећете осјетити ни љубав. Крајем године вас очекује много лијеких доживљаја. Слободни Овнови ће упознати особу која неће бити искрена.

### Посао

Покушајте да остварите бољу комуникацију са шефовима и колегама. Ове године устојете у сваком послу којем се посветите. Са трудом, брзо напредујете. Морате промијенити рутину због каријере, дуже ћете остајати на састанцима, па нећете имати времена за друштвени живот као прије.

### Здравље

Бавите се физичким активностима. Средњом године ћете имати проблема са нервима. Повремено ћете се осјећати депресивно, па би најбоље било да потражите стручну помоћ. У другом дијелу године обратите пажњу на исхрану и алкохол, јер можете претјерати.



## БИК

### Љубав

Ако сте у дугој вези, осјетићете потребу да је озваничите и крунишете браком. Превише сте љубоморни, имајте више разумијевања за партнера. Слободни Бикови неће моћи да се одлуче да ли да започну везу са неким ко дуго гаји осјећања према њима или са бившим партнером.

### Посао

Бикови који имају приватан бизнис добро ће проћи у 2016. години. Могуће су мање несугласице са пословним партнерима, али то ће на крају резултовати побољшањем ваше каријере. У другој половини године остварићете важне контакте.

### Здравље

Почетком године имаћете грип који ће исцрпити ваш организам. Потребно вам је више одмора и времена за рекреацију. У супротном можете имати проблема са грчевима у мишићима. Не можете тренирати више спортова у исто вријеме.



## БЛИЗАНЦИ

### Љубав

Љубавни живот биће много бољи од професионалног и у њему ћете наћи подршку и снагу да наставите даље. Морате да се одлучите шта желите од ваше везе. Будите отворенији према партнеру. У другој половини године упознаћете особу која ће вам прирасти за срце.

### Посао

Као ни претходних година, ни ове ваша каријера неће кренути узлазном путањом. Имаћете сукобе са свих страна на пословном плану. Ни у тимском раду нећете боље проћи. Ако имате понуду за посао који није у вашој струци, прихватите је и врло брзо ћете напредовати.

### Здравље

Превише сте изложени стресним ситуацијама које могу изазвати разне болести. Радите вјежбе за опуштање и подмлађивање, идите у дуге шетње са особама које вам пријају. Промена исхране биће од великог значаја за ваше здравље, а будите и физички активни.



## РАК

### Љубав

У љубавном животу очекује вас мир и хармонија. Имаћете среће током цијеле године. Ако сте слободни, средином године упознаћете особу која ће бити љубав вашег живота. Дружите се више и избегавајте познанства са људима путем друштвених мрежа.

### Посао

На пословном плану нећете имати већих промена. То не важи за Ракове који су без посла. Они ће морати много да се потруде да би нашли посао за који су се школовали. Будите опрезни са пословним партнерима, може се десити да ће један од њих жељети да вас превари.

### Здравље

Здравствено стање ће бити добро током цијеле године. Ипак, не прецјенујте себе и немојте претјеривати са физичким активностима. Посветите се дугим шетњама у природи. Пазите шта једете и избегавајте масну храну. Крајем године можете имати проблема са видом.



## ЛАВ

### Љубав

Ова година на љубавном плану доноси нова познанства, експерименте и романсе. Особе супротног пола привлачиће вашу енергију. Крајем године одлучићете да ли остајете са партнером или идете даље сами. Слободни Лавове очекује тајна веза са старијом особом.

### Посао

Ваш дугогодишњи труд коначно ће добити заслужено признање и награду. Ове године бићете бољи као соло играч, док тимски рад неће донијети очекиване резултате. Крајем године имаћете могућност да напредујете на позицију која ће захтијевати велика одрицања.

### Здравље

Здравствено стање и форма биће на завидном нивоу. Немојте се придржавати опасних дијета јер вам могу направити веће проблеме од оних које имате сада. До љета ћете остварити добре резултате и бићете spremни да покажете нову линију ако будете редовно вјежбали.



## ДЈЕВИЦА

### Љубав

На љубавном плану ова година доноси много нових познанстава. Будите отворенији према драгим особама јер је то начин да ријешите несугласице. У овој години очекује вас романса која ће промијенити ваше досадашње погледе на љубав. Ако сте сами, ова година доноси љубав вашег живота.

### Посао

Мало ћете успорити са послом. Немојте губити наду, слушајте своје инстинкте. Мораћете да завршите неке задатке који вам неће бити по вољи. Спријатељићете се са утицајним људима који ће вам помоћи. Први дио године вам неће донијети промјене, у другом почиње период узбуђености.

### Здравље

Због многобројних обавеза постали сте физички неактивни, па бисте морали да почнете да се бавите спортом. Требало би здравље да живите, да оставите цигарете, алкохол и брзу храну. Здрава исхрана и вјежбање морају постати нов начин живота.

# ХОРОСКОП ЗА 2016. ГОДИНУ



## ВАГА

### Љубав

Право је вријеме да прекинете са везама које вас оптерећују и да се растанете са људима чије вам друштво не прија. Ове године научићете да се више посветите партнеру, као и да се прилагодите неким ситуацијама које су вам стварале несугласице. Дајте партнеру више слободу.

### Посао

Ваша каријера ће кренути узлазном путањом ове године. Морате бити опрезни код уговарања послова, јер може доћи до превара. Ове године ћете напредовати у послу и шефови ће вам поклонити повјерење. Првих шест мјесеци биће нарочито устојени за вашу каријеру.

### Здравље

Посветите се више свом здрављу. Врло сте немарни што се тиче спортских активности и исхране. Ова година је идеална за промјену начина исхране. Имате проблема са високим притиском и холестеролом.



## ШКОРПИЈА

### Љубав

Година ће почети разговорима о вашем односу са партнером. Ово је повољан период да ваша веза напредује и да се зближите. Више се потрудите у вези и партнер ће знати то да цијени. Крајем године имате могућност да почнете да живите заједно.

### Посао

На пословном плану бићете много задовољнији и испуњенији. Радићете више на свом усавршавању, што ће резултовати додатним поштовањем надређених. Неколико мјесеци мораћете да радите посао који вам није по вољи. Година је веома повољна и доноси могућност унапређења.

### Здравље

Здравствено стање ће бити задовољавајуће. Морате ићи редовно на лекарске прегледе, да се стари проблеми не би вратили. Трудите се да узимате пуно витамина и минерала у исхрани, посебно гвожђа, да не бисте имали проблема са анемијом.



## СТРИЈЕЛАЦ

### Љубав

Ако сте у браку или вези, почетком године имаћете несугласица са партнером. У првој половини године очекују вас многобројна познанства са потенцијалним партнерима. Могућа је и веза са особом коју сте упознали путем друштвених мрежа.

### Посао

Ова година биће и више него задовољавајућа када је ријеч о професионалном животу. Крајем године труд ће бити награђен на вас очекује унапређење и велике промјене у пословном животу. Имате могућност да упознате утицајне људе који ће вам помоћи.

### Здравље

Ова година је период када ће опште здравствено стање бити боље него раније. Обратите пажњу шта једете, јер можете имати озбиљније тровање храном. Припазите и на количину алкохола коју узимате у ваш организам. Иако имате доста обавеза, посветите себи времена за одмор викендом.



## ЈАРАЦ

### Љубав

На љубавном плану ове године смијењиваће се успони и падови. Следи период у којем ћете бити уплетени у замршен љубавни однос. Мораћете доста тога да жртвујете да бисте имали задовољавајући љубавни живот. Морате бити реалнији, превише ћете идеализовати партнера.

### Посао

Ове године морате бити спремни на ризик. Ако у првој половини године започнете пројекте, суочићете се са великом конкуренцијом. Ако успијете, ваша каријера ће кренути узлазном путањом. Пазите шта потписујете, јер вам сви не желе добро.

### Здравље

Морате слушати своје тијело и реаговати на вријеме да бисте спријечили озбиљније последице. Исхрана вам је једнолична и некавалитетна, па морате почети да кубате. Бољеви у зглобовима и главобоља очекују вас у првом дијелу године. Бавите се спортом.



## ВОДОЛИЈА

### Љубав

Особе супротног пола сматрају да сте веома привлачни, па постоји могућност да упознате љубав свог живота средином године. Морате имати више стрпљења за партнера и схватити да ваша мишљења не морају увијек да буду иста. Не обећавајте оно што не можете да испуните.

### Посао

Побољшаћете позицију на радном мјесту и стећи ћете повјерење шефова без многог труда. Потрудите се да се докажете шефовима, јер вас имају на уму за унапређење. Избегавајте расправе са колегама, немојте да им намећете своје идеје, ако вам их сами не траже.

### Здравље

Имаћете мањих проблема са алергијским реакцијама на хемикалије, полен и слично. Можете унаприједити здравствено стање одласком на авантуристичко путовање, планирањем или вожањем бицикла. Разноврсније се храните и узимајте витамине за јачање имуног система.



## РИБЕ

### Љубав

Морате промијенити приступ емотивним везама и постати отворенији. У првом дијелу године можете очекивати лијепе вјести на љубавном плану. У другој половини године имаћете несугласице са партнером. Слободни ће упознати сродну душу на љетном одмору.

### Посао

Потрудите се на послу, без обзира да то да ли вам се свише оно што радите или не. То вам је једини извор финансија. Ако се бавите новинарством или неким послом који има везе са медијима, очекују вас признања у другој половини године.

### Здравље

Ова година неће бити повољна на здравственом пољу. Имате лоше навике које негативно утичу на здравствено стање. Покушајте да се обуздате и да свише водите рачуна о себи. Проблеми са костима и мишићима. Ако је потребно, идите на боловање.



У новој години само једноставне, људске жеље - да један другоме нешто ситно купимо, поклонимо, да се нађемо у топлој дому, изљубимо, пожелимо срећу, а ово све друго ће да дође када имате здравље, када можете да радите, рекла Максимовићева

## ДАНИЦА МАКСИМОВИЋ О ОЧЕКИВАЊИМА У НОВОЈ ГОДИНИ, ПОЗОРИШТУ И ЖИВОТУ

УВЕК  
РАДИМ КАО  
ДА ЈЕ НИКАД  
ВИШЕ ИЛИ  
КАО ДА ЈЕ  
ПРВИ ПУТ

ПИШЕ: АЛЕКСАНДРА МАЦАР

Људи треба да се окрену више једни према другима, а не само да гледају у телефоне, шаљу неписмене поруке, без зареза и тачке, великог слова. Не знам где ће новије генерације стићи ако се са медија и ТВ екрана само емитују нискобуџетни програми који нам уништавају децу.

Започела је тако разговор за наш лист цицњена српска глумица Даница Максимовић, умјетница која и после 37 година на сцени влада талентом, која је снимала више од 60 филмова и различитих серијала и важи за једну од најљепших српских глумица. За "Глас Српске" говорила је и о новогодишњим очекивањима, умјетности као спасу за младе генерације, љепоти писане ријечи, али и о својим глумачким изазовима.

- Мислим да смо дужни да бринемо о генерацијама које долазе. Нажалост ми нисмо неки пример, ми нисмо оставили својој деци нешто лепо, све се распало, а то је тако тужно и тешко могу да се снају. Ја сам госпођа из прошлог века, памтим много лепша времена. Не знам да ли треба ући у Европу и борити се са свим тим што Европа налаже или не ући па се, како се у народу каже "прострети колико имаш", јер док ми уђемо, она ће се и угасити, распасти, то је неминовно - прича Даница.

У 2016. години, не очекује, како каже, ништа спектакуларно.

- То су оне људске жеље, да један другоме нешто ситно купимо, поклонимо, да се нађемо у топлој дому, изљубимо, пожелимо срећу, а ово све друго ће да дође када имате здравље, када можете да радите. Само ми је битно када се пробудим да ме ништа не боли и није битно да ли је то нова година или је то сваки дан. Да су моји сви живи и здрави и ништа много не треба планирати унапред - истакла је глумица.

Позитивна и једноставна, додаје да такве људе највише и воли.

- Волим људе који се



Максимовић:  
Волим људе  
који се смеју и  
када је мука  
ФОТО: А ЧАВИЋ

# Оставимо телефоне, окренимо се једни другима



смеју и када је мука, јер се на тај начин све лакше превозиће и волим да помогнем. Неко сам ко иде у дечије установе, старачке домове, али не желим тиме да се хвалим. Мислим да можемо помоћи јер

## Црњански

- Волим да читам па да мало одложим па се поново вратим, таква сам. Скоро сам читала књигу Весне Јанковић, "Степенице у небо". Обожава Црњанског, он је предиван, то мора да се чита, иако је то је јако тешко, али "Сеобе", "Дневник о Чарнојевићу" млади људи би требало да читају. Он је веома дубокоуман писац - казала је Даница Максимовић.

оно наше мало њима чини много - нагласила је она.

Млади људи, како каже, треба да уче кроз позориште и живу ријеч која мора да буде књижевна.

- Колико год да је то у жаргону, свеједно шта говоримо, то је књижевни језик којим се ми обраћамо публици, ипак је то нека чистота коју треба да чувамо - казала је глумица.

Када је ријеч о позоришту, улоге више и не броји. Каже да ће то неко морати пописати када ће више не буде. На позоришној сцени нема неких великих жеља, јер је све улоге које је жељела имала среће да и одигра.

- Била сам задовољна ти-



ме што добијем и дајем све од себе до последњег атома снаге и мислим да се то види. Изазов је кад играш са новим колегама, кад је то ново позориште, то радује, као да почињеш нешто из почетка. Увек радим као да је никад више или као да је први пут. Раздвојила сам по природи и када добијем добар задатак, онда је то права ствар - каже Максимовићева.

Све њене квалитете, способности и милион пута доказан таленат препознају прави редители.

- Они гледају представе и они виде то у глумцу и када ти понуде нешто тако потпуно дијаметрално различито од онога што иначе радиш онда је то права ствар. Кроз реч мора да прође све оно што се дешава на сцени. Наше тело је само инструмент по којем ми знамо или не знамо да свирамо и то је једино право - закључила је глумица.





NEKA VAS ČUVA VAŠA AURA

Srećna Nova godina!



### Компанија “Боксит” а.д. Милићи

Успјешно завршавајући ову као и претходних 55 година рада, Компанија “Боксит” а.д. Милићи пословним партнерима, акционарима и грађанима, честита наступајуће новогодишње и божићне празнике.

*Корак испред...*



**СРЕЋНИ НОВОГОДИШЊИ И БОЖИЋНИ ПРАЗНИЦИ!**



Срећну и  
успјешну  
нову годину  
желе вам

◀ ПОШТЕ СРПСКЕ





Želimo vam  
**SREĆNU I USPJEŠNU  
NOVU GODINU!**

ZA KOMPLETNOST  
KUCNI U...

**drvex**



ГРАД БАЊА ЛУКА  
CITY OF BANJA LUKA



*Сретна Гола,*  
**2016.**  
*годинта*

**INTEK**

MOSCA  
STRAPPING SYSTEMS



*Сретна и успјешна  
2016. година!*

TRŽNI CENTRI

EMPORIUM

BANJA LUKA - BIJE LJINA

**Slobo Prom**  
Lončari  
054 861 266

www.sloboproms.com

**SREĆNA NOVA GODINA!**



**HOTEL  
JELENA**  
BANJA LUKA - BRČKO

www.hotel-jelena.com





Спорт у БиХ



## Година у знаку Туке

Атлетичар Амел Тука и калетска кошаркашка репрезентација дефинитивно су обиљежили спортску сцену током 2015. године.

Тука је освојио бронзану медаљу на Свјетском првенству у Пекингу и тако постао први бх. такмичар којем је то пошло за руком. Осим тога, на митингу Дијамантске лиге у Монаку поставио је најбрже вријеме ове године на 800 метара (1:42,51 минута). Калетска кошаркашка екипа, као потпуни аутсајдер, у миру и тишини, без икаквих очекивања за велика дјела отишла је на Европско првенство у Литванију.

Међутим, изабраници Јосипа Панце издигли су се изнад својих могућности и освојили првенство Европе у свом узрасту. Годину ће памтити и Александра Самаршић, чланица Цудо клуба Нилон из Сарајева, јер је између осталог освојила двије европске медаље. На Европском првенству до 21 године у аустријском Обертварту била је бронзана, а до сребра је стигла и на ЕП за млађе сениорке у Братислави. Рукометна репрезентација БиХ под вођством селектора Драгана Марковића играла је на првом великом такмичењу - Свјетском првенству у Катару, док је кошаркашка репрезентација учествовала на Европском првенству које се одржавало у четири државе. Фудбалска репрезентација БиХ стигла је до баража за Европско првенство, али није могла да "прескочи" Републику Ирску која је славила у реваншу са 2:0, док је први сусрет у Зеници завршен 1:1.



Амел Тука



Пау Гасол

## Новак Ђоковић

Први тенисер Србије и свијета Новак Ђоковић 2015. годину памтиће као најуспјешнију у додасашњој каријери. У овој сезони однос победа и пораза је 82-6. На првом гренд слему сезоне дошао је до рекордне пете титуле у Мелбурну и тако наговијестио успјешну сезону. Ђоковић је успио да одбрани титуле на прва два мастера у сезони - у Индијан Велсу и у Мајамију. Тиме је постао први играч који је у три различите године освојио оба турнира. Сезону на шљаци почео је фантастично. Освојио је турнире мастерс категорије у Монте Карлу и Риму. Други гренд слем Ролан Гарос, и једини који му недостаје, играо је сјајно, али је у финалу поражен од Стана Вавринке који је одиграо меч живота и поразео Србина. Трећи гренд слем Вимблдон, незванично првенство свијета у тенису, Ђоковић је освојио трећи пут у каријери. На америчкој турнеји тријумф је остварио у Монтреалу а у Синсинатију једини турнир из категорије 1000 који му недостаје дошао је до финала, али је поражен. Посљедњи гренд слем сезоне US open отишао је у Новакове руке, као и завршни турнир осмо-рице најбољих тенисера.

## Тајсон Фјури

Британски боксер Тајсон Фјури преко ноћи је постао свјетска мега звијезда. Башио је на кољена великог шампиона! Он није само побједио, него је буквално пребио Владимира Кличка и постао првак у тешкој категорији у верзијама WBA, WBO и IBF. Украјинац није знао где се налази. Остао је на ногама, али одлуку судија нико није морао да чека. Одмах је било јасно да ће први пут од 2004. године осјетити горчину пораза. Фјури је себи сам дао надимак "Краљ Цигана". Он је из ирске породице путника и све док се није оженио живио је у приколици. И поред тога, скромност му није врлина. За

## СПОРТСКИ ХЕРОЈИ 2015. ГОДИНЕ

# Ђоковић засјенио свјетске асове



Тајсон Фјури



Флојд Мејведер



Луис Хамилтон







Јусеин Болт

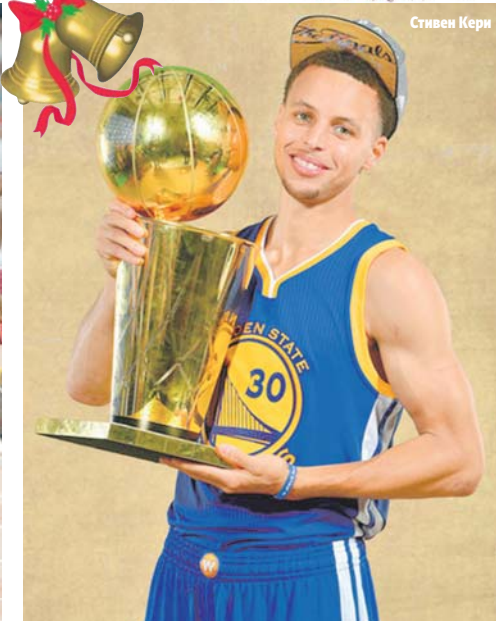

Стивен Кери



Српске кошаркашице најбоље у Европи

Спорт у Србији

EuroBasket



Ивана Шпановић

Златне кошаркашке краљице

Година поноса, тако се може назвати 2015. Нација може бити презадовољна јер је ово најуспешнија година када је ријеч о спорту у Србији. Новак Ђоковић се преплатио на успјехе, а њему су се придружили кошаркашице, млада фудбалска репрезентација Србије до 20 година, ватерполисти, одбојкаши, пливачи, стријелци, кошаркаши... Низ је дуг, а многи спортисти су нацију обрадовали медаљама. Ђоковић је одиграо сезону за памћење у којој је освојио три гренд слема, а није успио да тријумфује само на Ролан Гаросу.

Српске кошаркашице су освојиле златну медаљу на Европском првенству у дворани у Прагу, где се окитила златном медаљом, а поставила је и нови државни рекорд скоком од 7,01 метра. На такмичењу у Прагу бачах кугле Асмир Колашинац добио је до сребра. Стријелци су донијели много медаља. Испунили су девет квота за учествовање на Олимпијским играма у Рио де Жанеиру. Између осталих медаље су освајали Ивана Максимовић, Зорана Аруновић, Дамир Микеп. Одбојкаши Србије заустављени су од Француске у четвртфиналу Европског првенства, а исти ривал зауставио их је и у финалу Светске лиге. Одбојкашице Србије освојиле су бронзану медаљу на Европском првенству у Белгији и Холандији. Поред те медаље освојиле су сребро на Светском купу и обезбиједиле су визу за Олимпијске игре. Пливачи Србије предвођени Велимиром Стјепановићем освојили су велики број медаља као и кајакши и теквондоисти. Била је то успешна година за српске спортисте, а у 2016. години очекују се још бољи резултати.

Кошаркашице Србије историју су исписале у Будимпешти.

Први пут у историји српске женске кошарке даме су стигле на "крон Европе", и тако исписале нове сјајне стране српског спорта.



Ватерполисти Србије

Млада фудбалска репрезентација Србије до 20 година на Новом Зеланду направила је право чудо. Стигла је до титуле Светског првака у тој категорији првој након 1987. године када је Југославија у том узрасту у Чилеу направила исти успјех. Ватерполи репрезентација постала је свјетски првак у Казању, а освојили су и Светску лигу. Атлетичарка Ивана Шпановић имала је сјајне резултате у

себе, потпуно озбиљан, каже да је "најбољи тешкач свих времена".

Флојд Мејведер

У борби вијека за шампиона велтер категорије Американца Флојд Мејведер поразио је Филипинца Манија Паќаа, али на рингу није виђе-но ништа спектакуларно. Очекивала се велика борба ривала који нису ништа приказали, а подијелили су 350 милиона долара колико је вриједило најскупији бокс меч у историји. Након тога, Свјетска боксерска организација (WBO) одузела је титулу Мејведеру јер није уплатио 200.000 долара таксе на шта је био обавезан.

Луис Хамилтон

Возач Мерцедеса Луис Хамилтон обиљежио је 2015. годину и 66. сезону најбржег ширкуса свијета. Хамилтон је скупио 381 бод и тријумфовао испред клупског колеге Ника Розберга који је заостао 59 бодова. Луис је одбранио шампионску титулу из прошле године, а до ње је заслужено стигао јер је забиљежио најконстантније резултате у сезони. У конкуренцији конструктора његов тим је освојио убједљиво прво мјесто са 275 бодова испред Ферарија.

Пау Гасол

Када су многе звијезде репрезентације Шпаније у кошарци одлучиле да не

играју на Европском првенству, које је одржавано у четири земље (Њемачкој, Летонији, Хрватској и Француској), мало ко је прогнозирао да ће управо Шпанија на крају бити на највишем подијуму. Нико није вјеровао, али их је један човек увјерио да је све могуће. Пау Гасол. За репрезентацију је увијек ту и даје више од максимума. Када су се Шпанија једва провукли кроз групу и кад је дошло вријеме испадња, Гасол је преузео ствари у своје руке и готово сам донио титулу првака Европе својој нацији. Када селектор репрезентације каже да је Гасол тренер на терену а остали подређени тиму, то довољно говори о његовој величини. Уједно је проглашен најкориснијим играчем првенства.

Јусеин Болт

Краљ "краљице спортова" још једном је показао да је неприкосновен у тренуцима када је то неопходно. У години иза нас још једном је одбранио златну медаљу на Свјетском првенству у Пекингу, у дисциплини 100 метара. Поново је побиједио Частина Гетлина иако је Американца имао предност на 20 метара прије циља. На истом првенству четврти пут заустопно постао је свјетски првак и на 200 метара, опет испред Гетлина. Такмичење у Пекингу Болт је заокружио као члан штафете четири пута 100 метара освојивши трећу златну медаљу на том првенству, чиме је постао најуспешнији такмичар шпјелог првенства.

Стивен Кари

Прву титулу, послје 40 година у NBA лиги, скипи Голден Стејт Ворриорс донио је Стивен Кари. Омалени организатор игре цијелу сезону одиграо је на врхунском нивоу и тако коначно зачепи уста свим критичарима који су увијек имали нешто да оспоре у његовој игри. Син такође успјешног NBA играча Дела Карија одиграо је 80 утакмица у регуларном дијелу сезоне и просјечно убацивао 23,8 поена док је у 21 мечу плеј-офа био још бољи и просјечно постигао 28,3 поена. То му је донијело учешће на ОЛП стар мечу као и титулу најкориснијег играча лиге.



Златни фудбалери



Новак Ђоковић







*Sretne praznike  
želi Vam*

*Vaš*

**DIDACO** 

SRETAN JE BITI LAKO  
UZ DIDACO!





**BRČKO GAS  
OSIGURANJE**

**Želimo vam  
srećnu i uspješnu  
novu 2016. godinu**

**TVORNICA OBUĆE  
BEMA  
d.o.o. Banja Luka**

**Srećna  
Nova godina!**



**VIS  
BANJA LUKA**  
IZRADA SPECIJALNIH ALATA - IZRADA PREDMETA OD PLASTIKE I METALA

*Srećna Nova godina!*



**RAČUNARSKA  
elektronika**

*Srećna Nova, 2016. godina*







**РУСИ РОНЕ  
ЗА ЈЕЛКОМ  
НА ДНО БАЈКАЛА,  
НИЈЕМЦИ  
ОРГАНИЗУЈУ  
ВЕЧЕРУ ЗА  
ЈЕДНО**



### РУСИЈА

У Сибиру постоји обичај да се изреже рупа у леду који покрива Језеро Бајкал и да се зарони до дна заједно са Јелком. У том догађају углавном учествују професионални рониоци који се морају борити са температурама од минус 45 степени. Рониоци морају предузети специјалне мјере да би избјегли ледени шок, односно замрзавање капљица воде у респираторном систему и заустављање дотока ваздуха.

– Тај новогодишњи обичај показује да су рониоци, спасајући из регије Јакут способни да раде у свим временским условима – рекао је вођа спасилачке ронилачке службе те регије Сергеј Соболев. Поред Бајкала, слична традиција одржава се на 4.472 километра дугој ријеци Лени.

### ИТАЛИЈА

Трг светог Марка није само познат по великом ватромету већ и по нечем много необичнијем – масовним пољупцима. Хиљаде учесника и романтика тачно у поноћ љубе се на том венецијанском тргу и тако чине највеће колективно љубљење на свијету. Тако је у том догађају 2009. године учествовало више од 70.000 особа. Самом догађају претходе лекције о тајни перфектног пољупца. Парови се углавном окупљају испод звоника у 22 часа и како се поноћ приближава, тако започине музика цез оркестра и, наравно, масовно љубљење.

**НЕОБИЧНИ  
РИТУАЛИ ЗА  
НОВУ ГОДИНУ  
ШИРОМ СВИЈЕТА**

# Почетак године у медвјеђем крзну и леденом мору



### РУМУНИЈА

Људи који желе да прославе Нову годину у Румунији често облаче костиме медвједа или неког крсно и плешу испред кућа и зграда да би их одбранили од зла. Обичај је потекао у руралним срединама, где се носе животињски костими или животињска кожа, да би се касније преселили у градове, где се плес и обилазак организују за новац. Медвјед је култна румунска животиња и симболизује смрт и рођење Нове године. У плесу углавном учествују два лика – медвјед и Ром који га води на ланцу и често је праћен музиком бубњева који диктирају ритам.



### ЊЕМАЧКА

На западу постоји шала о усамљеној особи старој више од 90 година која током новогодишње ноћи једе сама. Временом је шала прешла у обичај у Њемачкој, нарочито након приказивања старог филма "Вечера за једно", у којем се приказује стара дама и њен батлер како седе за столом и претварају се да са њима седе њихови преминули пријатељи. У једном тренутку батлер пита: "Иста процедура као и прошле године, госпођо Софи?", на шта она одговара: "Иста процедура као и сваке године, Џејмс", да би њих двоје сами испијали и долијевали чаше њиховим "пријатељима". Многи Њемци прсликавају тај обичај у ресторану или код своје куће, што показује да се ствари не мијењају и подсећа на бољу прошлост.



### ВЕЛИКА БРИТАНИЈА

Сваке године неколико хиљада људи окупи се за Нову годину у градићу Сондерсфут да би запливали у леденом мору упркос хладноћи, влази и вјетровитом времену. Пливање се организује из хуманитарних разлога и започиње 1. јануара у 12.30 часова, након паљења великог ватромета. Тај обичај је почео 1984. године као начин да се сакупи новац за нову спортскоу халу у граду. Од тада до сада сакупљено је по 680.000 евра за 50 различитих повода.

– Никада нисам помислио да ћемо и 30 година бити овдје и да ће ово постати један од великих догађаја нашег града – каже директор Сондерсфут прославе Мартин Вилијамс.

### ТУРСКА

Ношење црвеног доњег веша током новогодишње журке пракса је нарочито популарна у Турској, где током празника просто цвјетају штандови са црвеним доњим вешом који се веома брзо распрода. Осим веша, Туркиње воле да носе црвене шешире и капуте током новогодишњих празника. Такође, чим откуца поноћ неке жене одмах облаче црвени доњи веш јер за њих црвена боја означава рађање и почетак новог живота.





# ТВ Антена

2 - 8. јануар 2016. **Глас Српске**

**БОЖИЋНИ ПРОГРАМ РТРС-а**

## НАЈРАДОСНИЈИ ДАН уз породично окупљање



ХРТ 1, ПОНЕДЈЕЉАК-ЧЕТВРТАК, 22.55

"Најлепше европске планинарске стазе", документарни програм

### Стопама Роберта Луиса Стивенсона



РТРС 2, СУБОТА, 17.15

"Шампионска година" - спортска емисија

### Фантастична сезона Новака Ђоковића





Божићни програм РТРС-а

# Најрадоснији дан уз породично окупљање



Божић је породични празник, па је и садржај намијењен свимзрастима. Сазнаћемо и како се Божић слави у неким крајевима Српске. Празничну атмосферу употпуниће музички садржаји. Гости ће бити пјевачке групе из наших крајева, а да би веселе било што боље побринуће се и гост изненађења

**У** оквиру Божићног програма РТРС представља манастире Српске православне цркве, вјековне чуваре православља. Подсјетиће нас на историју манастира, светитеље, којима су посвећени, ктиторе, али и указати и на њихов значај данас. Аутор програма је: Тајана Марјановић.

Манастир Рмањ (сријела, 12.35), посвећен Светом оцу Николају Мирликијском Чудотворцу, налази се у бајковитом селу Мартин Брод. Један је од најстаријих манастира Српске православне цркве на овом простору. Смјештен је на десној обали ријеке Уне, на самом ушћу Унца у Уну. Према народном предању, подигла га је краљица Катарина, кћерка деспота Ђурђа Бранковића, жена цезарског грофа Урлиха II. Први поуздан податак о настанку манастира је документ из 1498. године, у којем пише да су војводе Петар, Петрашин и Вукараг манастиру Рмањ даровали скупоцијену Богородичину икону.

Манастир Озрен (сријела, 18.30) налази се на истоименој планини, по којој је и добио име. Смјештен је у насељу Калуђерица, седам километара јужно од општине Петрово, у планинском окружењу кроз које протиче ријека Спреча. Посвећен је Светом Николи. Према предању саграђен је у 13. вијеку и задужбина је краља Драгутина Немањића. Први писани доказ о његовом

постојању је натпис уклесан изнад манастирских врата, гдје се спомиње 1587. година. На основу тога закључује се да је изграђен у XVI вијеку. У манастиру се налазе десна рука великомученице Марине и честица моштију српског цара Лазара.

Манастир Житомишлић (четвртак, 18.55) смјештен је на лијевој обали Неретве, на пола пута између Чапљине и Мостара. Посвећен је Благовјештењу пресвете Богородице. Више пута је рушен и пљачкан, али је увијек изнова васкрсао. Саграђен је у 16. вијеку, тачније 1566. године, у вријеме када и Стари мост у Мостару. У Другом свјетском рату доживио је велико страдање. Изгорјела је велика ри-

зница, многе драгоцености, архива и библиотека. Међутим, своје највеће страдање доживио је 1992. године, када је до темеља порушен. Године 2002. потпуно је реконструисан и враћен у свој првобитни изглед. Ризница икона једна је од три најзначајније у БиХ.

У манастиру се чувају мошти мученика, житомислићких монаха, убијених у Другом свјетском рату, а канонизованих 2005. године. Поред њихових моштију су и честице других светитеља и најзначајније, дио моштију Светог Арсенија Сремца и његове папуче.

Манастир Моштанца (петак, 18.55) налази се на дванаестом километру, јужно од Козарске Дубице. Смјештен је поред истоимене ријеке, у презијепом шумовитом предјелу испод планине Козаре.

Посвећен је Светом арханђелу Михаилу. По димензијама монументално, а по архитектонском украсу раскошно знање моштаничке цркве спада у ред најсмијелијих и најљепших сакралних грађевина у српском средњовјековном градитељству. Једна од легенди каже да је настао у XI вијеку. У Манастиру се чува копија црквеног кључа са бројем 1111. Први писани помен Манастира Моштанца, сачуван, је запис из 1579. године, у књизи "Отаник", која се налази у Манастиру Хиљандар, на Светој гори. У својој многовјековној историји, страдао је често. Записано је девет пљачевања и девет обнова. Манастир Моштанца чува успомену на ђакона Авакума, манастирског ђакона и свеца, који је пострадио за вјеру. Поред јужне манастирске капије налази се капелица Светог Василија Острошког Чудотворца у којој се чува дио воска којим је био печан Христов гроб, каменић са Христовом гробом, папуча са моштију Св. Василија Острошког и честица моштију архиђакона Стефана.

У оквиру празничног програма под називом "Радост Божића" РТРС ће у четвртак, 7. јануара у 12.40 емитовати бројне приче, занимљиве репортаже и разне садржаје којима ће подсјетити и на необичне и можда чак заборањене хобије и занимања. Божић је породични празник, па је и садржај намијењен свимзрастима. Сазнаћемо и како се Божић слави у неким крајевима Српске. Празничну атмосферу употпуниће музички садржаји. Гости ће бити пјевачке групе из наших крајева, а да би веселе било што боље побринуће се и гост изненађења. Музика, игра и добра атмосфера на најрадоснији дан уз водитеље Сану Поповић, Сандру Ђукановић и Срђана Радановића.



РТРС 2, СУБОТА, 19.00

"Viva Vox: Концерт у Арени" - музички програм

## Грмљавина гласова

Радио-телевизија Србије у оквиру богатог новогодишњег програма премијерно емитује спектакуларни концерт хора "Viva Vox" - најпопуларнијег а cappella састава на овим просторима.

Обилежавајући десет година рада, хор "Viva Vox" је 9. маја 2015. приредио спектакл у београдској "Комбанк арени", уз скоро три сата музике, пред више од десет хиљада обожаваца. Предвођени диригентом Јасмином Лорин, за овај

догађај хор је припремио специјално богат репертоар, потпуно нове кореографије, а све то је пратила врхунска видео продукција.

Концерт је отворила нумера "Navras" из филма "The Matrix", а низ су наставили хитови "By the Way" групе "Red Hot Chili Peppers", "Срие" ЕКВ-а, "System of a Down" групе "Chop Suey", Шибонијев "Либар", чаробна изведба последње пјесме коју је свирао оркестар на броду "Титаник", а уз "Амено" - цијела

хала је свјетлила у мраку.

Спектакл је настављен пјесмом "End of Time" пјевачке звијезде Beyonce, а одмах је уследило и планетарни хит "Chandelier", који изводи Сиа. Права "грмљавина" гласова на сцену је довела рок и метал, а да заиста могу све, пјевачи "Viva Voxa" показали су у пјесмама "Jeremy" групе Pearl Jam, "Smells Like Teen Spirit" бенда Nirvana, "Du Hast" њемачког састава Rammstein, "The Prodigy Mix", али и "The Show Must

Go On", легендарне групе Queen.

За крај званичног дијела, публика је присуствовала још једном помјерању границу у а cappella извођењу, јер су гласови и битбок извели разарајућу верзију "Enter Sandman" састава Metallica.

РТРС ће премијерно емитовати два дијела концерта хора "Viva Vox" из Арене, први дио 1. јануара, док ће други дио бити на програму сутрадан, 2. јануара, у 19, на Другом програму.



ПИНК БХ, ПОНЕДЈЕЉАК, 21.00

"Друштвена мрежа" - шоу програм

## Потрага за идеалном дјевојком

Од понедељка, 4. јануара, од 21 час у програму ТВ Пинк БХ имаћемо прилику да гледамо нови велики шоу програм који је поново осмислио власник ове ТВ станице Жељко Митровић.

Ријеч је о пројекту "Друштвена мрежа" у којем момак у друштву свог друга бира између десет дјевојака скривених иза аватара. У питању је софтверски развијен програм на којем је радила огромна екипа талентованих младих програмера из региона и иностранства.

Поента је да се такмичар заваља лажним физичким



изгледом кандидата. При том аватар отвара уста док такмичар говори истовремено, што додатно збуњује оног ко треба да донесе коначну одлуку.

Глумач Андрија Милошевић биће домаћин овог најоригиналнијег дејинг шоуа, у коме ће момци покушати да нађу идеалне дјевојке.



ХРТ 1, ПОНЕДЈЕЉАК - ЧЕТВРТАК, 22.55

"Најљепше европске планинарске стазе"

Планинарење и пјешачење природом ново је, еколошки свјесно и здраво, оно је размјена искустава. То је нови тренд. А видјети нешто заиста изблиза можете само пјешачење. У десет изванредних наставака пратићемо Bradley Mayhewa, писца туристичких и планинарских водича за "Lonely Planet", обично о далекој Азији.

Овај пут истражује неке од најљепших и најубудљивијих планинарских стаза у Европи. Захваљујући сниматељским техникама хеликоптерском камером "Cineflex" видимо величанствене пејзаже који окружују стазе, измјенујући се са занимљивим локацијама и упечатљивим причама путем: стара села, манастири, дворци, виноград, стара свратишта. Дио доживљаја свакако су и кулинарске приче, умјетност, историјски локалитети, градитељство и, оно најважније, занимљиви људи. Серија пружа забаван и предиван увид у европске пејзаже, заштитне знакове одређених подручја, и у сам живот.

Далеко од масовног туризма постоји непозната страна Мајорке, она



# Стопама Роберта Луиса Стивенсона

Године 1878. писац Роберт Луис Стивенсон, аутор "Острва с благом", дванаест дана је планинарио планинама француског Централног масива и затим написао књигу "Путовања с магарцем по Cevennesima". Бредли прати Стивенсонову оригиналну руту

планинарско, а Бредли ће проћи њеном Стазом сувозида. У шест етапа пут води дуж обалског подручја кроз шуме црике и маслинике, преко стјеновитих гребена и кроз лијепа села, одакле се увијек пружа

величанствен поглед на планине и море. Стаза сувозида најчешће сlijеди стари поштански пут и јахаћу стазу Мајорке, чија историја сеже уназад све до 13. вијека. Село Banyalbufar смјештено је у средишту стрмих тераса над морем. Ту расте малвазија. Од Valldemosse до села

умјетника Deià, Бредли планинари трагом надвојводе. Луидвиг Салватор, надвојвода од Тоскане, свјетски путник и природњак, дао је у 19. вијеку да се дуж стјеновитих падина с величанственим виђишима уређују јахаћа стаза којом се планинари још и данас служе. Уз обалу се пјешачи до светијоника на руту Грос. Ондање вози стари

трамвај узбрју у Söller, град трговача наранчама. Стазом скупљача снијега Бредли пјешачи до светишта Llus, светог манастира Мајорке. Путовање завршава на Plaça Mayor у Polenci. Осим аеродрома, Бредли није видио баш ништа од масовног туризма.

Године 1878. шкотски писац Роберт Луис Стивенсон, аутор "Острва с благом", дванаест дана

је планинарио планинама француског централног масива и затим написао књигу "Путовања с магарцем по Cevennesima". Бредли прати Стивенсонову оригиналну руту. Она протиче у дванаест етапа, од вулканског пејзажа Velaya, затим 220 км преко планине Лозере, до мјеста Saint-Jean-du-Gard у планини Cevennes. Бредли креће из градића Le Puy-en-Velay у друштву пријатељице Лауре. Њихово прво одређиште је Le Monastier-sur-Gaizelle, мјесто с неосвојивим манастиром. Ту се Стивенсон припремио за планинарење и нашао своју Молестине, тврдоглаву магарцу. Данас планинари могу унајмити магарца, па и Бредли наставља пут уз магарцу Макумбу. Стаза пролази горњим током Лозере. У градићу Pradelles Бредли знаје да је прије 250 година тим крајем харала Звијер из Gévaudan, убијајући на десетине људи. Као и Стивенсон, Бредли преноћи у трапистичком манастиру Мајке Божије Сњежне. Затим се успиње на планину Лозере, највишу тачку свог путовања. Планинарење се наставља кроз планину Cevennes. У Ле Понт-де-Монтверту почео је рат камизара. Стивенсон у књизи опширно описује хугеноте и њихову борбу за вјерску слободу. Бредли завршава дванаестодневну планинарење, као некад Стивенсон, у Saint-Jean-du-Gardу, градићу на ријеци Гардон.



ПИНК БХ, СУБОТА, 17.30

"Добар комшија" - породични магазин

Домаће пјесме за суботње поподне

Новогодишње славље телевизија Пинк БХ наставља у породичном магазину "Добар комшија" који је на програму у суботу, 2. јануара, од 17.30 часова.

Уз уредника и водитеља Наташу Петровић забавиће вас музички гости: Алдан Јакуповић, Шериф Коњевић, Шемса Суљаковић, Слађана Мандић, Шако Попумента, учесник прве сезоне музичког такмичења "Пинкове звезде" Слободан Радаковић, Верена Церовина и многи други.

Гости "Доброг комшије" подијелиће са гледаоцима Пинк БХ телевизије лијепе тренутке из 2015. године, а неће мањка-



ти ни добре пјесме.

Новогодишње издање "Доброг комшије" чине сјајни наступи уживо неких од најтраженијих извођача из регије уз њихове новогодишње жеље.

Све су то одлични разлози да и ове суботе будете у ваш омиљени породични магазин.

РТС 1, ПЕТАК, СУБОТА 16.30, НЕДЈЕЉА, 18.30

"Сасвим природно" - новогодишњи серијал

## Веслајући на Крф у част предака

Ове године обилежава се стогодишњица албанске голготе и повлачења српске војске на Крф. Тим поводом организована је веслачка експедиција чији актери су жељели да осјете бар један мали дио тјескобе путовања као наши војници у Првом свјетском рату. Одлучили су да на Крф стигну на сопствени погон, тачније на весла, а да старт буде Кавале.

Јован Мемедовић о тој експедицији каже:

- Чим сам сазнао за веслачку експедицију, моје учешће и допринос је био загарантован. Био сам један од петорице чланова екипе која је по менаџеру веслала 35 дана и за то време



прешла 1.200 км од Кавале до Крфа и острва Видо где смо се поклонили Плавој гробници. Подсећајући се историје, открио сам много о људској природи, о менталној и физичкој

издржљивости, открио сам много о себи. Модеран човек треба с времена на време да изађе из комфора да би знао да цени оно што има и био задовољан због лагодности које

ужива.

Веслачка експедиција није једина која је ове године на сопствени погон стигла на Крф. Урадио је то и Марк Китинг са својим псом као и група наших планинара који су то урадили пјешке.

У новогодишњем серијалу "Сасвим природно" очекујте недаће, али и велике радости оних који путују на тежи начин (било пјешке или на весла), емоције и суочавање са историјом по доласку на Крф и очекујте Грчку на један не туристички и не комерцијалан начин. Грчку пуну душе коју већина вас још није доживјела.





# Чувари традиције дијеле радост Божића

Наступиће бројне пјевачке групе из Србије и региона - Русини из КУД-а "Ђура Киш" из Шида, Македонке из КУД-а "Тоше Проески" из Качарева, Украјинци из КУД-а "Коломејка" из Сремске Митровице, мјешовити хор Руског дома у Београду, мушка пјевачка група "Ђурђеви ступови" из Берана, женска пјевачка група КУД-а "Опленац" из Тополе и група "Пискавица" из Пискавице код Бањалуке

**В**елики хришћански празник је пред нама, а РТС је припремио специјално издање емисије изворне народне музике и игре "Шљивик" за све оне који прослављају Божић 7. јануара. Уз пригодну пјесму, свирку и игру и приче о својим обичајима, бројни извођачи - стари знанци из

претходне четири сезоне "Шљивика", али и нови чувари традиције, заједно са водитељима Јеленом Јовичић и Александром Срећковићем Кубуром подијелиће са гледаоцима радост прослављања Божића.

Емисију ће отворити пјесмом солисткиња из Лепосавића Јована Бараћ. Наступиће бројне пјевачке групе из читаве Србије и региона - Русини из

КУД-а "Ђура Киш" из Шида, Македонке из КУД-а "Тоше Проески" из Качарева, Украјинци из КУД-а "Коломејка" из Сремске Митровице, мјешовити хор Руског дома у Београду, мушка пјевачка група "Ђурђеви ступови" из Берана, женска пјевачка група КУД-а "Опленац" из Тополе и група "Пискавица" из Пискавице код Бањалуке.

Михајло Јовић "Чувар на-

родне баштине" у категорији свирање на народним инструментима наступиће уз тамбурашки оркестар КУД-а "Станко Пауновић" РИ НИС из Панчева, а браћа фрулаши Јанко и Богдан Лукић из Крагујевца уз Народни оркестар РТС-а под управом Владе Пановића. Као солиста наступиће Далибор Тодоровић, дудучар из Рашке, а посебно изненађење приредиће трубачки оркестар Бојана

Крстића из Владичиног Хана, актуелни побједници Сабора у Гучи.

Уз Народни оркестар РТС-а уживаћемо уз пјесме чак три побједника из претходних сезона емисије "Шљивик" и пјесме Данице Крстић из Крагујевца, Мише Петронијевића из Лесковца и Александре Миловановић из Беча.

Посебно атрактивни биће и наступи играчких група -

власког КУД-а "Бранислав Нушић" из Шарбановца, затим младих снага КУД-а "Годија" из Новог Пазара, КУД-а "Станко Пауновић" из Панчева, КУД-а "Опленац" из Тополе и КУД-а "Копаноник" из Лепосавића.

Проведите божићне празнике са емисијом "Шљивик".

Водитељи емисије: Јелена Јовичић и Александар Срећковић Кубура

БХТ 1, НЕДЕЉА, 20.30

"Бенд за 5",  
музички програм  
**МУЗИЧАРИ  
ПРЕД СУДОМ  
ЖИРИЈА**



Прва емисија другог круга шоуа "Бенд за 5" почиње на програму БХТ 1 у недељу, 3. јануара, у 20.30 часова. На сцени студија "А" БХРТ-а налазе се истовремено три бенда.

Стручни жири, који чине Алма Чаршић, Ирина Капетановић, Енес Беговић и Амил Лојо, прате наступе бендова и оцјењују их. И позитивни и негативни коментари жирија помажу бендовима да сљедећи нас-

туп буде још бољи. Бендови имају неколико музичких задатака, које им задаје жири, а њихово сналажење и квалитет наступа одлучују о томе да ли ће проћи у финале.

И гледаоци испред малих екрана ће моћи гласати за најбољи бенд путем SMS порука тако што ће на јединствени број 091 410 601 послати кључну ријеч која ће на почетку емисије бити додијељена сваком бенду.

РТС 2, СУБОТА, 17.15

"Шампионска година", спортска емисија  
**Фантастична сезона Новака Ђоковића**

Од прве до последње недеље 2015. на врху АТП листе појављивало се само једно име и презиме - Новак Ђоковић. Један од најбољих спортиста свијета обарао је рекорде, помјерао границе и стварао историју тениса, у којој ће истакнуто поглавље бити Новакова "Шампионска година".

Једночасовна емисија подсетиће нас на све фантастичне резултате које је Ђоковић постигао у години на измаку, како је постао први човек који је пет пута у сезони победио Роџера Федерера и једини играч који је са 30 у сетовима савладао на Ролан Гаросу деветоструког шампиона Рафаела



Надала.

Освојених 16.785 поена и разлика у односу на другопласираног Ендија Марија од чак 8.535 поена на листи објављеној 26. октобра су незабильжене бројке откако постоји АТП листа.

То су само нека од достигнућа којих ћемо се присјетити у ризмезу сезоне који су припремили Владимир Мијаљевић и Милош Кривокалић. Свјетски број један наставља тријумфалном стазом. На том путу прати га и Радио телевизија Србије, која је преносила сва четири гренд слем финала и све Ђоковићеве мечеве мастерс 1.000 серије у години за памћење.



## РЕЛИГИЈСКИ ПРОГРАМ РТРС-а

"Ријеч вјере", недјеља, 11.00, "Радник у винограду Господњем", сриједа, 18.00

## Живот у духовности



Упоредо са службом архијереја и великодостојника Српске православне цркве одвијао се богословско-научни и просвјетни рад митрополита Николаја. Много је учинио на пољу црквене просвјете у 20. и на почетку 21. вијека, а ученици и професори Богословије у Фочи памтиће га по његовој очинској бризи и изузетном педагошком раду

**Р**ађање у свјетлу Христовог рођења, божићни циклус предавања окупљено је у Бијелини познате православне теологе, духовнике и љекаре, који су, свако из свога домена и искуства тумачили о Христу, цркви Господњој и људима као миљеницима Божијим, духовном и тјелесном рођењу, као нераскидивим сегментима у животу сваког људског бића. Највише интересована владало је за предавања умировљеног епископа захумско-херцеговачког и приморског господина Атанасија и митрополита загребачко-љубљанског господина Порфирија.

Римокатоличка црква, католици и хришћани који Божић прослављају према

грегоријанском календару присјетили су се током мисних слава и породичних окупљања кључног тренутка у историји свијета и човјека, Рођења Сина Божјег, Исуса Христа. Светковина Божића догодила се на почетку Свете године Божјег милосрђа, коју је прогласио и отворио папа Фрања.

Организован вјерски живот на подручју које данас покрива Мешлис Исламске заједнице Котор Варош започео је по доласку војске Отоманског царства. Документа из 1624. године спомињу да су постојале двије шамије, Царева или Султан Мехмед Фатихова и Софи Мехмед-пашина, у којима су се редовно клањале молитве или намази.

Темељ јудаизма јесте Шабат или субота. Створитељ је

седми дан, Шабат, током којег није било никаквог стварања, посветио и учинио да буде даном одмора. Када почиње и када се завршава суботњи дан, те која је идеја Шабата? За емисију "Ријеч вјере" говори Исак Асиел, главни рабин у Србији.

У сриједу, 6. јануара, у 18.00 на програму РТРС-а је емисија "Радник у винограду Господњем". Један од истрајних и трудољубивих посленика у винограду Господњем био је блаженопочивше успомене митрополит добробосански господин Николај, чији је овоземаљски живот окончан на празник Свете Петке. Упоредо са службом архијереја и великодостојника Српске православне цркве одвијао се богословско-научни и просвјетни рад митрополита Никола-



ја. Много је учинио на пољу црквене просвјете у 20. и на почетку 21. вијека, а ученици и професори Богословије у Фочи памтиће га по његовој

очинској бризи и изузетном педагошком раду. Заслугом митрополита добробосанског Николаја основан је Одсек за црквену музику и појање, је-

динствен на нашим просторима.

Уредник Религијског програма је Жана Вуко-сављевић.

Божићни програм БХТ



## Радост у срцима вјерника

У пригодном програму поводом Божића, БХТ1 ће у сриједу, 6. јануара, у 21 час емитувати "Interview 20" са епископом захумско-херцеговачким и приморским Григоријем Дурићем. На Бадњу ноћ, владика Григорије говори о радостима које доноси Божић, о потреби да се лијепо тренуци дијеле с компшијама и упућује поруку свим вјерницима православне вјероисповјести.

У 23.05 на програму је снимак концерта Камерног хора Музичке академије Универзитета у Источном Сарајеву. Хор учествује на богослужењима и изводи православну духовну музику на концертима, како записе непознати појаци и писара, тако и бисере српске, руске, бугарске хорске музике, као и дјела савремених композитора.

РТРС 2, СУБОТА, 20.00

"Странац у Србији" - забавни програм

## СВИЈЕТ У МАЛОМ



Документарни серијал емисије "Странац у Србији" обиљежио је свој први јубилеј, пет година постојања, снимањем новогодишњег издана. Ауторка Ранка Јакшић је у студио 10 РТРС-а позвала госте из емисија "Странац у Србији", које су емитоване током претходних година.

У једночасовној емисији, у режији Петра Станојловића, учествовали су гости различитих националности, који су чинили један велики свијет у малом. Кроз разговор и музику представљали су себе, своју земљу и сумирали још једном утиске о Србији у којој су остали да живе. Емисију обogaђује музика Украјинца, најбољег саксофонисте у Србији Максима Кочетова, који је свирао са својим "Кочетов квинтетом". Максим Кочетов је гостовао породично са супругом Ксенијом, цез пјевачицом, и кћерком Катарином. Да љубав доводи људе из цијелог свијета у Србију, потврдиле су још јед-

ном кроз музику и разговор чланице руског хора "Юса".

Од бишклисте, Холанђанина Рајфа ван ден Зајда чућемо како је проширио свој посао и на који начин све више привлачи стране туристе. Како се рад на јапански начин мјери упроштеним временом потврдиће Маски Томинага, новинар и продуцент јапанских ТВ станица за овај регион. Шта има ново у његовом пословном и приватном животу послједице четири године од снимања емисије "Странац у Србији" рекао је овом приликом Маски на перфектном српском језику.

Гледаоци ће поново видјети брачни пар из Нових Карловаца, Татјану Рикову и Артура Рикова, који су, од своје седмог дјец, повели њих петоро на снимање. Обиљежавање првог јубилеја није могло да прође без баклава и Турјина Мустафе Авишија, који ће у емисији говорити о својој упорности и жељи да остане у Београду и да се увијек нада бољитку.

## Оглас

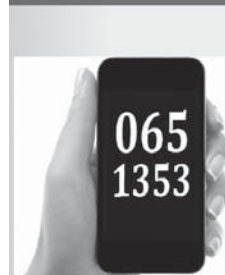

Дужина вашег огласа не смеје да прелази 150 словних мјеста, с тим да не користите скраћенице и обавезно користите размаке између ријечи и зареза.

Оглас за рубрику "лични контакти" предаје се у служби огласа, лично уз обавезну легитимацију.

Ваше мале огласе можете слати путем SMS-а и MMS-а на следеће начине:

0GL затим размак, па текст вашег огласа ако желите да ваш оглас буде објављен у следећем издању „Оглас“ - цијена SMS поруке 0,55 KM

20GL затим размак, па текст вашег огласа ако желите да ваш оглас буде објављен у следећа два броја „Оглас“ - цијена SMS поруке 0,99 KM

40GL затим размак, па текст вашег огласа ако желите да ваш оглас буде објављен у следећа четири броја „Оглас“ - цијена SMS поруке 1,65 KM

0KV затим размак, па текст вашег огласа ако желите да ваш оглас буде објављен у оквиру у наредном издању „Оглас“ - цијена SMS поруке 2,20 KM

NEG затим размак, па текст вашег огласа ако желите да ваш оглас буде објављен у негативу у наредном издању „Оглас“ - цијена SMS поруке 2,20 KM

Фото оглас - цијена MMS поруке 4,00 KM

и на број телефона 051/231-072

**ПРОДАЈ, КУПИ, ОГЛАСИ!**  
СВАКЕ СРИЈЕДЕ У „ГЛАСУ СРПСКЕ“  
www.oglas-glas.com



# Антена

## Филм дана



### Удар грома

20.00

Рики Милер је повучени млади писац и неко кога нико не примјећује. Његов живот се тотално преокреће када путем интернета упозна жену свог живота, која поред романсе од њега тражи и да убије. Рикијев најбољи пријатељ Сет сматра да ниједна жена не би изашла са Рикијем, осим ако нема неки скривени мотив или ако не носи озбиљну диоптрију, те и Рики почиње да сумња у Данитине намјере. Испоставља се да је Данита удата за писца крими романа који је некада био рабин. Да ли она заиста жели да напусти мужа, али страхује за свој живот? Да ли ће Рики заиста морати да убије Данитиног мужа како би био с њом?

**Улоге:** Стефани Сзостац, Џон Крајер, Вил Сасо, Џед Риз, Шон Такер

**Режија:** Рики Блит

## РТРС

- 6.20 Ловачки савјети
- 7.00 Јутарњи програм
- 9.00** ФИЛМ Уврнути празници
- 11.00 Оз
- 11.20 Војвођанска кухињица
- 12.00 Дневник 1
- 12.30 Плодови рада
- 13.05 Ловачки савјети
- 13.40 Запис о селу
- 14.15 Новогодишњи воз
- 14.45** ФИЛМ Бумеранг
- 16.25 Свјет здравља
- 17.00 Вијести
- 17.10 Ах, та планета!
- 17.40 Свјет брзине
- 18.10 Концерт
- 19.30 Дневник 2
- 20.15 Разговор са Надом
- 20.15 **21.15** ФИЛМ Бели лавови
- 23.00 Вијести
- 23.10 У туђој кожи, серија

## РТРС ПЛУС

- 6.00 Концерт за добро јутро
- 9.04 Музички програм
- 9.15** ФИЛМ Луна парк
- 10.41 Музички програм
- 11.19 Документарни програм
- 11.30** ФИЛМ Од праде до без наде
- 13.14 Документарни програм
- 13.30 У пролазу
- 13.54 Музика
- 14.05 Dw - tomorrow today
- 14.30 Три боје звука
- 15.30 Колачи злата
- 15.58 Документарни програм
- 16.00 Музички програм
- 16.30** ФИЛМ Велика шпанска фамилија
- 18.08 Музички програм
- 18.25 Документарни програм
- 18.30 Свјетлост
- 19.00 Музички програм
- 19.30 Дневник 2
- 20.08 Музички програм

## РТС1

- 6.00 Вести
- 6.05 Јутарњи програм
- 8.00 Јутарњи дневник
- 8.30 Јутарњи програм
- 9.00 Вести
- 9.06 Жикина шареница
- 11.00 Вести
- 11.05** ФИЛМ Балкан експрес
- 12.50 Снешко на петерцу
- 13.00 Дневник
- 13.15 Спорт плус
- 13.30 Ја могу све
- 15.30 Чизмаши, серија
- 16.30 Сасвим природно
- 17.25** ФИЛМ Хајде да се волимо 3
- 19.00 Слагилица
- 19.30 Чизмаши, серија
- 21.05** ФИЛМ Бићемо прваци света
- 23.20 Вести

## РТС 2

- 7.02 Слагилица
- 7.37 Занимање дете
- 7.56 Мали дневник - специјал
- 8.01 Мајмунољупци
- 8.06 Зујалица
- 8.31 Тајне новогодишњих празника
- 8.43 Ујакова кобила
- 8.58 Лепотица и звер, позоришна представа
- 10.10 Сутра сам ја - новогодишња
- 10.50 Тајна празничне јелке
- 11.20 Књига утисака
- 12.00 Зубин Мехта у Београду
- 12.15 Зубин Мехта и Београдска филхармонија
- 13.00 Најдивније дрво на свету
- 14.00** ФИЛМ Идеални муж
- 15.40 Будимпешта у Београду
- 16.30 Спортска будућност Србије
- 17.00 Медаље заувек
- 17.15 Шампионска година - Новак Ђоковић
- 18.10 Година на филму
- 19.05 Вива вокс

## Радио РС

- 6.00 Јутарњи програм
- 8.00 Вијести
- 8.05 Туристички водич
- 9.00 Вијести
- 9.05 Музика
- 9.30 Памтиприча
- 10.00 Вијести
- 10.05 Коријени
- 11.00 Вијести
- 11.05 Звездано небо дјетињства
- 12.00 Подневне вијести
- 12.15 Запјевајмо гјесме старе
- 13.00 Вијести
- 13.05 Зврк
- 14.00 Вијести
- 14.05 Спортско-забавно попдне
- 16.00 Дневник
- 16.30 Спортско-забавно попдне
- 18.05 Мозаик Радија РС
- 19.00 Вечерње вијести
- 19.15 Заиграјмо, запјевајмо
- 20.00 Музика у три димензије
- 21.00 Вијести
- 21.05 Актуелни хитови домаће продукције
- 22.00 Хроника дана
- 22.15 Најсвјетлије странице
- 23.00 Вијести
- 23.05 Џез музика
- 0.00 Поноћне вијести
- 0.05 Ноћни програм



### РТРС

17.10

**Емисија:**  
Ах, та планета!



### Пинк БХ

17.30

**Забавна:**  
Добар комшија

### ХРТ 1

16.05

**Легенде у Вегасу**

- 0.00** ФИЛМ Уврнути празници
- 2.00** ФИЛМ Бели лавови

- 20.15 Бијело море: изнад и испод леда
- 20.44 Музички програм
- 21.30** ФИЛМ Арктички удар
- 23.02 Музички програм

- 23.25** ФИЛМ Ивица и Марица - ловци на вештице
- 1.05 Три боје звука - специјал
- 2.35** ФИЛМ Балкан експрес
- 4.15** ФИЛМ Хајде да се волимо 3

- 20.00 Странац у Србији - специјал
- 21.00 Поп Ђира и поп Спира, серија
- 22.15 ТВ театар: "Два мириса руже"
- 23.20 Кинески национални глесни театар "Конфуције"
- 0.35** ФИЛМ Идеални муж

## БН

- 6.30 Јутарњи програм
- 9.00 Ваша Даша
- 10.30** ФИЛМ
- 12.00 Новости
- 12.20** ФИЛМ
- 14.15** ФИЛМ
- 16.00 Дневник 1
- 16.20 Атлас релакс
- 16.50 Ко то тамо гјева
- 18.20 Серија
- 19.20 Маркетинг
- 19.30 Дневник 2
- 20.00 Ништа лично
- 21.35 Одред, серија
- 2.00 Сателитски програм

- 10.00 Вијести
- 10.00 Наша мала клиника, серија
- 11.00 Наша мала клиника, серија
- 12.00 Наша мала клиника, серија
- 13.00** ФИЛМ Флертовање са фламенком
- 15.00 Рекреативно са Д. Тепшић
- 16.15 М магазин
- 17.00 Породичне тајне, серија
- 18.00 Лук или мед
- 19.00 АТВ вијести
- 19.30** ФИЛМ Дрвени бар
- 21.30** ФИЛМ Робин Худ
- 0.00 Ноћни програм

- 8.30 Новогодишње Курсације
- 10.00 Новогодишње попдне
- 11.30 Иди ми, дођи ми
- 13.00 Новогодишњи програм
- 16.00 Магазин ИН
- 17.00 Мој нови почетак
- 17.30 Добар комшија
- 18.30** ФИЛМ Шта се згоди кад се љубав роди
- 20.00 Мирна улица, серија
- 21.00 Пинкове Звезде
- 0.00** ФИЛМ Иди ми, дођи ми
- 1.30** ФИЛМ Гладјатор

### ЕЛТА 1HD

- 8.00 Кафа у 5
- 9.00 Волим спорт
- 9.30 Аутошоп
- 10.00 ВР магазин

- 10.30 Земља виђена очима неба
- 11.30 Путокази
- 12.00 Земља виђена очима неба
- 13.00 Земља виђена очима неба
- 14.00 Stacked, серија
- 15.00 Stacked, серија
- 16.00** ФИЛМ Алпиниста
- 18.00 Ван Гог, концерт
- 20.00** ФИЛМ Удар грома
- 21.30** ФИЛМ Френки је одлијепио
- 23.00** ФИЛМ Чвор
- 0.30** ФИЛМ Вук

### КЗ

- 9.00 Вијести
- 9.05 Хороскоп

- 9.10 Телешоп
- 9.25 Касандра, серија
- 10.20 Крис Ејнцел, илузиониста
- 10.50 Комедија са ногу Зул
- 11.30 Аутофлеш
- 11.55 Хороскоп
- 12.00 Вијести
- 12.05 ТВ времеплов
- 12.10 Телешоп
- 12.30 Спорт за све
- 13.05** ФИЛМ Луда вјенчања
- 15.00 Вијести
- 15.05 Хроника Добоја
- 16.00 Касандра, серија
- 17.00 Волим спорт
- 17.30 Таблоид
- 18.45 Новости
- 19.30 Дневник РТС-а
- 20.00 Панорама регије

- 21.00** ФИЛМ Путовање у средиште Земље
- 22.40** ФИЛМ Ромео мора умријети
- 1.00 Ноћни програм

## БЕЛ

- 6.55 Смисленице + Обичајни календар
- 7.00 У нашем атару
- 7.30 Телешоп
- 8.00 Any style
- 8.45 Телешоп
- 9.00 Музика
- 9.55 Преглед програма + Времеплов
- 10.00 Свјетски у дан
- 10.15 Атлас
- 10.50 Нијемски играни филм

## АТВ

- 7.00 Волим спорт
- 8.00** ФИЛМ Љубав и празници

## ПИНК БХ

- 7.00** ФИЛМ Какав деда такав унук



Б92	ОБН	БХТ 1	ТВ 1	ХРТ 1	РТЛ
7.30 Цртани филм	7.00 Jingle Bell гар	8.00 Вијести	6.10 Други свјетски рат	8.15 ФИЛМ Били Кид:	5.30 РТЛ данас
9.00 Топ шоп	7.20 ФИЛМ	8.15 Soko Wismar, серија	7.15 Други свјетски рат	Дечко из Тексаса	6.10 Легенда о Тарзану
9.30 Цртани филмови	Божићна жеља	9.05 Чаплин	8.00 Покренице тијело	9.40 Духовни изазови	6.50 Лего Нинџаго
11.50 ФИЛМ	ручног пачета	9.10 Приче из зоо-врта	8.30 Долина суза, серија	10.10 Призма	7.35 Звездани ратови:
Гуниси	8.40 Долина суза, серија	9.55 Френдери и Дјед Мраз	9.15 Долина суза, серија	10.55 Културна баштина: Божић	Побуњеници
14.00 ФИЛМ	11.00 Бакина кухиња	10.20 Домаћа задаћа	10.00 Предај се срце, серија	11.10 Госпођа у стану број 6	8.00 Свемогућа Ким
Откачени мајмун	12.00 Топ шоп	10.45 Мали чувари велике земље	10.45 Предај се срце, серија	12.00 Дневник 1	8.55 Хорватови, серија
16.00 Вести	12.15 Рефлекс	11.00 Говор тишине	11.30 Стријела, серија	12.25 Ветерани мира	9.45 У добру, злу и кичу
16.35 Спортски преглед	13.20 Топ шоп	12.15 Џамбо Агушеви Orchestra	12.20 Париске приче, серија	13.10 Авганистан: Посљедњи поход британског лава?	10.45 Дајнамо: Мајстор немогућег
16.55 ФИЛМ	13.35 Звезде	13.30 ФИЛМ Моја луцкаста дјевојка	13.05 ФИЛМ	14.05 Top Gear	11.40 Cosentino
Кум	15.25 Неки нови клинци	15.15 Вијести	Луца вјенчања	15.00 Имитације аристократије, серија	12.35 ФИЛМ
20.05 Вести	17.30 Дејана	15.30 Спорт у свијету 2015.	15.10 ФИЛМ	16.05 ФИЛМ	Кодно име:
21.00 ФИЛМ	18.50 ОБН инфо	16.30 Приче из Јужне Америке	Глуп и глупљи	Легенде у Вегасу	Чистач
Кум 2	19.05 ОБН спорт	17.30 Терминал 26	17.15 Ја бирам госте	17.45 Лијепог нашом	14.15 ФИЛМ
0.40 ФИЛМ	19.10 Хит до хита	18.00 ДоРеМи & Ви: Најљепше арије	18.30 Туристички магазин - Градови UNESCO-а	19.00 Дневник 2	Парк је мој
Аеродром 75	20.00 Балканске преваре	19.00 Дневник 2	19.00 Дневник ТВ1	20.00 Ја то могу!	16.10 ФИЛМ Ја, робот
2.30 ФИЛМ	21.00 Звезде	19.35 Ретровизор	19.40 (За)кухајмо (за)једно	21.35 ФИЛМ	16.30 РТЛ вијести
Аеродром	4.45 Вести	20.00 Велики екран	20.00 Стријела, серија	23.40 Дневник 3	18.30 РТЛ данас
5.30 ФИЛМ	4.40 ОБН инфо	21.00 Точак 2015	21.00 ФИЛМ	0.07 ФИЛМ	19.15 Галилео
Гуниси		21.45 Shuga, серија	Путовање у средиште Земље	Пет метара од славе	22.00 ФИЛМ
		22.15 Вијести			Икс мен 3: Посљедњи фронт
		22.30 ФИЛМ			
		Дјевојка мојих снова			
		0.30 ФИЛМ			
		Ледени удар			



Комедија о четири пријатеља који спремају момачко вече у Лас Вегасу и у својим 60-им доказују да никад није касно за забаву за памћење. Четворица пријатеља који су већ добро прешли шездесету састају се у Лас Вегасу како би примјерено прославили момачко вече јединог међу њима који је толико дуго успио остати соло. Биће то заиста забава за памћење.  
**Улоге:** Роберт Дениро, Морган Фримен, Мајкл Даглас, Кевин Клајн, Мери Стинбурген  
**Режија:** Џон Тартелтауб



**ТВ1**  
**20.00**  
**Серија: Стријела**



**РТС 2**  
**12.00**  
**Музика: Зубин Мехта у Београду**

4.55 ОБН спорт	1.55 ФИЛМ	22.40 ФИЛМ	1.37 ФИЛМ	22.00 ФИЛМ
5.00 Чуvari планете	Посљедњи сати на Земљи	Ромео мора умријети	Били Кид: Дечко из Тексаса	Џон Флуks
5.50 Магазин Лиге шампиона	3.25 ФИЛМ Моја луцкаста дјевојка	0.40 ФИЛМ	2.52 Top Gear	23.40 ФИЛМ
6.15 Чуvari планете	4.55 Soko Wismar, серија	Витез таме	3.50 Културна баштина	Поглед у будућност
	5.40 Само за забаву	3.10 Дневник ТВ1	4.13 Духовни изазови	125 Астро шоу
	6.05 Приче из Јужне Америке	3.50 Ноћни репризни програм	4.43 Ветерани мира	2.25 РТЛ данас
			5.28 Призма	
			6.13 Дневник 2	

11.20 Србија коју волим	21.10 Бизнис прес	11.00 Заувјек сусједи, серија	21.45 ФИЛМ	14.20 ФИЛМ	19.05 Крушке и јабуке - двобој седмице
11.50 Телешоп	21.20 Вино и виноградарство	11.35 Пун п'јат	Бијес титана	Christmas Song	19.55 Гастро Деспот
12.05 Портал	21.50 Телешоп	12.20 Мала клиника љубави	23.30 ФИЛМ	15.53 ФИЛМ	20.05 ФИЛМ
12.15 Карусел	22.10 ФИЛМ	14.20 ФИЛМ Мој пријатељ Вили 4	Ледени убица	Бартон и Тејлор	Мост за Терабитију
12.45 Game zone		16.15 Стела, серија	100 ФИЛМ	17.20 11 година сљеменске трке	21.40 Вријеме на Другом
12.55 ABS show		17.00 Вијести Нове ТВ	Хана	17.45 Сњежна краљица - емисија	21.45 Грејем
13.30 У нашем атару		17.10 Стела, серија	2.45 ФИЛМ	18.00 Сњежна краљица - извлачење стартих бројева	Нортон и гости - новогодишња
14.30 Лијек из природе	5.00 Дневник Нове ТВ	17.45 Луд, збуњен, нормалан, серија	Заповједна одговорност	18.45 Сњежна краљица - емисија	22.35 Тони Бенет и Леди Гага - снимак концерта
15.15 Нијемци играли филм	6.00 ФИЛМ	18.20 Радна акција	4.15 Астро савјетник	18.55 Сњежна краљица - емисија	23.30 ФИЛМ
16.20 ФИЛМ	Скуби Ду! Абракадабра	19.15 Дневник Нове ТВ		Идна	Christmas Song
17.20 Спорт за све	7.15 Над липом 35	20.10 ФИЛМ		Menzel & Michael Buble	1.00 Ноћни музички програм - спотови
17.50 Смисленнице + Обичајни календар	8.40 Пепа Пиг	Заповједна одговорност			5.00 Ноћни музички програм
18.00 Економика	8.50 Ватрогасац Сем				
18.30 Централни дневник	9.05 Нинџа корњаче				
19.00 Movieland, филмски магазин	9.30 Динофроз				
19.30 Наша снага	9.55 В-Daman				
20.00 Ординација	10.20 Winx Club				
	10.45 Маша и Медвјед				



# Антена

## Филм дана



## Плаћеници

Барни Рос нема шта да изгуби. Неустрашив и емоционално празан, он је вођа, мудрац и стратег чврстог савеза плаћеника. Везан је једино за свој каміон, хидроплан и тим оданих модерних ратника. Његов тим чине Ли Крисмас, бивши припадник специјалних ваздушних снага, који изврсно барата свим што има оштрицу, Јин Јанг, мајстор за борбу прса у прса; Хејл Сизар, који познаје Барнија десет година и специјалиста је за оруже дуге цијеви; Тол Роуд, вјешт у рушењу и сматра се мозгом групе; те Ганер Јенсен, борбени ветеран и стручњак за снајпере који се бори с властитим демонима. Када тајанствени Черч понуди посао који нико други не жели, он и његов тим плаћеника крећу на неизглед рутински задатак: свргнути генерала Газу, диктатора мале острвске државе Вилене и спријечити дугогодишње насиље над становништвом.

**Улоге:** Силвестер Сталоне, Џејсон Стетам, Џет Ли, Мики Рурк, Долф Лундгрен, Стив Остин, Арнолд Шварценегер

**Режија:** Силвестер Сталоне

## РТРС

6.00	Ловачки савјети
6.30	Војвођанска кухињица
7.00	Јутарњи програм
9.05	Преглед недеље за особе са оштећеним слухом
9.30	Адолесцентрик
10.00	Недељом са Јахорине
11.30	Ријеч вјере
12.00	Дневник 1
12.35	Сноп
13.00	Ловачки савјети
13.30	Капи завичаја са Славишом Сабљићем
14.00	Тамо далеко
14.30	Планета филм
15.00	Три боје звука
16.00	7 у 1
16.55	Кошарка: Игокеа - МЗТ Скопље
18.50	Вјечни Египат
19.30	Дневник 2
20.15	Филм
	Поред пута

## РТРС ПЛУС

6.00	Концерт за добро јутро
9.04	Музички програм
9.15	ФИЛМ
	Паметни људи
10.45	Плодови рада
11.17	Документарни програм
11.22	Документарни програм
11.30	ФИЛМ
	Под плавим покровом
13.00	Музички програм
13.16	Документарни програм
15.30	Бијело море: Изнад и испод леда
16.00	Документарни програм
16.03	Музички програм
16.30	ФИЛМ
18.05	Документарни програм

## РТРС 1

6.00	Вести
6.05	Јутарњи програм
8.00	Јутарњи дневник
8.30	Јутарњи програм
9.00	Вести
9.06	Жикина шареница
11.00	Знање имање
12.00	Вести
12.05	Кукурику шоу
12.25	Гастрономад
12.45	Дневник
13.00	Спорт плус
13.15	Балканском улицом - новогодишња: Жељко Јоксимовић
14.10	Спортски програм
15.00	Вести
15.10	Комшије, серија
16.00	Вести
16.03	Лавиринт
17.00	А сада, Рада
18.27	Сасвим природно
19.00	Слагалица
19.30	Дневник
20.05	Комшије, серија

## РТРС 2

5.40	Музика за добро јутро
7.25	Слагалица
8.00	Кукурику шоу
8.20	Алиса у земљи чуда
9.00	Писмо за Деда Мраза, драма
9.50	Свет природе
10.40	Мој љубимац
11.15	Верски мозаик Србије
12.00	Зубин Мехта и Београдска филхармонија
13.05	Новооткривене тајне ратника од теракоте
14.00	ФИЛМ
	Овде сам била срећна
15.35	Магазин Србија на вези
16.10	7 РТРС дана
16.30	Време је за бебе
17.10	Снешко на петерцу
17.20	Шампионски пут Душана Борковића
17.40	Спорт на длану
18.20	Тајна празничне јелке
18.50	Јеси л' чуо мили роде
19.50	Архитектура данас

## Радио РС

6.00	Јутарњи програм	16.00	Дневник
8.00	Вијести	16.30	Музички интермецо
8.05	Емисија за село	17.00	Недељни радио магазин
9.00	Вијести	18.00	Вијести
9.05	Да растемо заједно	18.05	Музички програм
9.30	Кутак за маштање	19.00	Вијести
10.00	Вијести	19.05	Акорд
10.05	Животок	20.00	Разговорник
11.00	Вијести	21.00	Вијести
11.05	Изворник	21.05	Осјећања
12.00	Вијести	22.00	Вијести
12.05	Из вјерских заједница	22.05	Најсвјетлије странице уметничке музике
13.00	Вијести	23.00	Вијести
13.05	Зврк	23.05	Музички програм
14.00	Вијести	0.00	Паноћне вијести
14.05	Памтиприча	0.05	Ноћни програм
14.30	Музика	5.00	Изворник
15.00	Вијести		
15.05	Недељни радио магазин		



**ОБН**  
17.20  
**Емисија: Дејана ток шоу**



**БН**  
16.20  
**Забава: Недељно поподне**

## РТРС +

16.30

## Само још нешто

22.25	Албино Африка
23.00	Вијести
23.10	У туђој кожи, серија
0.00	ФИЛМ
	Поред пута

18.29	Класика
18.45	Свијет здравља
19.12	Музички програм
19.30	Дневник 2
20.04	Музички програм
20.15	Кабардинци
20.40	ФИЛМ Шта те не убија
22.16	ФИЛМ Ватрени обрачун
23.50	Музички програм

21.00	Ја могу све
23.10	Вести
23.15	1864, серија
0.15	Немања Радловић и Double sens

20.10	Генијална Марија Кири
21.00	Поп Гири и поп Спира, серија
22.25	ФИЛМ Новогодишње венчање
23.20	Концерт Јоргоса Далараса
0.15	ФИЛМ Овде сам била срећна

## БН

7.30	Звучи завичаја
8.30	Ништа лично
10.00	Порезник Гавро
10.30	Село
11.00	Цврчак на сат
12.00	Новости
12.20	Звучи завичаја
13.20	БН музика
14.00	Балканске преваре
14.40	Папарацо
16.00	Дневник 1
16.20	Недељно поподне
19.20	Маркетинг
19.30	Дневник 2
20.05	Балканске преваре
21.00	Папарацо
21.30	Глобално
23.00	Никита, серија
2.00	Сателитски програм

## АТВ

7.00	Свет пољопривреде
8.00	ФИЛМ
	Како је Гру украо мјесец
9.55	Вијести
10.00	Ауто шоп магазин
10.30	Вече са Иваном Ивановићем
11.55	Вијести
12.00	Наша мала клиника, серија
13.00	Црна ружа, серија
13.55	Вијести
14.00	Црна ружа, серија
15.00	Црна ружа, серија
16.00	Лук или мед, финале
19.00	АТВ вијести
19.30	Један на један са М. Маринковићем. Марија Шерифовић

20.20	Вече са И. Ивановићем, Новогодишње издање
22.00	CSI: Мајама, серија
23.00	CSI: Мајама, серија
0.00	Ноћни програм

## ПИНК БХ

7.00	ФИЛМ
	Шта се згоди кад се љубав роди
8.30	Добар комшија
9.30	Магазин ин
10.30	Gold Express
12.00	Пинкове звезде
14.30	Ја то тако
15.30	Недељно поподне Лее Киш
17.30	Инфо сцена
18.30	ФИЛМ
	Елвис је напустио зграду
20.00	Мирна улица, серија

21.00	Аудиција
23.00	Са Тањом на ти
0.00	ФИЛМ
	Плаћеници
2.00	ФИЛМ Рамбо 4

## ЕЛТА 1 HD

8.00	Нас је 10%
9.00	АБС шоу
9.30	Спорт за све
10.00	ФИЛМ Чвор
11.30	Велика Србија
12.00	Земља виђена очима неба
13.00	Земља виђена очима неба
14.00	Велика Србија
15.00	ФИЛМ
	Удар грома
16.30	ФИЛМ
	Френки је одлијепио

18.00	Земља виђена очима неба
19.00	Аутошоп магазин
19.30	Волим спорт
20.00	Путокази
20.30	ФИЛМ
	Чувар плаже у зимском периоду
22.00	ФИЛМ
	Терминатор 2: Судњи дан
0.30	Stacked, серија

## КЗ

9.00	Хороскоп
9.05	Запис - изворна гјесма
10.00	Земља извор живота
10.50	Панорама Репије
11.30	Комедија с' ногу 3 у 1
12.00	Запис - крајишка гјесма
13.05	ФИЛМ Љубав нема правила

## БЕЛ

6.55	Смисленице + Обичајни календар
7.00	Фарма
7.30	Телешоп
8.00	Кухињица
8.45	Топшоп
9.00	Музика







# Антена

## Филм дана



**ХРТ 2**

21.45

## Добар савјет

Брокер и женскар Рајан Тарнер живи јако добро понајприје захваљујући томе што клијентима даје интерне пословне информације, што по закону не смеје. Један од клијената, из освете што је спавао с његовом женом, да му погрешну информацију, због које се открива Рајанова илегална пракса и он остаје без посла. Из свог луксузног стана сели се својој дјевојци Синди, уображеној колумнисткини нискотиражног женског часописа. Но, кад Синди сазна да је Чарли отпуштен, напушта га и одлази на одмор у Бразил.

**Улоге:** Чарли Шин, Енци Хармон, Дениз Ричардс, Бари Њумен, Џон Ловиц

**Режија:** Стив Раш

### РТРС

6.04	Јутарњи програм
9.00	Вијести
9.10	Куд пукло да пукло, серија
10.00	Божјиње приче
10.05	Марко и Ђина
10.30	Поп тун
10.50	Тајне института за даме, серија
12.00	Дневник 1
12.30	Мајстор Брајан
13.00	Јелена, серија
14.00	Вијести
14.15	<b>ФИЛМ</b>
	Дјеца Булберија
15.55	Чувари баштине
16.30	Српска данас
17.05	Пулс живота
17.35	Тајне института за даме, серија
18.25	Куд пукло да пукло, серија
19.30	Дневник 2
20.15	Јелена, серија
21.10	Екатерина, серија
22.10	Елитна јединица, серија

### РТРС ПЛУС

6.00	Концерт за добро јутро
9.10	Музички програм
9.15	Документарни програм
9.40	Музички програм
10.00	Вијести
10.06	Музика
10.30	Dw tomorrow today
11.00	Вијести
11.12	Музички програм
11.30	<b>ФИЛМ</b>
	Несубјена млада
13.10	Музички програм
13.30	Документарни програм
14.00	Резерват Ростов
14.30	Документарни програм
14.53	Музика
15.00	Сједница Народне скупштине РС

### РТС 1

6.00	Вести
6.05	Јутарњи програм
9.05	Камнионције, серија
10.00	Тако стоје ствари
12.00	Дневник
12.15	Спорт плус
12.30	Гастрономад
12.45	Морнарички истражитељи: Лос Анђелес, серија
13.30	Еко-караван
14.00	Путопис
14.25	Лов и риболов
15.00	Ово је Србија
15.55	Бела лађа, серија
17.00	Дневник РТ Војводина
17.20	Шта радите, бре
17.42	Београдска хроника
18.19	Мали дневник
18.25	Око
19.00	Слагалица
19.30	Дневник
20.05	Бела лађа, серија
21.00	Потера

### РТС 2

6.02	Концерт за добро јутро
6.46	Слагалица
7.21	Био једном живот, серија
7.46	Зозонци
8.00	Мали дневник
8.05	Био једном човек, серија
8.34	Чувени писци
9.03	Буди фаца и победи
9.07	Чувени писци
9.44	Како се калио човек
10.20	Шампионска година Новака Ђоковића
11.20	Књига утисака
12.00	Новогодишњи гала концерт музичке продукције
13.05	Трезор
14.05	<b>ФИЛМ</b> Наполеон
15.30	Опера ин виво
16.00	Ad libitum
16.30	Опраштање, дар божји
16.55	Све боје живота
17.20	Пандур, серија
18.00	Златни хит либер
19.00	Верски мозаик Србије
20.00	Добро је, добро је знати
20.45	Светски изазов: поуке о милосрђу
21.10	<b>ФИЛМ</b> Намештена соба
21.55	Еду визија

## Радио РС

6.00	Разбудилник	18.05	Мозаик радија РС
9.00	Вијести	19.00	Вечерње новости
9.05	Ризница знања	19.15	Заиграјмо заједно
9.40	Вријеме је за спорт	20.00	"Код два бела голуба"
10.00	Вијести	21.00	Вијести
10.05	Заједнички талас	21.05	Ризница знања
11.00	Вијести	21.40	Староградска сјећања
11.05	Заједнички талас	22.00	Хроника дана
12.00	Подневне новости	22.15	Најсвјетлије странице уметничке музике
12.20	Радио драма	23.00	Вијести
13.00	Вијести	23.05	Музички програм
13.05	У ритму дана	0.00	Поноћне вијести
14.00	Вијести	0.05	Ноћни програм
14.05	Свилен конач		
16.00	Дневник		
16.30	Музички интермецо		
17.00	Вијести		
17.05	Актуелности		
18.00	Вијести		



**РТРС**

**Емисија:**  
Пулс живота

17.05



**Елта 1 HD**

**Забава:**  
Cover magazine

14.30

23.00	Дневник 3
23.35	Дневници Другог свјетског рата
0.35	<b>ФИЛМ</b>
	Дјеца Булберија
2.00	Елитна јединица, серија
2.50	Мајстор Брајан

20.05	Музика
20.15	Бесједник
21.20	Убиство, серија
22.10	Музички програм
22.30	Медијум, серија
23.20	Музика

21.55	Србија, земља шампиона
23.00	Дневник
23.45	Морнарички истражитељи: Лос Анђелес, серија
0.30	Вести
0.35	<b>ФИЛМ</b>
	Поле

**ТВ 1**  
22.40

## Гангстерска четворка

22.10	Живот са музиком: Стефан Миленковић
22.35	Еко-рецепт за здрав живот
23.00	Хероји из цунгле
	Била Бејлија
23.50	Свет здравља
0.20	Стјепко Гут, СО РТС и хор РТС

### БН

6.30	Јутарњи програм
9.00	Коло среће
9.55	Новости
10.00	Уз јутарњу кафу
12.00	Новости у подне
12.20	Глобално
14.00	Новости
14.05	<b>ФИЛМ</b>
16.00	Дневник 1
16.20	Елиф, серија
17.05	Мајка, серија
18.00	Данас у Српској
18.30	Коло среће
19.30	Дневник 2
20.00	Елиф, серија
20.50	БН коктел
22.30	Дневник 3
23.00	Пандур, серија
23.50	<b>ФИЛМ</b>
2.00	Сателитски програм

### АТВ

8.00	Цртани филм
9.00	Црна ружа, серија
10.00	Вијести
10.05	Ово није крај, серија
11.00	Служба Боб
11.20	Маша и медо
11.55	Вијести
12.00	Тоскана, серија
13.00	Породичне тајне, серија
14.00	Вијести
14.05	Наша мала клиника, серија
15.00	Телетрговина
15.30	Вијести
16.00	Прстен Нибелунга, серија
17.00	5 до 7
17.00	АТВ вијести
19.45	Временска прогноза

20.00	Наша мала клиника, серија
21.00	Лук или мед VIP
22.00	Црна ружа, серија
23.00	Вечерње вијести
23.20	CSI Miami, серија
0.20	Ноћни програм

### ПИНК БХ

6.00	Паре или живот, серија
6.45	Уврнути чуваци
7.00	Удри мушки
9.35	Мјешовити брак, серија
10.40	Укусно и забавно
11.00	Мирна улица, серија
12.00	Инфо топ - вијести
12.30	Аудиција
14.00	Пепелуга, серија
15.00	Мала невјеста, серија

15.40	Инфо топ - дневник 1
16.00	Све за љубав
17.40	Укусно и забавно
18.00	Инфо Топ - дневник 2
18.30	Инфо сцена
19.00	Мала невјеста, серија
19.40	Мирна улица, серија
21.00	Друштвена мрежа
23.15	Необјављене приче
0.00	<b>ФИЛМ</b> Кроз таласе
3.00	<b>ФИЛМ</b> Добри доктор

### ЕЛТА 1HD

7.00	Флатманија
7.30	Путујте са нама
7.45	Златни виклер, серија
8.00	Flame
9.00	Путокази
9.30	Путујте са нама
10.00	Храна и вино
10.30	Земља виђена очима неба

11.30	BP магазин
12.00	Волим спорт
12.30	Stacked, серија
13.30	Коцка
14.30	Cover magazine
15.00	Земља виђена очима неба
16.00	Катерина и њене кћери, серија
17.00	Кафа у 5
18.00	Хроника приједорске регије: Интервју с Марком Павићем, градоначелником Приједора
18.30	Златни виклер, серија
18.40	Биљана за вас
19.40	Cover magazine
20.00	Велика Србија
20.30	Златни виклер, серија
21.00	Катерина и њене кћери, серија

22.00	Пакао на токовима, серија
23.00	Stacked, серија
0.00	Хроника приједорске регије: Интервју с Марком Павићем, градоначелником Приједора
0.30	Коцка

### КЗ

9.00	Вијести
9.05	Хороскоп
9.10	Телешоп
9.25	Аутофлеш
10.05	Олуја, серија
11.00	Други свјетски рат
12.00	Вијести
12.05	Долина суза, серија
12.50	Sms box
14.00	Земља извор живота







XPT 1, субота

8.15

ПИНК БХ, сриједа

0.00



**Били Кид: Момак из Тексаса**

Увјерен да се може ријешити оружја и почети исправан живот, Billy the Kid нађе посао на ранчу. Но све се промијени након што убију његовог шефа. До 21. године Били је убио 21 човека, чиме је привукао пажњу шерифа Гарета.  
**Улоге:** Оди Марфи, Гејл Сторм, Алберт Декер, Шеперд Страдвик, Вил Гир  
**Режиа:** Курт Неуман



**Бунраку**

Тајанствени луталица и страствени млади јапански ратник Јоши долазе у град који су терорисали нечувени и жестоки криминалци. Сваки од њих опседнут је својом мисијом и вођени су мудростима Бармена из Horseless Horseman Saloona. Њих двојица на крају удружују снаге да би срушили корумпирану и претенциозну владину Николу, злог 'дрвосјече' и његове леђи Александре.  
**Улоге:** Џош Хартнет, Деми Мур, Вуди Харелсон, Рон Перлман, Гакт, Кевин Мекид  
**Режиа:** Гај Мош



**Снупи и Чарли Браун**

Чарли Браун, Снупи, Луси, Линус и остатак вољене 'Пина' су виђени - анимирани у 3Д-у. Чарли Браун, најдражи и пријатељ, вољени билг Снупи, креће у небеса у потјеру за аутора филмова 'Ледено доба', 'Пинатс филм' ће доказати



**Панама**

Јован се између осталих дјевојака виђа са Мајом, која му дјелује наивно и неискусно. Постепено, њено амбивалентно понашање почиње да га интригира. Пратећи видео-снимке и трагове са интернета, открива назнаке Мајиног паралелног живота и уплиће се у сопствену игру лажи и љубоморе. Јован губи себе, очајнички покушавајући да открије ко је заправо Маја.

**6,1**

**Година:** 2015.  
**Земља:** Србија  
**Трајање:** 105  
**Жанр:** драма, романса, трилер  
**Режиа:** Павле Вучковић  
**Улоге:** Славен Дошло, Јована Стојиљковић, Милош Пјевац, Тамара Драгичевић, Небојша Миловановић



**5,5**

**Година:** 2014.  
**Земља:** Русија  
**Трајање:** 175 минута  
**Жанр:** драма  
**Режиа:** Никита Михалков  
**Улоге:** Мартинш Калита, Викторија Соловјова, Анастасија Имамова, Сергеј Серов, Ксенија Поповић





ПТРС, субота

21.15

ПИНК БХ, субота

18.30



**Бели лавови**

"Бели лавови" је прича о људима, интелектуалцима који се тешко сналазе у овим тешким временима, па су принуђени да раде послове које иначе не би. Оперска пјевачица Бела пјева оперске арије по кућама. Филмски редитељ Груја, умјесто играњих филмова, снима свадбе и сахране. Философ Баки је ноћни чувар. Главни јунак Диле жели да промијени нешто.

**Улоге:** Лазар Ристовски, Гордан Кичић, Христина Поповић, Зорица Јовановић, Вук Костић  
**Режија:** Лазар Ристовски



**Шта се згоди кад се љубав роди**

Петнаестогодишњи момчић је талентован за музику. У музичкој школи се заљуби у симпатичну девојчицу. Али његови родитељи сматрају да су премлади за љубав, заборављајући, при томе, на своје "луде године". Односи двоје младих су компликовани и зато што је она Рускиња чији родитељи привремено бораве у Београду.

**Улоге:** Гидра Бојанић, Марко Тодоровић, Никола Којо, Гала Виденовић  
**Режија:** Зоран Чалић

**(The Peanuts Movie)**

Екипе први се пут појављују на великом екрану и то на начин на који никад прије нису. Симпатичнији губитник, започиње свој епски и херојски задатак док његов најбољи пријатељ са својим највећим непријатељем Црвеним Бароном. Из маште Чарлса М. Шульца и креираоци да сваки губитник има свој дан.



**7,8**  
Година: 2015.  
Земља: САД  
Трајање: 88  
Жанр: анимирани, авантуристички, комедија  
Режија: Стиви Мартино  
Гласови: Ребека Блум, Анастасија Бредикина, Франческа Капалди, Александер Гарфин, Ноа Џонстон



**Уз море (By the Sea)**

Мјештен у Француској средином седамдесетих, филм "Уз море" доноси причу о бившој плесачици Ванеси и њеном супругу Роланду, америчком писцу. Њих су се двоје отиснули на заједничко путовање, али се чини као да се удаљавају једно од другог. Ипак, када стигну у миран градић уз море, за њих ће се све промијенити. Проводећи вријеме са становницима тога живописног мјеста, кроз њихове ће приче почети рјешавати и проблеме у свом животу.

**5,2**  
Земља: Француска  
Трајање: 122  
Година: 2015.  
Жанр: драма, романса  
Режија: Анђелина Џоли  
Улоге: Бред Пит, Анђелина Џоли, Мелани Лорен, Ричард Борингер, Марика Грин



**Сунчаница (Sunstroke)**

Сунчаница је времеоплов који нас води у двадесете године прошлог вијека, на Крим, одакле се послје грађанског рата евакуише поражена Бијела армија. Рат је завршен, изгубљен, нема пуцњаве, више нико никога не убија, не масакрира, не урезује звијезде у тијело. Предстоје тридесете-четрдесете године, са свим посљедицама тог рата, али и питањем како и зашто се све то десило, који су узроци убијања... Филм о руским официрима, у чијој улози се одлично снашао Милош Биковић, елити, интелектуалцима, аристократама које говоре њемачки и француски, не руски, о губљењу духовности са доласком комуниста на власт, носи упозорење да се руски народ треба окренути самом себи и одговорити на суштински важно питање: "Како је до свега овога дошло?". Филм "Сунчаница", познатог руског редитеља Никите Михалкова, рађен је према мотивима прозе нобеловца Ивана Алексејевича Буњина. Прича, симболика, визуелно богатство сврставају овај филм у истинско ремек-дело које само Михалков зна да направити.





# Антена

## Филм дана



### Иза мора

РТРС 23.35

Боби Касото је рођен и одрастао у Бронксу, а у петнаестој години добио је реуматску грозницу од које му је срце ослабило, а док се опорављао, научио је да свира на неколико инструмената. Показујући самопоуздање и мотивисаност који су се готово граничили са ароганцијом, он узима име Боби Дерин и одлучује да се опроба у глумачким водама. На снимању првог филма упознаје Сандру Ди и ускоро се жени њом.  
**Улоге:** Кевин Спејси, Кејт Босворт, Џон Гудмен, Боб Хоскинс, Бренда Блетин  
**Режија:** Кевин Спејси

## Радио РС

6.00	Разбудилник	17.05	Актуелности
9.00	Вијести	18.00	Вијести
9.05	Ризница знања	18.05	Мозаик Радија РС
9.40	Вријеме је за спорт	19.00	Вечерње новости
10.00	Вијести	19.15	Заиграјмо заједнички талас
10.05	Заједнички талас	20.00	Студиорум
11.00	Вијести	21.00	Вијести
11.05	Заједнички талас	21.05	Ризница знања
12.00	Подневне новости	21.40	Староградска сјећања
12.20	Радио драма	22.00	Хроника дана
13.00	Вијести	22.15	Најсвјетлије странице
13.05	У ритму дана		умјетничке музике
14.00	Вијести	23.00	Вијести
14.05	Свилен конач	23.05	Разговорник
16.00	Дневник	0.00	Поноћне вијести
16.30	Музички интермецо	0.05	Ноћни програм
17.00	Вијести		

## БН

23.50

6.30	Јутарњи програм	2.00	ФИЛМ Сателитски програм
9.00	Коло среће		
9.55	Новости		
10.00	Уз јутарњу кафу		
12.00	Новости у подне		
12.20	БН коктел		
14.00	Новости		
14.05	ФИЛМ		
16.00	Дневник 1		
16.20	Елиф, серија		
17.10	Серија		
18.00	Данас у Српској		
18.30	Коло среће		
19.30	Дневник 2		
20.00	Маркетинг		
20.00	Елиф, серија		
20.50	Црно на бијело		
21.55	ТВ Либерти		
22.30	Дневник 3		
23.00	Пандур, серија		

## АТВ

7.30	5-7
9.00	Црна ружа, серија
10.00	Вијести
10.05	Ово није крај, серија
11.00	Сунђер Боб
11.20	Маша и медо
11.55	Вијести
12.00	Тоскана, серија
13.00	Породичне тајне, серија
14.00	Вијести
14.05	Наша мала клиника, серија
15.00	Телетрговина
15.30	Вијести
16.00	Прстен Нибелунга, серија
17.00	5 до 7
19.00	АТВ вијести

## РТРС

6.04	Јутарњи програм
9.00	Вијести
9.10	Куд пукло да пукло, серија
10.00	Божјиће приче
10.05	Марко и Ђина
10.25	Поп тун
10.50	Тајне института за даме, серија
12.00	Дневник 1
12.35	Тамо далеко
13.05	Екатерина, серија
14.00	Вијести
14.15	ФИЛМ
15.55	Дјеца Булберија 2
16.30	Чувари баштине Српска данас
17.05	Новогодишњи воз
17.35	Тајне института за даме, серија
18.25	Куд пукло да пукло, серија
19.30	Дневник 2
20.15	Јелена, серија
21.10	Екатерина, серија

## РТРС ПЛУС

6.00	Концерт за добро јутро
9.06	Музички програм
9.15	Документарни програм
9.38	Музички програм
10.00	Вијести
10.06	Музика
10.30	Dw - euromaxx highlights
11.00	Вијести
11.12	Музички програм
11.30	ФИЛМ Гребен
12.52	Документарни програм
13.15	Музички програм
13.30	Документарни програм
14.00	Бесједник
15.00	Dw - euromaxx highlights
15.30	ФИЛМ
17.00	Птице Америке
17.30	Документарни програм
18.00	У пролазу
18.30	Музички програм
19.30	Дневник 2
20.08	Музички програм

## РТРС 1

6.00	Вести
6.05	Јутарњи програм
9.05	Камионџије, серија
10.00	Тако стоје ствари
12.00	Дневник
12.15	Спорт плус
12.30	Културни дневник
12.45	Морнарички истражитељи: Лос Анђелес, серија
13.30	Квадратура круга
13.55	Грађанин
14.25	Од злата јабука
15.00	Ово је Србија
15.55	Бела лађа, серија
17.00	Дневник РТ Војводина
17.20	Шта радите, бре Београдска
17.42	Хроника
18.19	Мали дневник
18.25	Око магацин
19.00	Слагалица
19.30	Дневник
20.05	Бела лађа, серија
21.00	ФИЛМ Отета 2

## РТРС 2

6.02	Концерт за добро јутро
6.56	Програм за децу
7.57	Зозонци
8.10	Мали дневник
8.15	Био једном човек, серија
8.45	Енциклопедија за радознале
9.11	Антологија кућа
9.32	Математика у срцу
9.46	Буди фаца и победи
9.50	Све боје живота
10.15	Спортска будућност Србије
10.45	Ад либитум
11.15	Еко рецепт за здрав живот
11.45	Кренимо редом Београдска филхармонија: грегоријанска
12.15	Нова година
12.55	Иза наслова: Крцко Орашчић
13.05	Трезор
14.00	ФИЛМ
15.30	Љубимац из свемира
16.00	Опера ин виво
16.05	Време је за бебе
16.35	Посна трпеза
17.30	ФИЛМ Намештена соба
18.10	Добро је, добро је знати



Б92 23.00

Емисија: Булевар Б92

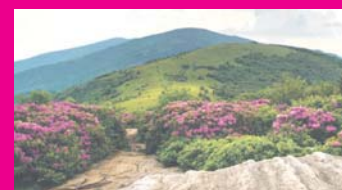

ХРТ 1 10.20

Путопис: Најљепше европске планинарске стазе

ПИНК БХ 1.00

## Брзопотезни Муруган

22.10	Елитна јединица, серија
23.00	Дневник 3
23.35	ФИЛМ
1.30	Иза мора
3.00	ФИЛМ
	Дјеца Булберија 2
	Елитна јединица, серија

20.15	Планета филм
20.40	Студентски филмови
21.20	Убивство, серија
22.10	Музички програм
22.30	Медијум, серија
23.02	Музички програм

22.40	Дневник
23.20	Морнарички истражитељи: Лос Анђелес, серија
0.10	Вести
0.10	ФИЛМ
	Поглед у ум Чарлса Свона
	Трећер

19.05	Еко фајл
19.30	Звонко Богдан: од Баната према Срему
20.20	ТВ мрежа
20.45	Други век
21.25	Пандур, серија
22.10	ФИЛМ Хлеб и руже
0.00	Концерт Црвене јабуке

19.40	Временска прогноза
20.00	Наша мала клиника, серија
21.00	Лук или мед VIP
22.00	Црна ружа, серија
23.00	Вечерње вијести
23.20	CSI Miami, серија
0.20	Ноћни програм

## ПИНК БХ

6.00	Паре или живот, серија
6.45	Увртнути чупавци
7.00	Удри мушки
9.35	Мјешовити брак, серија
10.40	Укусно и забавно
11.00	Мирна улица
12.00	Инфо топ - вијести
12.30	Недјељно поподне
	Лее Киш
14.00	Пепељуга, серија
15.00	Мала невјеста, серија
15.40	Инфо топ - дневник 1

16.00	Све за љубав
17.40	Укусно и забавно
18.00	Инфо топ - дневник 2
18.30	Инфо сцена
19.00	Мала невјеста, серија
19.40	Мирна улица, серија
21.00	Више од игре
23.00	Амици шоу
1.00	ФИЛМ Брзопотезни Муруган

## ЕЛТА 1HD

7.00	Флатманија
7.30	Пупуље са нама
7.45	Златни виклер, серија
8.00	Кафа у 5
9.00	Хроника приједорске регије: Интервју с Марком Павићем, градоначелником Приједора
9.30	Cover magazine

10.00	Храна и вино
10.30	Земља виђена очима неба
11.30	Cover magazine
12.00	Нас је 10%
12.30	Cracked, серија
13.30	Коцка (16/37)
14.30	Cover magazine
15.00	Земља виђена очима неба
16.00	Катерина и њене кћери, серија
17.00	Кафа у 5
18.00	Женски кутак
19.00	Златни виклер, серија
19.15	Путокази
19.40	Cover magazine
20.00	Бањалучка хроника: Интервју са Слободаном Гаврановићем, градоначелником Бањалуке

21.00	Катерина и њене кћери, серија
22.00	Пакао на точковима, серија
23.00	Cracked, серија
0.00	Бањалучка хроника: Интервју са Слободаном Гаврановићем, градоначелником Бањалуке
1.00	Коцка

## К3

9.00	Вијести
9.05	Телешоп
9.10	Касандра, серија
10.05	Олуја, серија
11.00	Други свјетски рат
12.05	Вијести
12.05	Долчина суза, серија
13.00	SMS Box







# Антена

## Филм дана



**РТС 1**

### Уочи Божића

20.15

"Уочи Божића" наставља срећно успостављену традицију драмског програма да у вријеме највеселијег хришћанског празника дарује гледаоце забавним и квалитетним играним програмом, који припада жанру божићне драме. И овог пута подстицај је пронађен у делима наших класика, па је текст компилација двије кратке Нушићеве приче: "Госпођа Милхброт" и "Општинско дете".

**Улоге:** Анита Манчић, Драган Мићановић, Горица Поповић, Никола Вуковић, Бранка Шелић, Светислав Буле Гонцић

**Режија:** Мишко Милојевић

## РТС

6.04	Јутарњи програм
9.00	Вијести
9.10	Божићне приче
9.15	Разиграна вјеронаука - камен воденични
9.55	Божићне приче
10.00	Марко и Ђина
10.25	Поп тун
10.50	Тајне института за даме, серија
12.00	Дневник 1
12.35	Манастир Рмањ
13.05	Екатерина, серија
14.00	Вијести
14.15	ФИЛМ Балетске ципелице
** **	Божићне приче
15.55	Чувари баштине
16.30	Српска данас
17.00	Бадње вече, пренос
18.00	Радник у винограду господњем
18.30	Манастир Озрен
19.00	Божићна посланица
19.30	Дневник 2
20.15	Божићни бинго
21.20	Екатерина, серија

## РТС ПЛУС

6.00	Концерт за добро јутро
9.06	Музички програм
9.15	Документарни програм
9.40	Музички програм
10.00	Вијести
10.06	Музика
10.16	Музички програм
10.30	Dw - shift, живот у дигиталном добу
10.42	Музички програм
11.00	Вијести
11.04	Музика
11.15	Музички програм
11.30	Забрањено краљевство
13.15	Музички програм
13.30	Документарни програм
14.00	Планета филм
14.25	Студентски филмови
14.50	Документарни програм
15.05	Dw - shift, живот у дигиталном добу
15.30	ФИЛМ
17.09	Атронат фармер
18.00	У пролазу
18.30	Волонтери Ермитажа

## РТС 1

6.00	Вести
6.05	Јутарњи програм
9.05	Камионџије, серија
10.00	Задња кућа, Србија
10.30	Разгледница
11.00	Траг
11.30	Професионалци
12.00	Дневник
12.15	Спорт плус
12.30	ФИЛМ
14.05	Срећко
14.05	ФИЛМ
14.50	Полажајник
15.05	Гастрономад
15.05	Ово је Србија
15.55	Бела лађа, серија
17.00	Дневник РТ Војводина
17.25	Београдска хроника
17.55	Мали дневник
18.00	Писмо за Деда Мраза, драма
19.00	Слагалица
19.30	Дневник
20.05	Божићна посланица патријарха српског господина Иринеја

## РТС 2

6.02	Концерт за добро јутро
6.56	Слагалица
7.32	Био једном живот, серија
7.58	Зозонци
8.11	Мали дневник
8.16	Био једном човек, серија
8.49	Знакопис
9.03	Буди фаца и победи
9.12	Тврђаве Дунава
9.38	Како се калио човек Србија,
10.10	земља шампиона
11.15	Други век
12.00	Хорови међу фрескама
12.30	Летња духовна академија
13.00	Трезор
14.00	ФИЛМ
15.35	Пустоловине Оси Неш
15.35	Опера ин виво
16.05	Ексклузивно: руска душа
16.50	Скардарија - дух бојемије који ишчезава
17.20	ФИЛМ
18.05	На Бадњи дан
18.05	Место које чувам
19.00	Српски источници
19.30	80 година народног оркестра РТС

## Радио РС

6.00	Разбудилник	19.00	Вечерње новости
9.00	Вијести	19.05	Заиграјмо, зајлевајмо
9.05	Ризница знања	20.00	Добро вече, човјече
9.40	Вријеме је за спорт	21.00	Вијести
10.00	Вијести	21.05	Ризница знања
10.05	Саборник	21.40	Староградска сјећања
11.00	Вијести	22.00	Хроника дана
11.05	Заједнички талас	22.15	Најсвјетлије странице
12.00	Подневне новости		умјетничке
12.20	Радио драма		музике
13.00	Вијести	23.00	Вијести
13.05	У ритму дана	23.05	Музика у три димензије
14.00	Вијести	0.00	Поноћне вијести
14.05	Свилен конач	0.05	Ноћни програм
16.00	Дневник	2.05	Саборник
16.30	Музички интермецо	3.05	Ноћни програм
17.00	Вијести		
17.05	Актуелности		
18.00	Вијести		
18.05	Мозаик Радија РС		



**РТС**

0.00

**Пренос: Божићна литургија**



**Б92**

18.10

**Емисија: Галилео**

**ХРТ 2**

13.27

**Случај Дједа Мраза**

22.15	Милица
0.00	Божићна литургија из храма Св. Саве на Врачару
2.00	Манастир Озрен
2.25	Радник у винограду господњем

19.00	Свјетлост поларне ноћи
19.30	Дневник 2
20.00	ФИЛМ
22.00	Иза мора
22.00	ФИЛМ
23.10	Дубоко у шуми
23.40	Индијски памук
	Музички програм

20.15	ФИЛМ Уочи Божића
21.25	ФИЛМ
23.05	Зона Замфирове
23.55	Шљивик - божићна Поноћна божићна литургија
2.03	Камионџије, серија
2.48	ФИЛМ Уочи Божића
4.00	ФИЛМ
	Зона Замфирове

20.05	У свету
20.30	Божићни беокулт
21.00	Исус - рађање легенде
21.55	ФИЛМ
23.25	Осветлите небо
23.55	Бунт
	Попој ми слуго
	царева - Павле Аксентијевић

## БН

6.30	Јутарњи програм
9.00	Срећан Бадњи дан, празнични програм
12.00	Подневне новости
12.20	Срећан Бадњи дан, празнични програм
16.00	Дневник 1
16.20	Музички шоу: Миломир Миланић
17.00	Змај од Шипова, репортажа
18.00	Данас у Српској
18.25	Музички шоу: Баја Мали Книнца
19.30	Дневник 2
20.00	Серија
20.50	Бадње вече
22.30	ФИЛМ

0.40 Специјални програм

## АТВ

7.30	5-7
9.00	Црна ружа, серија
10.00	Вијести
10.05	Ово није крај, серија
11.00	Служва Боб
11.20	Маша и медо
11.55	Вијести
12.00	Тоскана, серија
13.00	Прстен Нибелунга, серија
14.00	Вијести
14.05	Наша мала клиника, серија
15.00	Телетровина
15.30	Вијести
16.00	Прстен Нибелунга, серија

17.00	5 до 7
19.00	АТВ вијести
19.40	Временска прогноза
20.00	Наша мала клиника, серија
21.00	Синђелићи, серија
22.00	Вечерње вијести, серија
22.30	Божићна посланица
23.30	Мит о ботумилима
0.30	Ноћни програм

## ПИНК БХ

6.00	Паре или живот, серија
6.45	Увртнути чупавци
7.00	Удри мушки
9.35	Мјешовити брак, серија
10.40	Укусно и забавно
11.00	Мирна улица
12.00	Инфо топ - вијести

12.30	Атм G Show
14.00	Пепелуга, серија
15.00	Мала невеста, серија
15.40	Инфо топ - дневник 1
16.00	Све за љубав
17.40	Укусно и забавно
18.00	Инфо топ - дневник 2
18.30	Инфо сцена
19.00	Мала невеста, серија
19.40	Мирна улица, серија
21.00	Папарацо лов
22.00	Музички програм
22.00	ФИЛМ Бунраку
23.00	ФИЛМ
23.30	Полицајац на дну

## ЕЛТА 1HD

7.00	Флатманија
7.30	Путује са нама
7.45	Златни виклер, серија
8.00	Кафа у 5

09.00	Бањалучка хроника: Интервју са Слободаном Гаврановићем, градоначелником
10.00	Бањалуке
10.00	Храна и вино
10.30	Земља виђена очима неба
11.30	Женски кутак
12.30	Cracked, серија
13.30	Коцка
14.30	Cover magazine
15.00	Земља виђена очима неба
16.00	Катерина и њене кћери, серија
17.00	Кафа у 5
18.00	Нас је 10%
18.30	Златни виклер, серија
18.45	Путује са нама
19.00	Велика Србија
19.30	АБС шоу

19.40	Cover magazine
20.00	Усред сриједи, интервју
21.00	Катерина и њене кћери, серија
22.00	Black Mirror, серија
23.00	Cracked, серија
0.00	Коцка

## КЗ

9.00	Вијести
9.05	Телешоп
9.10	Касандра, серија
10.05	Олуја, серија
11.00	Други свјетски рат
12.00	Вијести
12.05	Долина суза, серија
12.50	Sms Vox
14.00	Празнични програм
15.00	Вијести
15.05	Други свјетски рат
16.00	Вијести
16.05	Телешоп







# Антена

## Филм дана



**ПИНК БХ**  
0.00

### Шифра Меркур

Припадници америчке Агенције за националну безбедност осмислили су комплексну комуникацијску шифру Меркур како би могли безбедно комуницирати са својим тајним агентима широм свијета. Како би се увјерили да ју је немогуће дешифровати, уметнули су је у укрштеницу доступну грађанима. Након неког времена на њихов број јави се аутистични деветогодишњак Сајмон Лунч са дешифрованом поруком. Убрзо у дом Лунчевих упадне професионални убица који смакне Сајмонове родитеље и покуша да убије Сајмона, али не успије да га пронађе. Случај убиства родитеља и нестанак дјечака падне у руке способном агенту FBI-ја Арту Цефрису.

**Улоге:** Брус Вилис, Алек Болдвин, Питер Стормер, Кевин Конвеј  
**Режија:** Харолд Бекер

### РТРС

6.05	Божјињи јутарњи програм
-	Божјиње приче
9.00	Божјиње литургије у Саборној цркви у Београду
11.05	Екатерина, серија
12.00	Дневник 1 Божјиње приче
12.35	Радост Божића Божјиње приче
15.50	Чувари баштине Божјиње приче
16.30	Српска данас
17.10	Пут пастира
18.00	Тајне института за даме, серија
18.55	Манастир Житомислић
19.30	Дневник 2
20.15	Актуелни разговор
21.00	Екатерина, серија

### РТРС ПЛУС

6.00	Литургија
8.00	Божјија дјеца
8.24	Combine Quartet
10.00	ФИЛМ Бесконачни Божјић
11.30	Унутар зидина Кремља
12.00	Jaz poezi
13.00	ФИЛМ Балетске ципелице
14.50	Печерски манастир
15.34	ФИЛМ Случајни супруг
17.00	ФИЛМ Бесконачни Божјић
18.32	Бесједник, Матија Бећковић
19.30	Дневник 2
20.05	Милица
21.34	Пут пастира
22.10	ФИЛМ Пенелопе

### РТРС 1

6.00	Вести
6.05	Јутарњи програм
9.05	Камнионције, серија
10.00	Сасвим природно
10.30	Моја лепа Србија
11.00	Немања Радуловић и Double sens
12.00	Дневник
12.15	Спорт плус
12.30	ФИЛМ Шелби, пас који је спасао Божјић
14.00	ФИЛМ Божјиња печеница
15.00	Ово је Србија
15.45	Уочи Божића
17.00	Дневник РТ Војводина
17.25	Београдска хроника
18.00	Мали дневник
18.05	Музиком све у 2016.
19.00	Слагалица

### РТРС 2

6.02	Концерт за добро јутро
6.42	Слагалица
7.21	Био једном живот, серија
7.47	Зозонци
8.01	Мали дневник
8.06	Био једном човек, серија
8.36	Знакопис
8.50	Историја науке: Никола Тесла
9.00	Божјиња литургија
11.00	Живот са музиком: Стефан Миленковић
11.20	У свету
-	Хорови међу фрескама
12.00	Шљивик - божићна
13.00	Трезор
14.00	ФИЛМ Божјињи змај
15.45	Опера ин виво
16.15	ТВ лица... као сав нормалан свет
17.00	Мали положајник, драма
17.30	Црна овца
18.00	О, радосне вести: Божјић у манастиру Ковил
18.33	Рождество
19.00	Ој бадњаче, бадњаче

## Радио РС

6.00	Разбудилник	18.05	Мозаик Радија РС
9.00	Вијести	19.00	Вечерње новости
9.05	Ризница знања	19.15	Заиграјмо, зајевајмо
9.40	Вријеме је за спорт	20.00	Хигијена живота
10.00	Вијести	21.00	Вијести
10.05	Радио ординација	21.05	Ризница знања
11.00	Вијести	21.40	Староградска сјећања
11.05	Заједнички талас	22.00	Хроника дана
12.00	Подневне новости	22.15	Најсвјетлије странице уметничке музике
12.25	Радио драма	23.00	Вијести
13.00	Вијести	23.05	Музички програм
13.05	У ритму дана	0.00	Паноћне вијести
14.00	Вијести	0.05	Акорд
14.05	Свилен конач	1.00	Ноћни програм
16.00	Дневник		
16.30	Музички интермецо		
17.00	Вијести		
17.05	Актуелности		
18.00	Вијести		



**РТРС 2**  
12.00  
**Емисија: Шљивик - божићна**



**ХРТ 2**  
20.05  
**Путопис: Операција Ледени бријег**

### РТРС

22.40

## Бен Хур

21.55	Позориште у кутији за ципеле
22.40	ФИЛМ Бен Хур
1.45	Пут пастира
2.30	Позориште у кутији за ципеле
3.10	Манастир Житомислић

19.30	Дневник
20.05	Бела лађа, серија
21.00	ФИЛМ Рањени орао
23.15	Дневник
0.00	ФИЛМ Подизање Титаника
1.50	Камнионције, серија
2.45	ФИЛМ Божјиња печеница
3.40	ФИЛМ Рањени орао

20.00	Траг: Вршњак и хроничар века
20.30	Врања
20.30	Божјињи Метрополис
21.00	Исус - рађање легенде
21.55	ФИЛМ
23.35	Сила од новинара Василиса - аманет

### БН

7.00	Божјињи јутарњи програм
9.00	Христос се роди, празнични програм
12.00	Новости
12.15	Христос се роди, празнични програм
16.00	Дневник 1
16.20	Христос се роди, празнични програм
19.30	Дневник 2
20.00	Елиф, серија
21.00	ФИЛМ
22.50	Музички шоу: Легенде
23.50	Филмски маратон

### АТВ

8.00	Божјиња посланица
9.00	Сунђер Боб
10.00	Маша и медо
10.30	Маша и медо
11.00	Маша и медо
11.55	Вијести
12.00	Уживо из Србије
13.00	Прстен Нибелунга
14.00	Лук или мед VIP
15.00	Лук или мед VIP
16.00	Прстен Нибелунга, серија
17.00	5-7, божићно издање
19.00	АТВ вијести
20.00	Наша мала клиника, серија

21.00	Варава, серија
22.00	ФИЛМ
0.00	Ноћни програм

### ПИНК БХ

6.00	Паре или живот, серија
6.45	Уврнути чулавци
7.00	Удри мушки
9.35	Мјешовити брак, серија
10.40	Укусно и забавно
11.00	Мирна улица, серија
12.00	Инфо топ - вијести
12.30	Празнични програм
14.00	Пепељуга, серија
15.00	Мала невјеста, серија
15.40	Инфо топ - дневник 1
16.00	Све за љубав

17.40	Укусно и забавно
18.00	Инфо топ - дневник 2
18.30	Инфо сцена
19.00	Мала невјеста, серија
19.40	Мирна улица, серија
21.00	Празнични програм
22.00	Забрањени форум
0.00	ФИЛМ Шифра Меркур

### ЕЛТА 1HD

7.00	Flatmania
7.30	Путује са нама
7.45	Златни виклер, серија
8.00	Кафа у 5
9.00	Манастир Косијерево
9.30	Божјињи обичаји

10.00	Гала концерт ансамбла Здравка Ћосића, 1. дио
11.00	Усред сриједи, интервју
11.30	Гала концерт ансамбла Здравка Ћосића, 2. дио
12.30	КУД "Маслеша", концерт
13.30	ФИЛМ Магично сребро
15.00	ФИЛМ 12 веселих паса
17.00	Кафа у 5
18.00	ФИЛМ Клинац и ја
19.30	Манастир Косијерево
20.00	Божјињи обичаји
20.30	ФИЛМ Библиотекарка
22.00	ФИЛМ Савана

23.40	Гала концерт ансамбла Здравка Ћосића, 1. дио
1.00	Гала концерт ансамбла Здравка Ћосића, 2. дио

### КЗ

4.30	КЗ
9.00	Вијести
9.05	Телешоп
9.10	Касандра, серија
10.05	Олуја, серија
11.00	Други свјетски рат
12.00	Вијести
12.05	Долина суза, серија
12.50	SMS box
14.00	3 у 1 комедија с ногу
15.00	Вијести
15.05	Други свјетски рат
16.00	Вијести
16.05	Телешоп
16.20	Касандра, серија







# Антена

## Филм дана



**ЕЛТА 1 HD**

0.00

### Сабирни центар

Стари археолог открива пролаз између "овог" и "оног" свијета. При покушају да га отвори, доживљава инфаркт и запада у стање "између живота и смрти" и пошто је и жив и мртав у исто вријеме, он успоставља везу између два свијета. Мртви вођени жељом да виде свијет са којег су отишли, крећу ка њему, али тај свијет више није онај исти који су оставили.  
**Улоге:** Раде Марковић, Аница Добра, Богдан Диклић  
**Режија:** Горан Марковић

## РТРС

- 6.04 Јутарњи програм
- 9.00 Вијести
- 9.10 Куд пукло да пукло, серија
- \*\*\* Божићне приче
- 10.00 Оз
- 10.25 Адолесцентрик
- 10.50 Тајне института за даме, серија
- 12.00 Дневник 1
- 12.30 Разговор са Надом
- Топчагић
- 13.05 Екатерина, серија
- 14.00 Вијести
- 14.10 ФИЛМ
- Божић у улици кестена
- 15.50 Чувари баштине
- 16.30 Српска данас
- 17.10 Тајне института за даме, серија
- 18.00 Куд пукло да пукло, серија
- 18.55 Манастир Моштаница
- 19.30 Дневник 2
- 20.10 Интервју, Милорад Додик, председник РС

## РТРС ПЛУС

- 6.00 Концерт за добро јутро
- 9.06 Музички програм
- 9.15 Документарни програм
- 9.37 Музички програм
- 10.00 Вијести
- 10.20 Документарни програм
- 10.30 Dw - drive it!
- 11.00 Вијести
- 11.12 Музички програм
- 11.30 ФИЛМ
- Школа лијепог понашања
- 13.12 Документарни програм
- 13.28 Документарни програм
- 13.48 Музички програм
- 14.00 Арт машина
- 15.00 Dw - drive it!
- 15.26 ФИЛМ
- Град твог крајњег одредишта
- 17.10 Печерски манастир
- 18.00 У пролазу
- 18.30 Музички програм

## РТС 1

- 6.00 Вести
- 9.05 Камисионије, серија
- 10.00 Тако стоје ствари
- 12.00 Дневник
- 12.45 Морнарчки истражитељи: Лос Анђелес, серија
- 13.30 ФИЛМ
- Златна праћка
- 15.00 Ово је Србија
- 15.55 Гастрономад
- 16.10 Позориште у кући, серија
- 17.00 Дневник
- РТ Војводина
- 17.20 Шта радите, бре
- 17.42 Београдска хроника
- 18.19 Мали дневник
- 18.25 Око
- 19.00 Слагалица
- 19.30 Дневник
- 20.05 Монтевидео, Бог те видео, серија

## РТС 2

- 6.02 Концерт за добро јутро
- 6.55 Слагалица
- 7.31 Био једном живот, серија
- 7.56 Зозонци
- 8.10 Мали дневник
- 8.15 Зујалица
- 8.43 Чувени писци
- 9.12 Необично о биљкама
- 9.27 Арс практика
- 9.41 Буди фаца и победи или коју књигу читаш
- 9.46 Чувени писци
- 10.35 Кроз годину - међународни спорт
- 11.10 Траг
- 12.05 Неотпевана песма - Хор РТС
- 13.00 Трезор
- 14.00 ФИЛМ
- Последњи трапер
- 15.40 Опера ин виво
- 16.05 Светски изазов: Пуцке о милосрђу
- 16.30 Старо српско писано наслеђе
- 17.00 Лепотица и звер, представа
- 18.05 Странац у Србији

## Радио РС

- 6.00 Разбудилник
- 9.00 Вијести
- 9.05 Ризница знања
- 9.40 Вријеме је за спорт
- 10.00 Вијести
- 10.05 Заједнички талас
- 11.00 Вијести
- 11.05 Заједнички талас
- 12.00 Подневне новости
- 12.20 Радио драма
- 13.00 Вијести
- 13.05 У ритму дана
- 14.00 Вијести
- 14.05 Свилен конач
- 16.00 Дневник
- 16.30 Музички интермецо
- 17.00 Вијести
- 17.05 Актуелности
- 18.00 Вијести
- 18.05 Мозаик радија РС
- 19.00 Вечерње новости
- 19.15 Заиграјмо, зајевљајмо
- 20.00 Култура у огледалу
- 21.00 Вијести
- 21.05 Ризница знања
- 21.40 Староградска сјећања
- 22.00 Хроника дана
- 22.15 Најсвјетлије странице умјетничке музике
- 23.00 Вијести
- 23.05 Музика
- 0.00 Паноћне вијести
- 0.05 Хигијена живота
- 1.00 Ноћни програм



**РТРС** Интервју: Милорад Додик, председник РС  
**20.10**



**ПИНК БХ** Забава: Све за љубав  
**16.00**

## ХРТ 1

20.05

## Тутси

- 21.10 Екатерина, серија
- 22.05 Људовање
- 23.00 Дневник 3
- 23.35 ФИЛМ
- Варг Веум - Смртоносна утјега
- ФИЛМ
- 1.10 Божић у улици кестена

- 19.30 Дневник 2
- 20.08 Музички програм
- 20.15 ФИЛМ
- Супротно од љубави
- 21.50 ФИЛМ
- Каква мајка таква кћи
- ФИЛМ
- 23.22 Музички програм

- 21.30 ФИЛМ
- Џокер
- 23.10 Дневник
- 23.55 Морнарчки истражитељи: Лос Анђелес, серија
- 0.40 Вести
- 0.45 ФИЛМ
- Миленијум

- 19.00 Магично путовање: Колибри и Биг бенд РТС
- 20.00 Документарни програм
- 20.30 Лов и риболов
- 21.00 Исус - рађање легенде
- 21.55 Контекст
- 22.20 Видик
- 23.10 Емисија из културе
- 23.40 Дејан Петровић Биг бенд

## БН

- 6.30 Јутарњи програм
- 9.00 Порезник Гавро
- 9.30 Музички шоу
- Дејана Петровића
- 11.00 Музички шоу: Ђердан
- Новости
- 12.15 ФИЛМ
- 14.00 ФИЛМ
- Дневник 1
- 16.00 Приче крај казана
- 18.00 Данас у Српској
- 18.25 Музички шоу: Мара и Лоле
- Дневник 2
- 19.30 Елиф, серија
- 20.00 Музички шоу: Ђана
- Филмски маратон

## АТВ

- 7.30 5-7
- 9.00 Црна ружа, серија
- Вијести
- 10.05 Ово није крај, серија
- 11.00 Служба Боб
- 11.20 Маша и медо
- 11.55 Вијести
- 12.00 Тоскана, серија
- 13.00 Прстен
- Нибелунга, серија
- 14.00 Вијести
- 14.05 Наша мала клиника, серија
- 15.00 Телетрговина
- Вијести
- 16.00 Варава, серија

- 17.00 Ово је Српска
- 19.00 АТВ вијести
- 19.40 Временска прогноза
- 20.00 Наша мала клиника, серија
- 21.00 Апостроф
- 22.45 Вечерње вијести
- ФИЛМ
- Предмет дивљења
- Ноћни програм
- 1.00

## ПИНК БХ

- 6.00 Паре или живот, серија
- 6.45 Уврнути чупавци
- 7.00 Удри мушки
- 9.35 Мјешовити брак, серија

- 10.40 Укусно и забавно
- 11.00 Мирна улица, серија
- 12.00 Инфо топ - вијести
- 12.30 Празнични програм
- 14.00 Пепељуга, серија
- 15.00 Мала невеста, серија
- 15.40 Инфо топ - дневник 1
- 16.00 Све за љубав
- 17.40 Укусно и забавно
- 18.00 Инфо топ - дневник 2
- 18.20 На крају седмице
- 19.00 Мала невеста, серија
- 19.40 Мирна улица, серија
- 21.00 Пинкове звезде

- 23.15 ФИЛМ
- Имате ли знање за друго стање
- 1.15 ФИЛМ
- Поглавље 27

## ЕЛТА 1HD

- 7.00 Флатманија
- 7.30 Путујте са нама
- 7.45 Златни виклер, серија
- Кафа у 5
- 8.00 Путокази
- 9.00 Cover magazine
- 10.00 Храна и вино
- 10.30 Земља виђена очима неба
- 11.30 Под истрагом
- 12.00 Спорт за све
- 12.30 Stacked, серија
- 13.30 Коцка
- 14.30 Cover magazine

- 15.00 Земља виђена очима неба
- 16.00 Катерина и њене кћери, серија
- Кафа у 5
- 17.00 Златни виклер, серија
- 18.15 Путујте са нама
- 18.30 Велика Србија
- 19.00 Аутошоп магазин
- 19.40 Cover magazine
- 20.00 Катерина и њене кћери, серија
- 21.00 Коцка
- 22.00 Преваранти, серија
- 23.00 Cracked, серија
- 0.00 ФИЛМ
- Сабирни центар







EUROSPORT

СУБОТА	НЕДЕЉА	ПОНЕДЕЉАК	УТОРАК	СРИЈЕДА	ЧЕТВРТАК	ПЕТАК
0.15 Мотоспортови	0.30 Скијашко трчање	0.30 Ски скокови	5.00 Ски скокови	3.00 Тенис: АТП турнир	0.30 Алпско скијање	0.30 Тенис: АТП турнир
0.30 Ски скокови	1.00 Зимски спортови	1.30 Великани фудбала	6.30 Скијашко трчање	у Дохи, Катар	1.30 Ски скокови	1.30 Тенис: АТП турнир
1.30 Великани фудбала	2.00 Великани фудбала	2.00 Великани фудбала	7.00 Тенис: АТП турнир	4.00 Пикадо: Свјетско првенство	3.00 Тенис: АТП турнир	3.00 Тенис: АТП турнир
2.00 Великани фудбала	2.30 Великани фудбала	2.30 Великани фудбала	у Дохи	5.00 Ски скокови	у Дохи, Катар	у Дохи, Катар
2.30 Великани фудбала	3.00 Пливање	3.00 Алпско скијање	8.30 Рели Дакар	6.30 Сви спортови	5.00 Скијашко трчање	5.00 Скијашко трчање
3.00 Тенис: US Орел	4.00 Атлетика	4.00 Зимски спортови	9.00 Тенис: АТП турнир	7.30 Тенис: АТП турнир	6.15 Скијашко трчање	6.00 Скијашко трчање
4.00 Бициклизам	5.00 Зимски спортови	5.00 Скијашко трчање	10.00 Ски скокови	у Дохи, Катар	7.00 Тенис: АТП турнир	7.00 Тенис: АТП турнир
5.00 Скијашко трчање	6.00 Ски скокови	5.45 Зимски спортови	10.45 Сви спортови	8.30 Рели Дакар	у Дохи, Катар	у Дохи, Катар
5.45 Ски скокови	7.00 Рели Дакар	6.45 Зимски спортови	11.15 Скијашко трчање	9.00 Ски скокови	8.30 Скијашко трчање	8.30 Скијашко трчање
7.30 Скијашко трчање	7.00 Пријавна поласка	7.45 Скијашко трчање	12.45 Скијашко трчање	10.15 Скијашко трчање	9.00 Скијашко трчање	9.00 Скијашко трчање
8.30 Ски скокови	7.30 Зимски спортови	8.30 Рели Дакар	13.30 Скијашко трчање	10.45 Скијашко трчање	10.30 Скијашко трчање	10.30 Скијашко трчање
9.45 Нордијска комбинација	8.30 Ски скокови	9.00 Ски скокови	14.00 Сви спортови	11.45 Скијашко трчање	11.15 Алпско скијање	10.15 Скијашко трчање
Ски скокови	9.45 Алпско скијање	10.00 Сви спортови	10.30 Скијашко трчање	12.45 Скијашко трчање	11.45 Скијашко трчање	11.15 Скијашко трчање
12.00 Нордијска комбинација	11.00 Ски скокови	10.30 Скијашко трчање	11.15 Зимски спортови	13.15 Скијашко трчање	13.15 Скијашко трчање	12.30 Скијашко трчање
13.00 Скијашко трчање	11.30 Скијашко трчање	11.15 Зимски спортови	16.45 Скијашко трчање	13.15 Алпско скијање	14.15 Биатлон	13.00 Скијашко трчање
13.45 Ски скокови	12.30 Алпско скијање	12.15 Скијашко трчање	18.15 Тенис: АТП турнир	15.15 Алпско скијање	16.00 Тенис:	14.30 Биатлон
15.15 Скијашко трчање	13.45 Ски скокови	13.30 АТП турнир	Тенис:	16.30 Алпско скијање	АТП турнир	Тенис: АТП турнир
16.15 Скијашко трчање	16.00 Скијашко трчање	у Дохи, Катар	19.30 Пикадо: Свјетско првенство	19.00 Алпско скијање	у Дохи, Катар	у Дохи, Катар
17.00 Зимски спортови	16.30 Скијашко трчање	у Дохи, Катар	20.00 Пикадо: Свјетско првенство	20.00 Пикадо: Свјетско првенство	19.30 Пикадо: Свјетско првенство	18.30 Биатлон
18.00 Ски скокови	17.00 Зимски спортови	19.30 Пикадо: Свјетско првенство	20.30 Рели Дакар	20.30 Рели Дакар	20.30 Рели Дакар	19.30 Скијашки скокови
19.00 Скијашко трчање	18.00 Ски скокови	20.30 Рели Дакар	20.35 Пикадо: Свјетско првенство	20.35 Пикадо: Свјетско првенство	20.35 Пикадо: Свјетско првенство	20.25 Рели Дакар
19.30 Скијашко трчање	19.00 Пикадо	20.35 Пикадо: Свјетско првенство	22.00 Ски скокови	22.00 Скијашко трчање	22.00 Скијашко трчање	20.30 Пикадо: Свјетско првенство
20.00 Зимски спортови	22.00 Ски скокови	20.35 Пикадо: Свјетско првенство	23.00 Рели Дакар	22.00 Скијашко трчање	23.00 Рели Дакар	23.00 Рели Дакар
21.00 Бициклизам	23.00 Рели Дакар	23.30 Рели Дакар	23.30 Скијашко трчање	23.30 Скијашко трчање	23.30 Скијашко трчање	23.30 Рели Дакар
23.00 Рели Дакар	23.30 Зимски спортови					
23.30 Ски скокови						

ХРТ 1

Понедељак

Манфред узме Ернсту доказе из руке и покуша га ударити. Гертруде и Рубенс долазе на вријеме. Рубенс превезе Ернста у болницу. Ернст моли Амелију да се сакрије код ње, а она то одбије. Лола се извинила Фабрицију, али је он отјера. Она се враћа и замоли га да позове Тонија, Гаију, Муња и Амелију. Лола им призна да их је она одала полицији и да је Ернст фалсификовао доказе против Амелије. Каже да је то учинила јер су јој пријетили смрћу. Сви су лути на Лолу. Ернст се извини Амелији и Франзу због свега што је чинио против њих. Перола замоли монахе да је одведу у Партију и онде замоли родитеље да имају саосјећања према дједу. Снаха пристане да Ернст живи код ње, а унука се томе развесели. Ернст живи исто као оне, чак се и купа у заједничкој купалоници у дворшћу, гдје га комшије исмијавају зловним коментарима. Валтер је презадовољан Давијевим радом.

Уторак

Манфред исмијава Ернста и његов живот међу радницима. Гаија и Тони посјете Тавиња и замоле Лауру да преноћи код њих. Лаура пристане на то да дјечак једну ноћ преноћи код родитеља. Хулијета каже да више неће моћи радити као Хенгорова дадиља. Уједно им каже каква понижавана проживљава Ернст у радничкој згради. Перола жели да почува Ернста о Сидарти. Монаси јој дају савјете. Ернст исприча начелнику како је страдала Катарина и каже му да га Манфред држи у кућном притвору. Дави открије да је Аурора платила Децију да га запосли и затражи развод. Манфред види да се Ернст враћа из полицијске станице и запали доказе које је прикупила Силвија и све негира начелнику. Дави даје отказ у клубу.

Сријед

Силвија се разнежи кад угледа и додирне сина. Хилда сретне Тонија и Гаију док излазе са Ђузепеом. Будући да их је видјела уутро, закључи да су скупа и ноћили. Чврта је покушала смирити, али за њу је њен брак готов. Тони и Гаија разговарају о томе како су срећни што су опет заједно као породица. Лаура и Артур су срећни и кују планове за будућност.



# Драгоцјени бисер

Амелија и Франз такође спавају заједно и буде се пуни наде. Силвија одлази да се нађе с Манфредом у кући. Зове га, али он упушено дође и крије се иза завјесе. Гертруде умирује сина. Џеел тјери Аурору и она га моли да остави Лолу и да поново буде њен асистент. Далија савјетuje Давију да Аурору пружи још једну прилику. Гертруде моли Венцеслау да јој помогне јер Манфред није добро.

Четвртак

Доктори објашњавају Гертруде како би требало лијечити Манфреда. Он све то слуша и себи каже да није луд. Матилде савјетuje Кристину. Сонан тражи посао и налази га у апотеци. Манфред даје упутства својим радницима шта ће изјавити пред начелником. Етелвино каже да је видио шта Манфред чини Ернсту, али радници лажу о газдином понашању онако како им је он савјетовао. Кавалканте разговара с Ернстом. Амелија и Ернст покушавају да наговоре Хулијету да полицији да изјаву, али она то не жели. Хилда разговара с Виктором о Тонију. Тони одлази да се нађе с Хилдом и жели да разговара с њом. Бибијана однесе Силвији Хентора.

Петак

Виктор јави да је нашао Силвију. Франз иде по њих како би отишли у полицију, али схвати да је Силвија нестала. Франз се враћа у хотел и каже Амелији да је Силвија нестала. Сви су разочарани. Виктор и Мундо враћају се у хотел и открију да не могу наћи Силвију. Виктор је забринут због жениног нестанка. Виктор долази кући и не налази сина, него само Силвијину поруку. Фабрицију је с Аурором у бару. Креотина их посматра и каже то Џеелу, који све открије. Лоли. Креотина то каже Давију. Лола и Дави одлазе у бар да чују њихово објашњење. Тамо их затекну како умиру од смиежа. Аурора и Лола се поцупају, а Џеел и Креотина све гледају и исмијавају их. Манфред угледа Силвију на улици. Прати је и увјери је да јој је пријатељ и да ће јој помоћи. Она улази у његов ауто, возе се у ливницу. Силвија је збуњена. Манфред је увјерава да ју је Франз покушао убити. Манфред позове Пилар које се претвара да се весели пријатељици и потврди Манфредову причу.

EUROSPORT 2

СУБОТА	НЕДЕЉА	ПОНЕДЕЉАК	УТОРАК	СРИЈЕДА	ЧЕТВРТАК	ПЕТАК
0.45 Сви спортови	1.00 Ски скокови	0.45 Скијашко трчање	0.00 Ски скокови	4.15 Кошарка: Шоу кошаркашке Евролиге	3.00 Ски скокови	6.30 Рели Дакар
1.00 Сви спортови	2.00 Скијашко трчање	1.15 Зимски спортови	1.30 Тенис: АТП турнир	Сви спортови	4.15 Скијашко трчање	7.00 Ски скокови
2.00 Сви спортови	2.30 Скијашко трчање	2.15 Ски скокови	у Дохи, Катар	5.00 Тенис: АТП турнир	5.00 Тенис: АТП турнир	8.00 Скијашко трчање
3.00 Сви спортови	3.00 Сви спортови	3.00 Зимски спортови	3.00 Скијашко трчање	у Дохи, Катар	у Дохи, Катар	8.30 Фристалл мотокрос
4.00 Ски скокови	4.00 Зимски спортови	4.00 Скијашко трчање	5.00 Тенис: АТП турнир	6.30 Рели Дакар	6.30 Рели Дакар	9.30 Скијашко трчање
5.45 Скијашко трчање	5.00 Скијашко трчање	5.30 Зимски спортови	у Дохи, Катар	7.00 Скијашко трчање	7.00 Скијашко трчање	10.15 Скијашко трчање
6.45 Тенис	6.00 Бициклизам	6.30 Рели Дакар	6.30 Скијашко трчање	8.30 Скијашко трчање	8.30 Скијашко трчање	11.00 Скијашко трчање
УС Орел	7.30 Скијашко трчање	7.00 Скијашко трчање	7.00 Скијашко трчање	8.30 Кошарка: Шоу кошаркашке Евролиге	9.30 Алпско скијање	12.00 Алпско скијање
7.45 Бициклизам	8.30 Рели Дакар	8.30 Зимски спортови	8.30 Зимски спортови	9.00 Кошарка: Макаби Тел Авив - Љубљана	10.15 Скијашко трчање	12.45 Скијашко трчање
8.45 Скијашко трчање	9.00 Зимски спортови	9.30 Скијашко трчање	9.30 Сви спортови	Желона Гора	11.30 Кошарка: Макаби Тел Авив - Љубљана	13.45 Тенис: АТП турнир
9.45 Скијашко трчање	10.00 Нордијска комбинација	10.15 Скијашко трчање	10.00 Скијашко трчање	10.00 Кошарка: Макаби Тел Авив - Љубљана	12.30 Тенис: АТП турнир	14.30 Тенис: АТП турнир
11.00 Нордијска комбинација	11.15 Алпско скијање	11.45 Скијашко трчање	11.15 Скијашко трчање	10.45 Скијашко трчање	у Дохи, Катар	16.00 Скијашко трчање
12.00 Нордијска комбинација	12.00 Нордијска комбинација	12.30 Зимски спортови	12.00 Тенис: АТП турнир	11.15 Тенис: АТП турнир	у Дохи, Катар	16.45 Скијашко трчање
Скијашко трчање	12.45 Скијашко трчање	13.30 Скијашко трчање	у Дохи, Катар	13.30 Тенис: АТП турнир	16.00 Скијашко трчање	17.45 Скијашки скокови
Скијашко трчање	13.15 Скијашко трчање	14.45 Сви спортови	18.15 Сви спортови	19.30 Тенис: АТП турнир	17.30 Скијашко трчање	19.00 Скијашко трчање
Скијашко трчање	14.00 Скијашко трчање	15.15 Пикадо: Свјетско првенство	18.30 Скијашко трчање	у Дохи, Катар	18.30 Скијашко трчање	19.30 Скијашко трчање
Скијашко трчање	14.30 Алпско скијање	17.30 Зимски спортови	19.30 Кошарка: Шоу кошаркашке Евролиге	20.00 Кошарка: Лудвигсбург - Желона Гора	19.30 Скијашко трчање	20.00 Алпско скијање
Скијашко трчање	15.15 Пикадо	18.30 Скијашко трчање	20.00 Кошарка: Лудвигсбург - Желона Гора	20.00 Макаби Тел Авив - Љубљана	21.00 Фристалл мотокрос: Ноћ скокова	20.30 Скијашки скокови
Скијашко трчање	18.00 Скијашко трчање	19.30 Скијашко трчање	21.45 Сви спортови	21.45 Сви спортови	22.00 Бокс: J. Cillcau - D. Hogan	21.15 Скијашко трчање
Скијашко трчање	18.30 Скијашко трчање	19.30 Скијашко трчање	22.00 Пикадо: Свјетско првенство	22.00 Пикадо: Свјетско првенство	23.00 Тенис: АТП турнир	21.45 Алпско скијање
Скијашко трчање	19.00 Зимски спортови	21.30 Скијашко трчање	23.30 Тенис: АТП турнир	23.30 Скијашко трчање	у Дохи, Катар	23.00 Тенис: АТП турнир
Скијашко трчање	20.00 Пикадо	22.15 Скијашко трчање	у Дохи, Катар			у Дохи, Катар
Скијашко трчање	21.15 Скијашко трчање	23.00 Пикадо				
Скијашко трчање	22.00 Пикадо					
Скијашко трчање	23.15 Скијашко трчање					
Скијашко трчање	23.30 Скијашко трчање					

DISCOVERY CHANEL

СУБОТА	НЕДЕЉА	ПОНЕДЕЉАК	УТОРАК	СРИЈЕДА	ЧЕТВРТАК	ПЕТАК
6.00 Како то раде?	7.15 Брани и гласни	7.40 Легендарни аутомобил	7.40 Легендарни аутомобил	7.40 Легендарни аутомобил	7.15 У потрази за класичним аутомобилима	7.40 Легендарни аутомобил
6.25 Брани и гласни	8.10 Разоткривање митова	8.10 Борба за складишта	8.10 Борба за складишта	8.10 Борба за складишта	7.40 Легендарни аутомобил	8.10 Борба за складишта
7.15 Пета бразна	9.05 Немогући градитељски подухвати	8.35 Бродски контејнери на аукцији	8.35 Бродски контејнери на аукцији	8.35 Бродски контејнери на аукцији	8.10 Борба за складишта	8.35 Бродски контејнери на аукцији
8.10 Фантом воркс - Ресторација класичних аутомобила	9.55 Невероватни градитељски промашаји	9.05 Изазов на точковима	9.05 Изазов на точковима	9.05 Изазов на точковима	8.35 Бродски контејнери на аукцији	9.05 Изазов на точковима
9.05 Трагом аукција	10.50 Трој	9.55 Преживљавање удвоје	9.55 Преживљавање удвоје	9.55 Преживљавање удвоје	9.05 Изазов на точковима	9.55 Преживљавање удвоје
9.55 Борба за складишта	11.40 Продаја из складишта	10.50 Брани и гласни	10.50 Брани и гласни	10.50 Брани и гласни	9.55 Преживљавање удвоје	10.50 Брани и гласни
10.50 Заборављени пртљак на аукцији	12.35 Бродски контејнери на аукцији	11.40 Трговци аутомобилима	11.40 Трговци аутомобилима	11.40 Трговци аутомобилима	10.50 Брани и гласни	11.40 Трговци аутомобилима
11.40 Људи из Јукона	13.30 Легендарни аутомобил	12.35 Потјера за Цоелом Ламбертом	12.35 Потјера за Цоелом Ламбертом	12.35 Потјера за Цоелом Ламбертом	11.40 Трговци аутомобилима	12.35 Аљаска
14.25 Бер Грилс Острво	14.25 Свијет аутомобила	13.30 Ед Стафорд	13.30 Свијет аутомобила	13.30 Свијет аутомобила	11.40 Трговци аутомобилима	13.30 Жељезница Аљаске
15.20 У дивљини са Бером Грилсом	15.20 Екстремни сакупљачи аутомобила	16.15 У потрази за класичним аутомобилима	16.15 У потрази за класичним аутомобилима	16.15 У потрази за класичним аутомобилима	16.15 У потрази за класичним аутомобилима	16.40 Легендарни аутомобил
16.15 Потјера за Цоелом Ламбертом	16.15 Радионица неподобних механичара	16.40 Легендарни аутомобил	16.40 Борба за складишта	16.40 Борба за складишта	16.40 Легендарни аутомобил	17.10 Борба за складишта
17.10 Изазов на точковима	17.10 Трговци аутомобилима	17.35 Бродски контејнери на аукцији	17.35 Бродски контејнери на аукцији	17.35 Бродски контејнери на аукцији	17.10 Борба за складишта	17.35 Бродски контејнери на аукцији
18.05 Ед Стафорд: Пут у непознато	18.05 Брани и гласни	18.05 Трговци аутомобилима	18.05 Трговци аутомобилима	18.05 Трговци аутомобилима	17.35 Бродски контејнери на аукцији	18.05 Трговци аутомобилима
19.00 Пета бразна	19.00 Потрага за благом	19.00 Како се прави	19.00 Како се прави	19.00 Како се прави	18.05 Трговци аутомобилима	19.00 Како се прави
20.00 Зависан од мотора	20.00 Преживљавање - Голи и уплашени	20.00 Живот на леденом језеру	20.00 Бер Грилс Острво	20.00 Трговци аутомобилима	19.00 Како се прави	20.00 Аукције некретнина
21.00 Невероватни градитељски промашаји	21.00 Преживљавање удвоје	21.00 Голи и уплашени	21.00 Ед Стафорд	21.00 Брани и гласни	20.00 Аукције некретнина	21.00 Продаја из складишта УК
22.00 Аукције некретнина	22.00 Преживљавање изгудус	22.00 Људи из Јукона	22.00 Аљаска	22.00 Радионица неподобних механичара	21.00 Продаја из гараже	22.00 Злато из гараже
23.00 Борба за складишта	23.00 Лов на велике рибе	23.00 Негаде с возилима	23.00 Негаде с возилима	23.00 Негаде с возилима	22.00 Злато из гараже	23.00 Негаде с возилима
0.00 Негаде с возилима	0.00 Упозорени стел	23.30 И шта се онда догодило?	23.30 И шта се онда догодило?	23.30 И шта се онда догодило?	23.00 Негаде с возилима	23.30 И шта се онда догодило?
	0.55 Експлозије	0.00 Предатори изблиза	0.00 Предатори изблиза			



# Доктор Хаус



**Понедељак**  
Љекарски тим преузима случај витеза који се срушио након борбе на ренесансом сајму. Фореман и Тринаест одлазе на сајам да истраже околности које су довеле до несреће. У међувремену, Хаус сазна да је Вилсонова нова девојка његова бивша супруга.



**Уторак**  
Жени, која има отворени брак, изненада позли за вријеме састанка са момком. Хаус одлучи да тестира везу Вилсона и Сам, а Тауб даје својој супруги дозволу да има односе с другим женама.



**Сријед**  
Љекарски тим преузима случај младожење, који крије информације из прошле везе. И док његова девојка покушава да дође до одговора, тим постаје све нервознији. Касније, након радног времена, Хаус се забавља с колегама на караокама.



**Четвртак**  
Хаус прича доктору Нолану о случају жене, која пати од амнезије, али и Још једне тајанствене болести. Но, Нолан мисли да нешто друго брине Хауса, тачније чињеница што га Вилсон избаљује из куће.

NATIONAL GEOGRAPHIC

СУБОТА	НЕДЕЉА	ПОНЕДЕЉАК	УТОРАК	СРИЈЕДА	ЧЕТВРТАК	ПЕТАК
8.00 Злато из ледене воде	8.00 Злато из ледене воде	8.00 Опака туна	8.00 Опака туна	8.00 Опака туна	8.00 Опака туна	8.00 Опака туна
8.50 Велика открића	8.50 Велика открића	8.50 Јукоњско злато	8.50 Острво без закона	8.50 Како побједити у свему	8.50 Истраге	8.50 Велика риба, Тексас
9.40 Истраживач	9.40 Осврт човјечанства	9.40 Велика риба, Тексас	9.40 Живи слободан или умри	9.40 Велика открића	ваздухопловних несрећа	9.40 Јукоњско злато
10.30 Прелажење леда	10.30 Посљедице	10.30 Секунде до катастрофе	10.30 Секунде до катастрофе	10.30 Секунде до катастрофе	12.10 Спасавање са леденог пута	10.30 Секунде до катастрофе
11.15 Истраге ваздухопловних несрећа	11.15 Истраге ваздухопловних несрећа	11.15 Истраге ваздухопловних несрећа	11.15 Истраге ваздухопловних несрећа	11.15 Истраге ваздухопловних несрећа	13.00 Спасавање са леденог пута	11.15 Истраге ваздухопловних несрећа
12.10 Како побједити у свему	13.50 Острво без закона	12.10 Спасавање са леденог пута	12.10 Спасавање са леденог пута	12.10 Спасавање са леденог пута	13.50 Спасавање са леденог пута	12.10 Спасавање са леденог пута
13.00 Човјек против подвала	14.40 Живи слободан или умри	13.00 Поигравање с мозгом	13.00 Поигравање с мозгом	13.00 Поигравање с мозгом	14.40 Секунде до катастрофе	13.00 Поигравање с мозгом
13.50 Јукоњско злато 3	15.40 Наука о глупости	13.50 Велика открића	13.50 Велика открића	13.50 Велика открића	15.10 Истраге ваздухопловних несрећа	13.50 Велика открића
14.40 Велика риба, Тексас	16.05 Исусове мистерије	14.40 Секунде до катастрофе	14.40 Секунде до катастрофе	14.40 Секунде до катастрофе	16.10 Опака туна	13.25 Наука о глупости
15.40 Мистериозни досијеи	18.00 Потрага за главом	15.10 Истраге ваздухопловних несрећа	15.10 Истраге ваздухопловних несрећа	15.10 Истраге ваздухопловних несрећа	16.10 Опака туна	15.10 Закопане библијске тајне
16.05 Јудино Јеванђеље	19.00 Истраживач	16.05 Опака туна	16.05 Опака туна	16.05 Опака туна	18.00 Спасавање са леденог пута	16.05 Древни икс фалови
18.00 Велика открића	20.00 Темплари	18.00 Спасавање са леденог пута	18.00 Спасавање са леденог пута	18.00 Спасавање са леденог пута	19.00 Истраге ваздухопловних несрећа	18.00 Јудино Јеванђеље
19.00 Осврт човјечанства	21.00 Операција мозга уживо	18.00 Спасавање са леденог пута	16.05 Опака туна	16.05 Опака туна	19.00 Истраге ваздухопловних несрећа	19.55 Мистериозни досијеи
20.00 Посљедице	23.00 Велика открића	19.00 Јукоњско злато	18.00 Опака туна	18.00 Опака туна	23.00 Аутопут кроз пакао	20.30 Древни икс фалови
21.00 Потрага за главом	23.55 Операција мозга уживо	20.00 Велика риба, Тексас	19.00 Острво без закона	19.05 Како побједити у свему	23.55 Истраге ваздухопловних несрећа	21.30 Наука о глупости
22.00 Темплари	1.40 Велика открића	21.00 Јукоњско злато	20.00 Живи слободан или умри	20.05 Велика открића	23.55 Истраге ваздухопловних несрећа	22.00 Убијање Исуса
23.55 Потрага за главом	2.40 Хаванске система	22.00 Велика риба, Тексас	21.00 Аутопут кроз пакао	21.05 Како побједити у свему	2.40 Аутопут кроз пакао	0.50 Древни икс фалови
0.50 Истраживач	3.25 Привид или стварност	23.00 Јукоњско злато	22.00 Живи слободан или умри	22.00 Велика открића	2.40 Аутопут кроз пакао	1.40 Древне мегаструктуре
1.40 Темплари	4.10 Шири слика са Калом Пеном	0.50 Велика риба, Тексас	23.00 Аутопут кроз пакао	23.55 Како побједити у свему	2.40 Аутопут кроз пакао	2.20 Шири слика са Калом Пеном
2.20 Секунде до катастрофе	4.55 Привид или стварност	1.40 Аутопут кроз пакао		0.50 Велика открића		3.25 Привид или стварност
						3.45 Мистериозни досијеи



XPT 1, сриједa

21.10

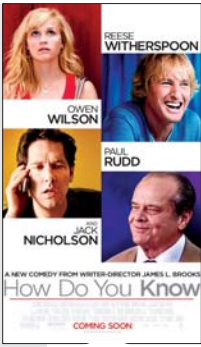

### Како знаш да је љубав

Лисин живот одувјек је био обиљежен спортом и одједном с тридесет више није на попису за националну екипу у софтоболу. У кризи је и покушава поново да загосподари својим животом. Почиње везу с Матом, спортистом, али и женскарошем. Позове је и Џорџ Медисон којег је наговорила Лисина пријатељица да Јој се јави.  
**Улоге:** Риз Витерспун, Пол Руд, Овен Вилсон, Џек Николсон  
**Режија:** Џејмс Л. Брукс

РТРС, субота

0.00



### Уврнути празници

Џек више нема нити жели да има времена за припреме прославе Божића. Нажалост, тај његов став лоше утиче на однос са њерком, тинејџерком која безуспјешно покушава да му наметне чари празника. Џек изненада појети "неко" ко га оставља заробљеног у прошлости како би му указао на погрешке његовог живота. Џек схвати да жели да спасе све оно што је некад тако силно презирао.  
**Улоге:** Том Арнолд, Андреа Рот, Лесли Џордан  
**Режија:** Рон Оливер

Б92, четвртак

23.10



### Бијег у побједу

Међу заточеницима једног нацистичког концентрационог логора у Француској током Другог свјетског рата највише је британских војника и официра, које предводи цинични Џон Колби. Под будним оком њемачких војника којима командује Карл фон Штајнер, Џон кондицију својих момака свакодневно одржава фудбалским тренинзима.  
**Улоге:** Силвестер Сталоне, Мајкл Кејн, Пеле, Боби Мур  
**Режија:** Џон Хјустон



## ФИЛМСКИХ ДАНА

антена Глас Српске



**М** оже ли један човек поразити царство? Године 180. смрт цара Маркуса Аурелијуса изазвала је потрес и промјене на челу Римског царства. Максимус је један од најистакнутијих римских генерала и најближи савјетник цара Аурелијуса. Цара наслеђује његов син Комодус, који жели да се ријешити снажне и утицајне фигуре Максимуса па нареди његово смакнуће. Максимус успијева да побјегне, али га заробљавају трговци робљем. Максимус промијени име, те под присилом и својим новим називом Шпанац постаје гладијатор. Способан ратник, Максимус наниге побједне те постане један од најпопуларнијих и најпознатијих гладијатора Колосеума. Одлучан да се освети човеку који му је одузео слободу и уништи породицу и каријеру, Максимус вјерује да може да искористи своју тренутну популарност како би се вратио на старе стазе славног војсковође.  
**Улоге:** Расел Кроу, Хоаким Финикс, Конни Нилсен, Оливер Рид, Ричард Харис  
**Режија:** Ридли Скот

ПИНК БХ, субота 1.30

# Гладијатор

ПИНК БХ, понедељак

0.00

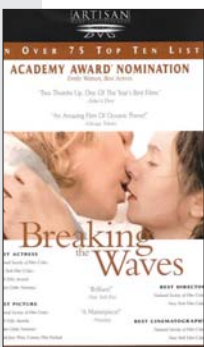

### Кроз таласе

Млада жена по имену Бес Мекнил заљубљује се у данског нафтног радника Јана. Њих двоје су јако заљубљени, а кад Јан оде на своју буштину, Бес моли бога да се врати једном заувјек Јан се заиста и враћа, али сломљеног врата. Због његовог здравственог стања Јан и Бес више не могу да уживају у сексу па Јан наговара Бес да нађе другог љубавника.  
**Улоге:** Емили Вотсон, Стелан Скарсгард, Кетрин Картлиц, Жанр-Марк Бар, Удо Кир  
**Режија:** Ларс фон Трир

XPT 1, субота

21.35



### Серпико

Серпико је полицајац који, за разлику од својих колега, одбија да узме новац који полиција сваког мјесеца узима од локалних криминалаца. Због тога је омражен и сви га сматрају пријетњом. Нико не жели да ради с њим, а и зна да увијек мора бити на опрезу, јер му је и живот угрожен. Ипак чак ни људи с врха нису спремни да му помогну. Упркос свему, он одбија да се укључи у мутне полицијске послове.  
**Улоге:** Ал Паџино, Џон Рандолф, Џек Кехо  
**Режија:** Сидни Ламет

РТРС, недеља

20.15

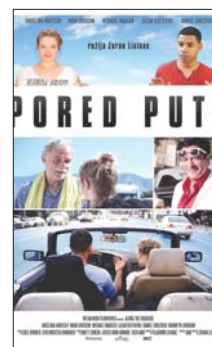

### Поред пута

Двије особе различитих култура и из потпуно различитих крајева свијета крећу на највећи музички фестивал у Калифорнији. На том путовању сазнаће много о себи, али и један о другом. Србин Милутин, који је отишао у Америку да оствари амерички сан, ради у комуналној служби, туристичкиња из Њемачке Нена путује у Калифорнију на концерт своје омиљене групе.  
**Улоге:** Ангелина Ханч, Иман Кросон, Мајкл Мадсен, Лазар Ристовски  
**Режија:** Зоран Лисинац



**САВО  
МИНИЋ,**  
НОВИ  
ПРЕДСЈЕДНИК  
ЛОВАЧКОГ  
САВЕЗА  
РЕПУБЛИКЕ  
СРПСКЕ



**Савез у  
служби  
СВИХ  
ловаца**

ЛОВАЧКО УДРУЖЕЊЕ  
"СРНАТ" ИЗ СВОДНЕ



**Обновљен  
фонд  
срнеће  
дивљачи**

**Глас Српске**

1. ЈАНУАР 2016.

број 11

# ЛОВАЦ

**Ловац**

**МИЛЕ БОЖИЋ ЈАНКУЛА**

из Горњих Подградаца  
код Градишке већ пола вијека  
другује са пушком

**Окитио се  
трофејима  
из цијеле  
бивше  
Југославије**





## DUNAV-ŽIVOTNO OSIGURANJE

Životno osiguranje predstavlja najsavršeniji oblik štednje, i jedini je koji omogućava kombinaciju štednje i osiguranja.

Polisu životnog osiguranja kreiramo na osnovu vaših želja, potreba i mogućnosti.

Zaključenjem životnog osiguranja dobijate mnogo više od samog osiguranja. **Ulažete u sopstvenu budućnost, štítite vama drage osobe, štedite i planirate.**

Kao kuća sa dugom tradicijom osiguranja, nudimo Vam različite proizvode životnog osiguranja, kao i dopunsko osiguranje od nesrećnog slučaja, koja Vas dodatno štiti.

Pored klasičnog Životnog osiguranja, kojim obezbijedujete svoju budućnost, a porodicu štítite za slučaj "ne daj Bože", nudimo Vam i osiguranje lične rente, kojim obezbijedujete dodatni prihod uz penziju.

Način i dinamiku plaćanja, odaberite sami.

Mi smo tu da ponudimo najbolje rješenje za vas.

Ulaganje u naše proizvode životnog osiguranja spada u profitabilna, a **najmanje rizična ulaganja**. Garantovane osigurane sume su vam poznate već od prvog dana osiguranja.

Zaključenjem polise životnog osiguranja, novac ste uložili u sebe i svoju budućnost, a bližnje ste zaštitili za slučaj neželjenog događaja.



**DUNAV  
OSIGURANJE**

[www.dunav.ba](http://www.dunav.ba) 0800 50 600 - besplatan poziv

## U NOVOM RUHU NA STAROJ ADRESI!



**JAĆIMOVIĆ** d.o.o.  
[www.jacimovic.com](http://www.jacimovic.com)

Karađorđeva 83/Srpska 20  
Banja Luka  
Telefon +387 51 212 904  
+387 51 214 473  
E-mail: [arms@jacimovic.com](mailto:arms@jacimovic.com)

Vidovdanska 9  
Gradiška  
Telefon +387 51 825 780  
E-mail: [gradiska@juventasport.com](mailto:gradiska@juventasport.com)



**САВО МИНИЋ,**  
нови председник  
Ловачког савеза  
Републике Српске

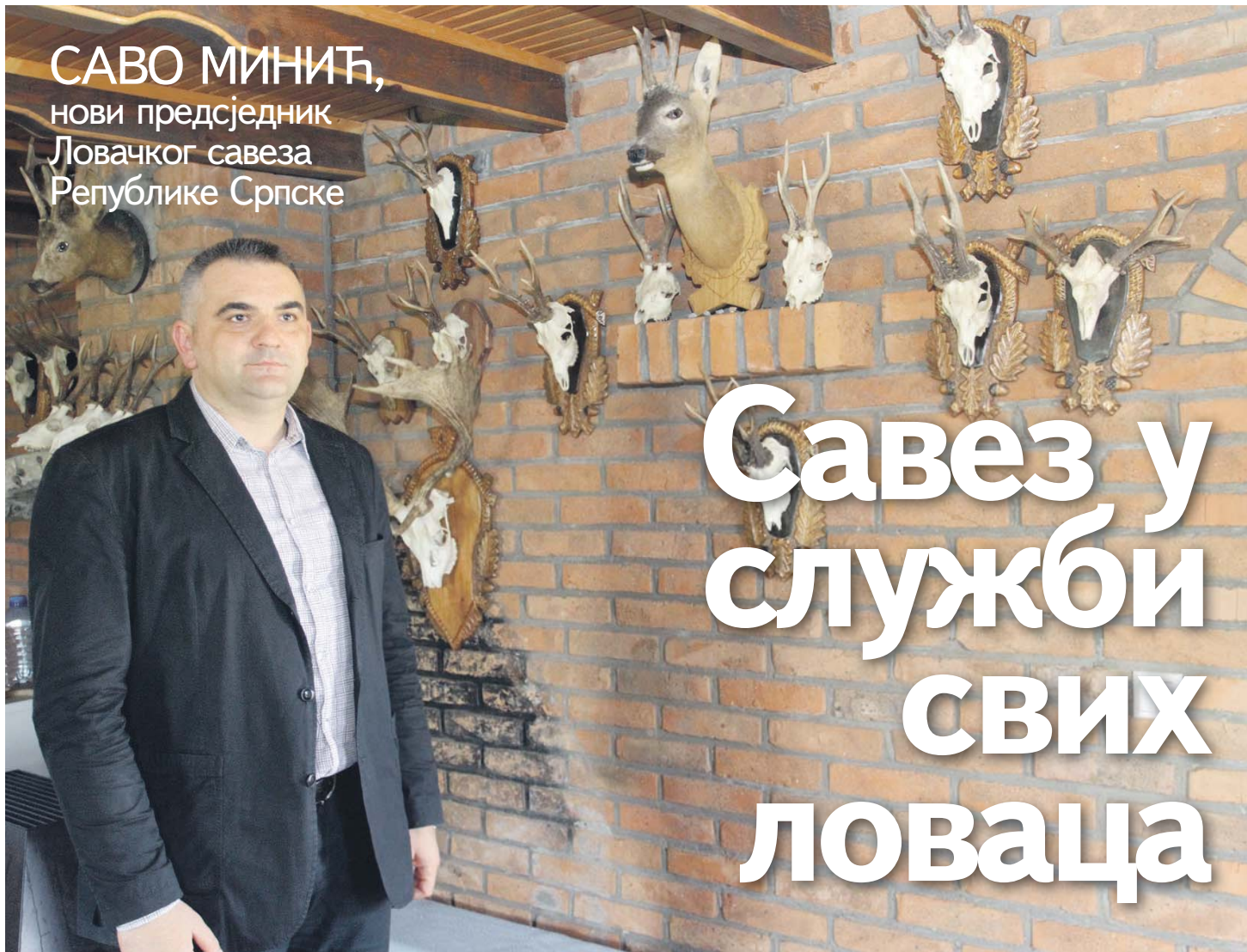

# Савез у служби СВИХ ЛОВАЦА

**Планирамо  
објављивање  
ловачког гласила,  
израду интернет  
странице те  
изградњу  
ловно-техничких  
објеката, као и  
враћање струке у  
сам Савез, што  
подразумијева и  
уношење дивљачи  
са којом тренутно  
не газдујемо,  
рекао Минић**

ПИШЕ: ЉИЉАНА АЛЕКСИЋ  
krozrs@glassrpske.com

**Н**ови председник Ловачког савеза Републике Српске је Саво Минић који је на овој функцији замијенио Вукашина Војиновића.

Иако је било неких најав да би изборна скупштина у Бијељини мо-

гла протећи у политичким препуцавањима, приликом избора новог председника то се ипак није десило, јер је јединство делегата приликом избора Минића било очигледно.

- Све оно што планирамо да радимо у наредном четворогодишњем мандату је у интересу свих ловаца Српске. Планирамо објављивање ловачког гласила Савеза РС, израду интернет странице те изградњу ловно-техничких објеката, као и вра-

ћање струке у сам Савез, што подразумемијева и уношење дивљачи са којом тренутно не газдујемо. Ловачка удружења представљају базу Ловачког савеза и због тога је неопходно у наредном периоду ловцима обезбиједити могућност остваривања прихода - рекао је Минић.

Он је додао да је потребно омогућити ловцима полагање ловачких испита, као и друге потребе а то су маркице, ловне карте за несметан рад ловачких секција.



Претходни председник Вукашин Војиновић је 16 година био на челу Савеза, а на Скупштини је изабран за почасног председника.



**ВОЈИНОВИЋ СМИЈЕЊЕН  
ПОСЛИЈЕ 16 ГОДИНА**

- Ми ловци се најмање бавимо ловом, у просјеку пет до десет одсто смо у лову, а у скоро 90 одсто случајева бавимо се осталим пословима као што су заштита узгоја дивљачи, уношење дивљачи, изградња ловно-техничких и узгојних објеката, затим састанци, сједнице и дружења. Дакле, у 90 одсто случајева бавимо се пословима, који су неопходни за потребе ловаца и секција широм Српске - рекао је Војиновић.

На подручју РС евидентирано је око 20.000 ловаца, али их по процјени има много више. Главни задаци свих ловачких секција у наредном периоду биће током зиме исхрана и очување ловачког фонда, а на прољеће им предстоји акција пребравања дивљачи.





ПИШЕ: ДУШАН РЕПИЈА  
dusanr@glas-  
srpske.com



Председник ЛУ  
"Срндаћ" Ненад  
Згоњанин

Ловачко удружење "Срндаћ" из Сводне

# Обновљен фонд срнеће дивљачи

**И**сторија органи-  
зованог  
ловства на по-  
дручју Сводне, у  
општини Нови Град,  
датира још од средине 19. вијека. Од  
тада па све до 1990. године ловци из  
овог мјеста били су чланови ЛУ "Фа-  
зан", али су непосредно прије рата  
формирали своје удружење  
"Срндаћ".

Удружење броји 180 ловаца, а газ-  
дује земљиштем површине 10.607 хе-  
ктара, које је најбогатије срнећом  
дивљачи.

- Стварно имамо завидан број ове  
врсте. Настојимо на све начине да чу-  
вамо дивљач, а не да је бјесомучно  
убијамо и то даје резултате. Послије  
рата срну готово да није било могуће  
видјети, а сада је веома бројна. Тако-  
ђе, имамо много зечева и фазана, али  
се трудимо да мало подмладимо ове  
врсте уношењем нових јединки. Ове  
године смо први пут у ловиште уније-

Настојимо на све  
начине да чувамо  
дивљач, а не да је  
бјесомучно убијамо  
и то даје резултате.  
Послије рата срну  
готово да није било  
могуће видјети, а  
сада је веома бројна,  
рекао Жујић



Ове године  
пуштено 20  
зечева





Успјешан лов на дивљу свињу  
ФОТО: ГЛАС СРПСКЕ



Дружење уз котлић

**КРИВОЛОВЦИ НАЈЧЕШЋЕ ДОЛАЗЕ ИЗ ПРИЈЕДОРА, КОСТАЈНИЦЕ И НОВОГ ГРАДА**

татак новца је препрека за још боље резултате, али у ЛУ "Срндаћ" не кукају.

- Финансирамо се искључиво од чланарина и понеке донације. Трудимо се да сваку марку паметно утрошимо, тако да смо подигли девет ловачких кућа и ловачки дом. Такође смо направили више десетина високих чека, а имамо и хранилице за срнећу дивљач и дивље свиње. Годишње сијемо око два и по хектара кукуруза што у зимским мјесецима износимо да би дивљач преживјела - рекао је Жујић.



Стево Лазић,  
најстарији ловац  
у Сводни



ЛОВАЧКО УДРУЖЕЊЕ

**"СРНДАЋ" СВОДНА**

ли 20 младих зечева, а тако ћемо наставити и у наредним годинама - рекао је секретар удружења Мирослав Жујић.

И поред настојања да сачувају и обнове ловиште, сусрећу се са великим проблемом - криволовом.

- Знамо да криволовци најчешће долазе из Приједора, Костајнице и Новог Града. Велики проблем је што

се људи прибојавају да то пријаве, па су нам руке помало везане. Све док не почнемо да кажњавамо криволовце биће још горе, па се бојим да ће моје праунуче морати да иде у зоолошки врт да би видјело срну. Даћемо све од себе да се то не деси, али нам је потребна помоћ, јер се сами не можемо изборити с тим - рекао је Жујић.

Као и у сваком колективу, недос-

За штитни знак ловаца из Сводне још од 1967. године је 87-годишњи Стево Лазић. Иако је дубоко загазио у девету деценију, витални старина не помишља да окачи пушку о клин и са сјетом у гласу подсјећа на стара времена и дочарава како је некада изгледао лов, те упозорава да су помало изгубљене основне вриједности.

- Сјећам се када сам са својим другарима Николом Дрљачом, Лазом Лазићем, Срђом Трбулином, Пером Радманом, Бранком Пилиповићем, Митром Лазићем, Стевом Кукавицом, Рајком Тубином и другим излазио у шуму. Нама је на првом мјесту било дружење, разанода, пјесма... Најмање лов. Сада је све прече од тога. Више се тежи за престижом и да тако кажем месом.

**Даме**



Међу 180 ловаца из Сводне своје мјесто су нашле и три даме. - Поносни смо што са нама у лов иду Винка Згоњанин, те Нада Пекија и њена кћерка Јелена. Постоји чак и анегдота о Винки, која је ловац од 1981. године. На њих гледамо као на сестре - рекао је Жујић.

Настојим да савјетујем млађе, да осјете шта је истинска љубав према овом хобију и ако Бог да, наставићу још дуго - рекао је Лазић.

У складу са Лазићевим настојањима ловци из Сводне почетком новембра организују традиционално дружење и лов на дивљу свињу.

- Ово је било десето јубиларно издање. Обично идемо у дио Поткозарја гдје има много дивље свиње. Долазе нам гости из Бањалуке, Челинца, Козарске Дубице, Приједора, Костајнице, Новог Града и других градова, а послје лова слиједи ручак, прављење паприкаша и весеље - нагласио је Жујић.

Крај године резервисан је за чишћење ловишта од штеточина.

- Сваке ловне суботе неколико група ловаца креће у лов на лисице, куне и дивље мачке. Јер уколико то не урадимо како треба, паба смо уносили зечева и фазане, јер су они најрањивији. Имамо неколико група које добро лове лисицу, прије неколико дана донијели смо на инстут осам узорака и на срећу до сада нисмо имали ниједан случај бјеснила, баш као и у прошле двије године - закључио је Жујић.

**9**

ловачких кућа изградиле

**1**

ловачки дом

**2,5**

хектара кукуруза годишње сију за храну дивљачи

**3**

примјерка срндаћа у посљедње двије године имала трофејну вриједност



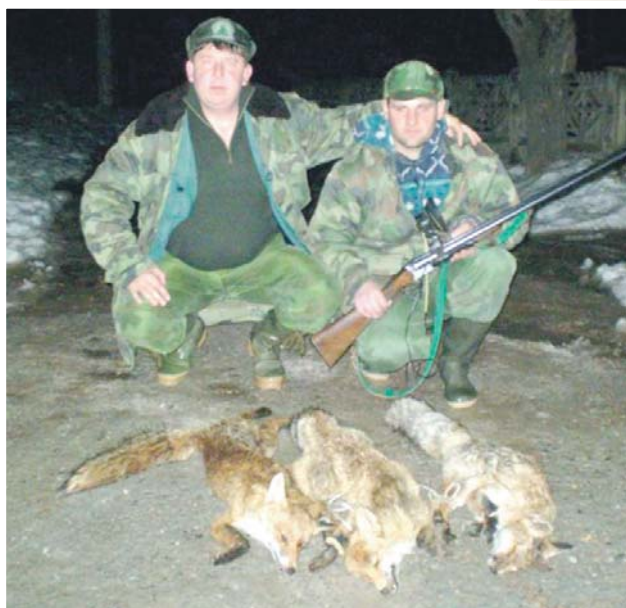

ПИШЕ: ДУШАН РЕПИЈА  
dusanr@glassrpske.com

Чланови ЛУ "Семберија"  
успјешни у лову на лисицу

**У** лову на предаторе чија се бројност повећала на подручју Семберије од почетка ловне сезоне је одстријељено 60 лисица.

Изјавио је ово секретар Ловачког удружења "Семберија" Раденко Божић, који је навео да се број лисица у претходне двије године повећао.

- Не могу да кажем тачан разлог, али мислим да су поплаве из маја 2014. године помјериле дивљач, конкретно лисицу, која је спас тражила у брежуљкастим предјелима, каквим газдује наше удружење. Такође, претпостављам да је употреба оралне вакцинације лисица против бјеснила довела до повећања бројности - рекао је Божић.

Лисице су познате као велике штеточине, а на њиховом менију обично су фазани и зечеви, које

# Организација и пси гарант за добар улов

Лисица је врло мудра животиња и потребна је добра припрема како би улов био сигуран. Потребно је упратити куда се креће, јер се стално креће по истим стазама, рекао Божић

## Бјеснило

Свако Ловачко удружење има задатак да одређен број лисица пошаље на анализу у Ветеринарски институт "Др Васо Бутозан".

- Послали смо 20 примјерака и сваки дан очекујемо резултате, али се надам да неће бити примјерака код којих је регистровано бјеснило. Све мање је таквих случајева у претходних неколико година - рекао је Божић.

- Уколико имате псе који иду за траговима остале дивљачи, на примјер срнеће и дуго гоне, лов на лисицу неће бити толико успјешан. Потребно је да имате псе који гоне кратко, али упорно и онда ће она сигурно кренути једном од устаљених стаза, те доћи на нишан ловцу. Лисице су најактивније у раним јутарњим сатима, када их је и најлакше уловити - рекао је Божић.

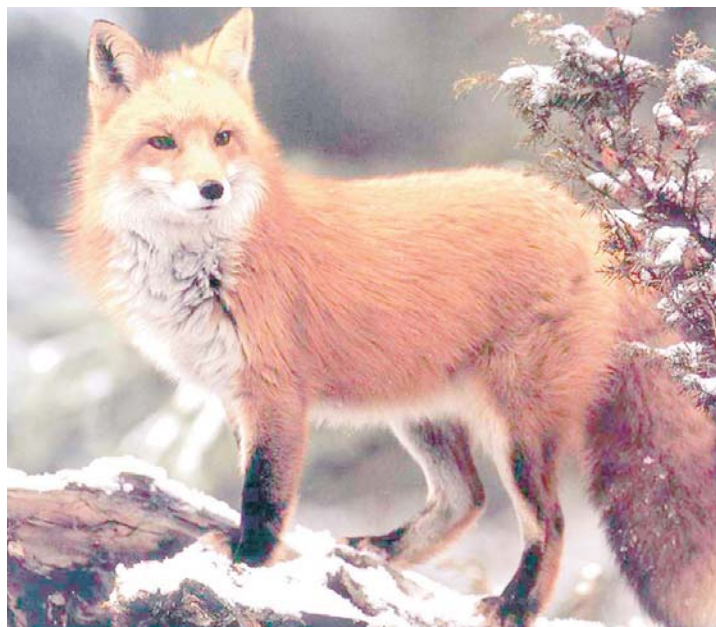

чланови "Семберије" уносе у великом броју у ловиште.

- Током лова на другу дивљач, наши ловци су примјетили велики број лисица, тако да смо морали да се организујемо како труд не би био узалудан. Лисица је врло мудра животиња и потребна је добра припрема како би улов био сигуран. Потребно је упратити куда се креће, јер се стално креће по истим стазама - рекао је Божић.



## ФАЗАНИ И ЗЕЧЕВИ НА МЕНИЈУ ЛИСИЦА

Велику улогу у успјешном лову имају и пси, који морају бити "научени" да прате само траг лисице.



У лов не иде без вјерног  
друга, своје Лиле  
ФОТО: А. ЧАВИЋ



Ловац Миле Божић Јанкула из Горњих Подградаца код Градишке већ пола вијека другује са пушком

# Окитио се трофејима из цијеле бивше Југославије

Сваке године одлазим са ловцима из Шипова у хајку на вука, првог викенда у фебруару. Сјећам се, било је снијега таман довољно да дивљач покаже трагове. Ловци се подијелили у групе, једни у прогон, други на чеку. Три сигурна хица и вучица је пала, похвалио нам се Јанкула



ПИШЕ: МИЛИЈАНА ЛАТИНОВИЋ  
milijanal@glassrpske.com

**М**иле Божић, познатији по надимку Јанкула, члан Ловачког удружења "Козара" из Горњих Подградаца код Градишке, један је од ријетких ловаца у Српској који се може похвалити да је с ловачком пушком на рамену



прошао цијелу бившу Југославију.

Нема ловачког друштва од Козаре, Вишеграда, преко Копаоника и Тјентишта, потом Сежане у Словенији до бугарског градића Варне, на обали Црног мора, које Јанкула није посјетио и одакле није донио трофеј. Познају га, како каже, ловци у свим републикама бивше државе, а почасни је члан ловачких друштва у Крагујевцу и Сежани.

Рођен је на Кордуну у Хрватској, у породици гдје је лов традиција стара 300 година, а ловачка пушка, баш као и надимак Јанкула, преносили су се с дједова и очева на мушку дјецу. Данас му је 65 љета, а у лов је кренуо већ са пет година.

- Још као петогодишњи дјечак молио бих оца да ме поведе са собом у лов, то је била увијек моја једина и највећа жеља. Прије него што сам сјео у школску клупу, препјешачио

## ДУБОРЕЗ

Осим љубави опрема лову, Миле Божић Јанкула истински је мајстор који техником дубореза ручно израђује подложне плоче за ловачке трофеје.

- Све радим ручно, длијетом, на ораћу, липи или јавору. Многима сам урадио подложне плоче, а резбарио сам и ловачке ормаре за чување пушака и ловачке опреме - рекао је Јанкула.

сам све њиве и пропланке на Кордуну - испричао је Јанкула.

Љубав према лову била је јача од свега, а да би добио прилику да недељни дан проведе с ловцима у походу на дивљач, једини услов био је да буде добро и послушно дијете, а касније одличан ђак.

- Први пут сам пуцао из ловачке пушке кад ми је било осам година. Био је Видовдан, памтим као да је јуче било. У школи су дијелили ђачке књижице. Кад је подијелио свима, учитељ прозва мене и рече да останем, па ћу с њим у лов - присјећа се Јанкула. Учитељ је знао да је одлазак у лов за њега већа радост од свих петица у ђачкој књижици.



**ЈАНКУЛА: ЛОВ МЕ ЈЕ СПАСИО ДА НЕ ПОЛУДИМ**

- Кад смо зашли дубље у шуму, пси залајаше, подигоше дивљач, а учитељ и ја хитро за њима и тек на једном наћох се пред свршеним чином. Учитељ ми пружи пушку и рече: "Ево, Јанкула, пуцај." Повучем обарач и на два, три метра испред мене паде лисица - наставља причу Јанкула.

Био је то, како каже, најсрећни-



Миле Божић Јанкула  
47 година регистровани ловац  
ФОТО: А. ЧАВИЋ



ји дан у његовом животу. Вукао је лисицу кроз село, од куће до куће и с поносом свима показивао свој први улов. Откако је окачио пушку на раме, сваке недјеље са ловцима одлази у природу да храни дивљач, одржава ловиште од штеточина и ужива у одстрелу.

Од тог првог улова

Годинама се бавио препарирањем животиња



прошло је неколико десенија, а у Јанкулиној збирци низали су се трофеји.

- Ловио сам све врсте дивљачи, од лисице, као мог првог улова, преко зечева, вука, вепра, па и срндаћа. Ипак, најдражи ми је био лов на терејба у Гламочком пољу - казао је

Јанкула.

Већини ловаца је, како каже, највећа жеља да одстријеле најмудрију животињу међу дивљачи, вука, а њему је то пошло за руком неколико пута. Први пут вука је одстријелио на Косову, а неколико година касније и у Српској, у Шипову.

- Сваке године одлазим са ловцима из Шипова у хајку на вука, првог викенда у фебруару. Сјећам се, било је снијега таман довољно да дивљач покаже трагове. Ловци се по-

дијелили у групе, једни у прогон, други на чеку. Три сигурна хица и вучица је пала - похвалио нам се Јанкула.



### ПРЕПАРИРАО ЖИВОТИЊЕ ЗА МУЗЕЈЕ ШИРОМ ЕВРОПЕ

Радо се присјећа одлазака у друге државе и њихова ловишта, обичаја које је тамо видио и неких бољих и лепших времена која је, како каже, проживио и која се данас, најалост, само спомињу.

- Једном приликом водио сам групу ловаца у Србију, ишли смо у лов на зечева и вратили се с пуним руксацима. Мирна рука и добар поглед, а у руксацима 35 зечева - присјећа се Јанкула док показује фотографије и новинске чланке, као једине свједоке минулих времена.

Ипак, како каже, и искусном ловцу рука понекад задрхти па промаши дивљач. И сам је промашио неколико пута срндаћа, зеца, па и лисицу.

Иако је у лов кренуо као петогодишњи дјечак, регистровани ловац је 47 година. Исто толико прошло је откада је први пут купио свега 20 грама арсена и научио да препарира





ЛИЛА

Одлазак у лов за Јанкулу незамислив је без његовог, како каже, вјерног друга, његове Лиле. Ријеч је о псу који је прави птичар, а који такође веома добро доноси дивљач из воде захваљујући изузетној осјетљивости њуха. Интелигентан је и лако се обучава. Ватрен је и неуморан, ефикасан на свим теренима, у лову на све врсте дивљачи, како пернасте тако и длакаве, као и у хајкама.

дивљач.

- Прије овог несретног рата имао сам фирму за препарирање птица, риба и дивљачи. Радио сам искључиво са арсеном, а предност таквог препарирања је у томе што се дивљач никад не распада - казао је Јанкула.

Истиче да је препарирао разне животиње за музеје широм Европе.

- Волио бих да своје знање и умијеће пренесем некоме ко је истински заљубљеник у лов, коме је лов у крви баш као и мени. Ја немам више неког свог и радо бих научио некога техникама препарирања арсеном - рекао је Јанкула.

Овог искреног и истинског заљубљеника у лов живот није мазио. У избјегличкој колони 1995. године,



кад је кренуо из родног Кордуна, изгубио је све што је стекао.

Да од лошег увијек има горе осјети је по доласку у Србију, гдје је као избјеглица преживљавао нове муке и недаће, а она најсуровија била је губитак сина јединца.

- Лов ме је спасио да не полудим. Једини мир и једини спас су ми моја супруга Мира, ова ловачка пушка и мој вјерни друг - Лила, ловачка куја расе еспањел бретон. Друго немам ништа - са сјетом у гласу казао је Јанкула.



НАЈДРАЖИ ЛОВ НА ТЕТРИЈЕБА

Иако иза себе има скоро пет деценија озбиљног ловачког искуства, радо посјећује све ловачке манифестације и сајмове, на којима, како каже, увијек нешто ново научи. Ове године био је гост на једном од штандова на Међународном сајму лова, риболова, екологије и спорта "Лоримес 2015" у Бањалуци.

sve  
za  
lov

[www.torzokom.com](http://www.torzokom.com)

**DOO TORZOKOM**  
PRIJEDOR

**Torzokom d.o.o. u svojoj ponudi posjeduje kompletan program lovačke opreme od karabina i sačmarica do municije, optika.**

**Brendovi koje zastupamo su:**

<b>Browning</b>	<b>Winchester</b>	<b>Sauer</b>	<b>Tikka</b>	<b>Nikon</b>	<b>Baikal</b>
<b>Aimpoint</b>	<b>Meopta</b>	<b>Bellot</b>	<b>RC</b>	<b>Mirage</b>	<b>Zeiss</b>
<b>Norma</b>				<b>Rio</b>	<b>Rottweil</b>

**Uvjerite se sami u kvalitet proizvoda namijenjenih lovu u našoj ponudi, koju razvijamo još od 2000. godine.**

<b>Sjedište firme:</b>	<b>Tel. +387 52 243 890</b>
<b>Mitropolita P. Zimonjića C-3</b>	<b>Fax: +387 52 243 891</b>
<b>Prodavnica br. 4</b>	<b>Mob. +387 65 779 799</b>
<b>Ul. Kralja Petra I oslobodioca bb</b>	<b>+387 65 956 663</b>
<b>79101 Prijedor</b>	<b>e-mail: torzokom@gmail.com</b>



Чисте, заобљене, елегантне линије и једноставност свих функција овог оружја у себи крију ингениозност, велику креативност и инжењерски напор његовог конструктора -проналазача

ПИШЕ: ДРАШКО ДРАГОСАВЉЕВИЋ  
ddragosavljevic@gmail.com

Примијењеним умјетностима данас називамо све оне умјетности које имају за циљ да на посебно креативан, умјетнички начин, обликују и украсе свакодневне предмете те њихову употребу учине што пријатнијом, истовремено развијајући и његујући људски осјећај за естетику. Један од најтипичнијих примјера таквих предмета управо је оружје, које човјека прати од његовог настанка, а које је он кроз историју израђивао са огромном посвећеношћу те на безброј начина маштовито украшавао, дајући му потпуно нове, умјетничке димензије.



#### ВРХУНСКО ОРУЖЈЕ САВРШЕН СПОЈ ФОРМЕ И ФУНКЦИОНАЛНОСТИ

Потписник ових редова сјећа се властитог ентузијазма, када је у детињству на поклон добио књигу "Сви пиштољи и револвери света". Било је то обимно дјело чувеног руског стручњака у области историје ручног и пјешадијског ватреног оружја Александра Борисовича Жука (дјело је код нас превео и приредио Милош Васић, 1986. године). Будући да је Жук био и умјетник, невјероватно

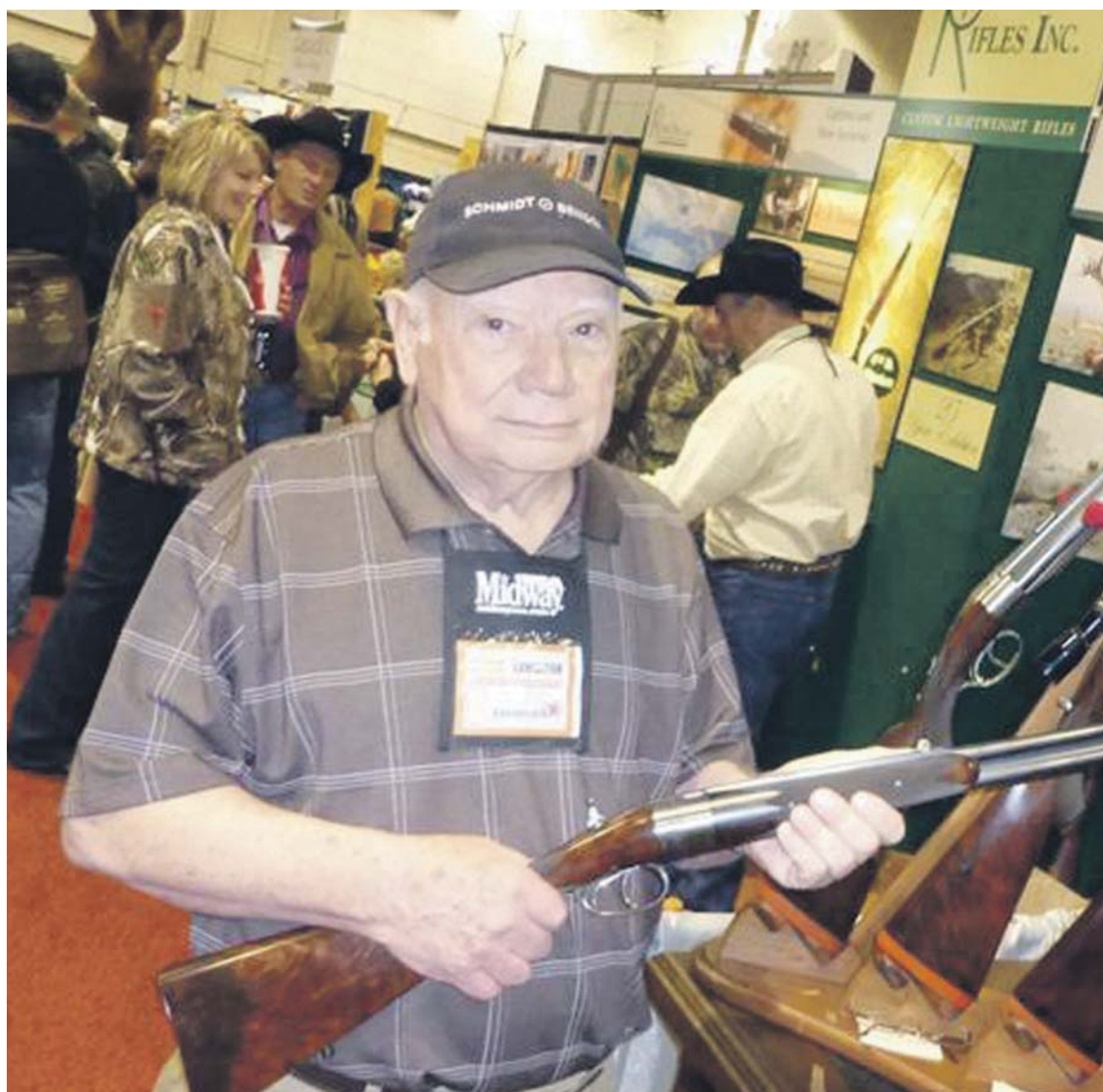

тало талентован илустратор, на чему би му могли позавидјети и врхунски мајстори стрипа, књига је поред фотографија, оплемењена и његовим вјерним, прецизним, врло детаљним цртежима револвера и пиштоља. Енциклопедија је обиловала бројним примјерима људске инвентивности, историјским и техничким занимљивостима, а из ње се могло сазнати између осталог и то да оружје није само машина-алат већ често, у сагласју са временом, умјетнички обликован предмет.



Да су мајстори оружари често и врхунски умјетници показује рад Џорџа Хонига

# Заносне облине љепотице из Ајдаха

Наиме, један од пиштоља, који је аутору овог чланка привукао пажњу својим дизајном, у наведеној књизи описан је као можда најљепши пиштољ калибра .45 АСР који је икада

направљен. Америчко такмичарско оружје нарочито елегантних, а оштрих линија, о које је и стручна јавност у то вријеме била штуро обавијештена, израђивано је ручно



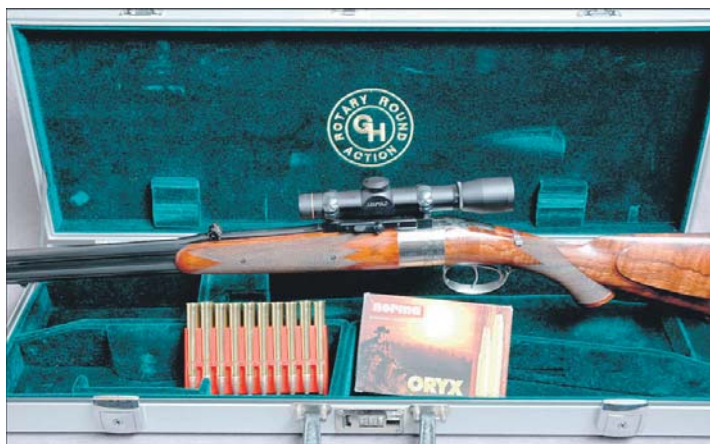

## Хониг

Ловачке пушке Џорџа Хонига споља изгледају као скупцејени, отмени и уникатни дводивљни штапови за шетњу или билијар, нарочите љепоте и текстуре, а кроз свој заобљен, елегантно витки облик, без икаквих штрчећих полуџа, осовина и команди, сем обарача са браником, те генијалну једноставност механизма, који обезбеђује велику чврстину брављења, уз врхунски квалитет ручне израде, представљају један од ултимативних примјера прожимања умјетничке форме и неприкосновене функционалности у свијету оружја.

Баухауса - њемачке државне школе за архитектуру и примјењене умјетности, односно нарочитог покрета насталог са идејом о прожимању умјетности и индустријске производње, како би се производима различите намјене удахнуо дух лијепог и естетског уз истовремено наглашавање практичне и сврсисходне димензије.

Баухаус, на коме се заснива савремени индустријски дизајн, зачет је 1919. од стране њемачког архитекте Валтера Гропијуса, предавачи те чувене школе били су нпр. свјетски познати сликари Кандински и Кле, а различити предмети, дизајнирани у то вријеме и данас одишу безвременском естетиком - елеганцијом и функционалношћу. Са правом се може претпоставити да је Fritz Walther био управо под утицајем Баухауса покрета у вријеме када је дизајнирао ове пиштоље који се у неизмијењеном облику производе до данашњег дана.

U.S. Patent Apr. 8, 1927 Sheet 2 of 2 5,617,665

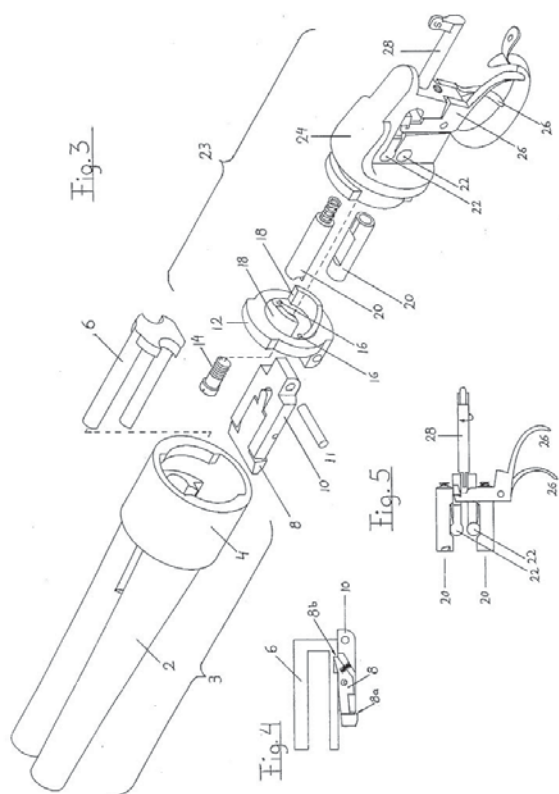

од најбољих материјала, са минималним толеранцијама, није имало споља видљивих команди и било је тако ергономично и складно да је прије подсећало на скулптуру и умјетничко дјело него на пиштољ.

Био је то "Sokolovsky Automaster", рад дизајнера оружја Пола Соколовског, рекламиран као "ролс ројс" међу пиштољима у калибру .45 ACP, иначе ремек-дјело индустријског дизајна из средине 1980-их година, а израђен у тадашњем стилу дизајнирања аутомобила какав је на примјер модел DeLorean (DeLorean DMC-12, аутомобил из филмске трилогије "Повратак у будућност", дјело чувеног италијанског дизајнера Ђорџета Ђуђара).

Ако класични пиштољ Walther PPK (или његовог претходника PP) посматрамо кроз призму наведеног, можемо уочити како он на посматрача, кроз складну једноставност својих линија, чак и данас оставља јак визуелни, естетски утисак модерног и актуелног предмета, премда је PP настао још 1929, а PPK 1931. године. Walther PP и PPK су дизајнирани у вријеме политичких промјена и друштвених превирања у Њемачкој. Међутим, овај период је такође био значајан због огромног утицаја

## РЕМЕК-ДЈЕЛО ИНДУСТРИЈСКОГ ДИЗАЈНА

Слично је и са чувеном италијанском школом дизајна и поменути, необично утицајним италијанским дизајнером аутомобила Ђорџетом Ђуђаром. Требало би много простора да се поброје све свјетске најугледније аутомобилске фирме за које је радио и још ради као и сва његова дизајнерска рјешења аутомобила од којих неке свакодневно срећемо на улици. Ђуђаро је на име познаваоцима оружја познат и по својој сарадњи са најстаријом оружарском кућом на свијету / фирмом "Пјетро Берета".

Из те сарадње изродили су се полуаутоматски карабин у калибру 9мм Luger Beretta Sx4 Storm, "свемирски" малокалибарски пиштољ Beretta U22 Neos, пиштољи серије Beretta 9000 и наравно ултрамодерна такмичарска сачмарица будућности Beretta UGB25 Xcel (револуционарна комбинација полуаутоматске пушке сачмарице и преламаче у калибру 12).



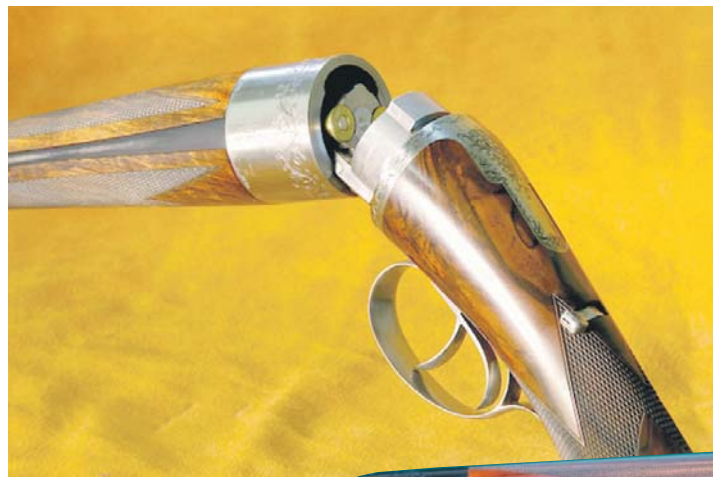

Дизајн свих ових оружја потписује управо Ђуђаро који је на њима применио знања и искуства стечена у дизајнирању спортских и тркаћих аутомобила.

У овом броју "Ловца" представљамо јединствено умјетничко дјело међу ловачким пушкама - комбиновану бокерицу преламачу са револуционарним ротационим брављењем чији је творац, као 16-годишњи младић, почетком 1950-их за оригиналан дизајн пиштоља освојио прву награду на такмичењу у индустријском дизајну организованом од стране америчке фабрике аутомобила "Форд". Његово име је Џорџ Хониг.

#### ПУШКА ЏОРѢ ХОНИГА

Конструктор George Hoenig рођен је у америчкој савезној држави Ајдахо, гдје још успјешно ради, а професионалну каријеру оружара започео је 1960-их година код познатих америчких фирми "Weatherby" и "Rachman", гдје су запажене његове различите иновације. Рад на револуционарним пушкама преламачама са такозваним обртним брављењем, односно обртном бравом, започео је почетком 1990-их година прошлог вијека. Идеја се родила из жеље да елиминира све компликоване и непотребне дијелове који су склони лому или отказу па је Хениг кренуо од тога да своју сачмарицу максимално поједностави и истовремено очврсне дајући јој лични естетски печат. Прва његова конструкција датира из 1992. године, након чега наставља рад, своју идеју разрађује и доводи до савршенства у новембру 1995. године.

Шта заправо ово оружје чини тако јединственим и оригиналним?

Прије свега баскула и носач цијеви су цилиндричног, потпуно заобљеног облика и у затвореном положају заједно формирају беспријекоран цилиндричан спој. Овдје не постоје бочне равне плоче на баскули нити споља видљив преламачући механизам. Док се код класичних преламача запињање ударног механизма врши преламачем, код Хони-



гове пушке запињање ударача се врши ротирањем цијеви. Као што је случај код стандардних преламача и Хонигову пушку чине два основна саставна елемента, дакле баскула са кундаком и цијеви са поткундаком. Међутим, веза између баскуле и цијеви ријешена је на елегантан, али необично чврст, начин, чиме су отклонене све мане класичних преламача које су склонеле да се расклимају при испуцавању веће количине по-

тентне муниције било сачмене или карабинске.

#### СИСТЕМ ОБРТНОГ БРАВЉЕЊА ЏОРѢ ХОНИГА

Такозвана ротациона заобљена акција (Rotary Round Action), односно брављење, код Хонигове бокерице остварено је уз помоћ два масива бријега на челу баскуле, који залазе у одговарајуће отворе унутар маси-

вног прстенастог носача у којем су фиксиране цијеви. Обртањем тог носача фиксни брегови на челу баскуле чврсто се забрављују унутар кружних канала. Брављење је ојачано до максимума. Да бисмо отворили пушку и довели лежишта метака у положај за пуњење, потребно је да шаком обухватимо пушку за поткундак и једноставно ротирамо цијеви за једну четвртину круга у десно. Овим покретом канали за брављење унутар цилиндричног носача цијеви раздвајају се од два масивна бријега за брављење који се налазе на челу бравећег блока са предње стране баскуле. Потом је потребно цијеви погурати још мало унапријед све док се оне врло лако, под властитом тежином, не "преломе" преко шарнира (који је у склопљеном положају скривен), чиме је пушка отворена и спремна за пуњење. Овим је активран и екстрактор који испуцање чачуре извлачи за пар центиметара и омогућава њихово лако вађење из лежишта метка. Како би се пушка затворила и довела у положај спреман за палбу, ове кораке треба поновити обрнутим редослиједом, дакле постављамо муницију у лежишта, подижемо цијеви, привлачимо их до краја ка баскули и лаким закретањем улијево за четвртину круга закључавамо за баскулу, при чему два масивна бријега на челу баскуле залазе у одговарајућа лежишта унутар цилиндричног носача цијеви, а чиме је остварено изузетно чврсто брављење способно да издржи огромне притиске. Бољег разумијевања ради, код овог типа брављења не ротирају бравећи брегови већ цилиндрични носач цијеви ротира око фиксне масивне бравеће главе са два бријега (као када би код обртног карабина ротирао сандук а затварач био фиксиран). Брегови за брављење су смјештени са горње и доње стране чела баскуле. На челу баскуле коаксијално је смјештена предња обртна плоча која са њим чи-







ни цијелину и има вишеструку функцију. У тој обртној плочи смјештене су ударне игле, а са њом је путем шарке остварена веза и са ротационим носачем цијеви. Са задње стране обртне плоче, унутар баскуле, налазе се двије брегасте површине намијењене запињању ударача. Ударачи су цилиндрични и смјештени су један изнад другог у унутрашњости баскуле. Приликом закретања носача цијеви при отварању пушке, долази до запињања ударача, јер ротирањем обртне плоче брегасте површине потискују удараче уназад до запетог положаја - запињање ударача се дакле остварује ротирањем носача цијеви при отварању пушке, а не преламанњем као на стандардним преламачама. Обртањем носача цијеви при затварању пушке обрће се и обртна плоча са ударним иглама, која је шарниром спојена са цијевима, чиме се у саосност са ударачима доводе ударне игле и пушка је спремна за паљбу. Са ротирајућом плочом повезан је шарнир за преламачу цијеви којег чини једноставна углобљена полуа са припадајућим покретним елементом који обезбјеђује фиксирање унутар лежишта у прстенастом носачу цијеви. Ручно извлачење екстрактора уназад ослобађа прстенасти носач цијеви са шарнира и пушка се врло лако расклапа на два основна саставна елемента. Потребно је цијеви преломити до краја, затим их мало подићи и извући тијело екстрактора, а потом развојити баскулу од цијеви. Окидање се обавља дјелом обарача. Кочница блокира удараче, чврста је и

поуздана. Њено крилице има лијеви и десни положај и врло дискретно је утопљено у контуру горње стране врата кундака, чиме није нарушена општа силуета оружја.

#### МАТЕРИЈАЛИ, ИЗРАДА, КАЛИБРИ, ПРЕЦИЗНОСТ...

Ово јединствено комбиновано оружје ручно је израђено од алатног челика S7 и најквалитетније, биране, уљно финиширане, енглеске ораховине посебно лијеке текстуре. Израда и финиш су једном ријечју савршени. У очи одмах упадају најмање могуће толеранције и невјероватно прецизно уклапање челичних и дрвених дијелова. Двије префрињено чекиране орахове плочице формирају поткундак и монтиране су уз помоћ четири дискретна завртња са лијеве и десне стране. Заједно чине облу цијелину која се савршено уклапа са цилиндричним носачем цијеви.

Исти случај је и са вратом кундака, чији је предњи обли крај беспријекорно укомпонован са задњим дијелом обле баскуле. Чекирани пиштољски рукохват може бити опремљен заштитником врата кундака или имати заобљену форму. Кундак има пиштољски рукохват, фину образину и гумени потков. Метални дијелови су фино гравирани у класичном енглеском стилу, а што је рад Хониговог дугогодишњег сарадника Овена Барлета. Браник обараче израђен је такође у класичном стилу и гравирани. Хониг нуди и своју оригиналну конструкцију монтаже за оптичке нишане, а пушке се према жељи опремају

нарочитим усјецима за монтажу на баскули и шини која се пружа дуж горње стране цијеви у дужини поткундака. На шини је монтиран класични механички задњи нишан са усјеком. Постоје и модели са диоптерским преклопним задњим нишаном, који је у транспортном, преклопљеном положају утопљен у горњу страну врата кундака одмах иза полуге кочнице. Прецизност ових пушача такође је висока, па се на примјер четири хица 5.6-50R лако могу смјестити у мету ширине три четвртине инча на 100 јарди (91,44 метра). Џорџ Хониг производи и четворострелну комбиновану пушку ("фирлинг") са двије сачмене цијеви у калибру 20, једном цијеви у карабинском калибру 5.6-50R те једном у калибру .22lr. Код "фирлинга" и даље постоје два ударача и двије обараче, али на обртној плочи смјештене су три ударне игле с тим да је довођење

жељених цијеви у бојеви положај, односно ударних игли у саосност са ударачима, обезбјеђено једном дискретном полугом са десне стране врата кундака. Запињање ударача, након извршена два окидања, код "фирлинга" се врши још једним обртањем цијеви улијево. Хониг нуди бројне комбинације цијеви и калибра, карабинских и сачмених, по жељи купца. Дужине цијеви крећу се од 22 до 26 инча. Могуће је наручити олучене цијеви у најпопуларнијим калибрима од 225 Win. до 9.3x74R. Треба нагласити да се ово оружје ради по наруци и да се годишње направи тек неколико комада, а купци чекају годинама на свој примјерак који долази у луксузном коферу зелене плишане поставе. Пушке "хониг" у рангу су најскупљих и најбољих класичних енглеских попут "Holland and Holland", тако да је о цијени беспредметно говорити.

Док ову причу приводи крају, аутор сједи у удобној "cesca" столици, израђеној од савијених еластичних челичних цијеви, коју је још 1928. дизајнирао један од познатих студената Баухаус школе Марсел Бројер, а уместо закључка паразфразира оснивача Баухауса, Валтера Гропијуса, који је написао да је далеко теже дизајнирати врхунску столицу него насликати другоразредну слику. Колико ли је тек тешко дизајнирати врхунску пушку...

## Safar2

Jošavka - Čelinac



Momić Radenko

mob. +38766 887 395

e-mail: szrsafars@yahoo.com





**Proizvodnja lovačke i ribolovačke opreme u zelenoj i kamuflaž hrastov list.**

**Za lovačka udruženja i sekcije mogućnost plaćanja u ratama.**



## МЕТКОМ 9,3Х62 ММ "МАУЗЕР" МОГУЋЕ

Са добро одабраном пушком у калибру 9,3х62 мм без икаквих дилема могуће је ловити апсолутно сву дивљач, од срндаћа до слона. Врло мало калибара ће без икаквих проблема покрити такав опсег, а да истовремено не проузрокује жесток удар у ловчево раме и новчаник

ПИШЕ: ДРАШКО ДРАГОСАВЉЕВИЋ  
ddragosavljevic@gmail.com

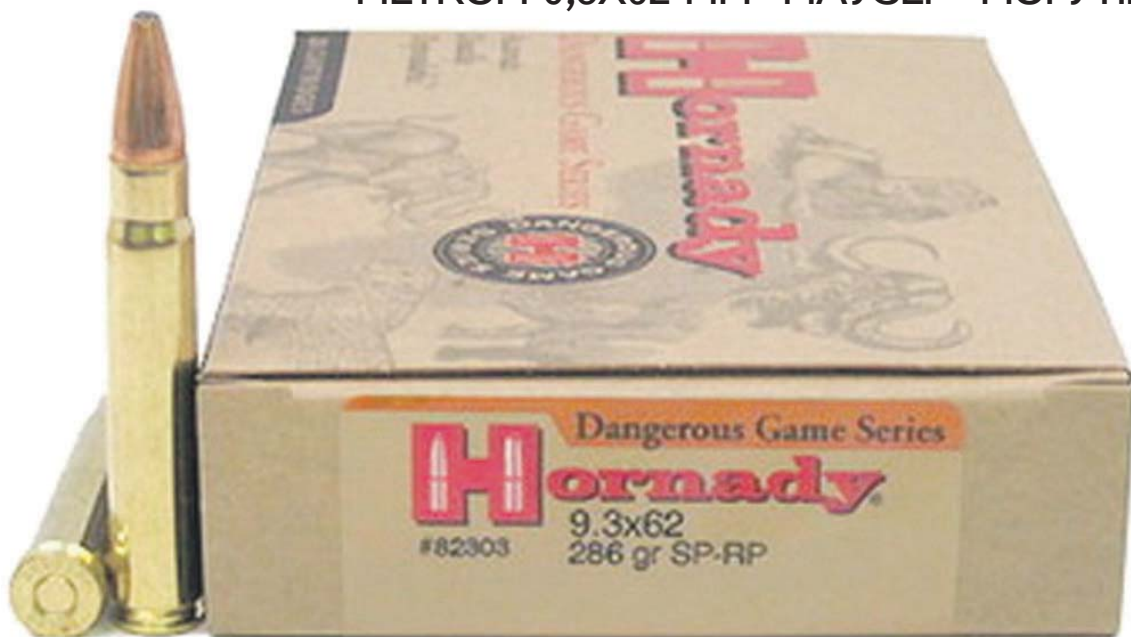

**К**рајем 19. и почетком 20. вијека више европских држава и Велика Британија били су заузети проширењем својих утицајних сфера широм свијета. Ниједан континент није био изложен овој експанзији више од Африке. Холанђани су били присутни у Јужној Африци, Португалци у Мозамбику, Белгијанци у Заиру, Енглези у Кенији и Родезији, Французи у Централноафричкој Републици, а Нијемци у Намибији и Танзанији.

Британци су производили пушке у тешким калибрима, као и муницију за њих, прилагођене и намијењене лову на најтежу и најопаснију дивљач Црног континента. Авај, иако су такве пушке у моћним калибрима биле прецизне и веома квалитетне, исто тако су биле и прилично скупе, те су умногост превазилазиле опсег бушета просјечног енглеског фармера/колониисте. С друге стране, њемачки колониисти, у својим зонама утицаја, били су веома посвећени у жељи да од своје матичне државе добију квалитетне и ефикасне, а цијеном приступачне пушке у одговарајућем калибру погодном за одбрану од велике и опасне афричке дивљачи, али, наравно, и за њен лов.

Наиме, Њемачка је већ произвела оно што ће касније постати најбоља и најмасовнија обртночепна акција на свијету - у питању су пушке и карабини система "Маузер" модел 98. Њемачки колониисти и ловци су у великом броју употребљавали баш војничке пушке "маузер" због њихове поузданости и ниске цијене, али су власти, уплашене од могућих колонијалних побуна, често за-

брањивале посједовање службених војних пушака и муниције. Међутим, Нијемци у то вријеме нису имали тежи калибар који би могао бити прилагођен постојећем стандардном М98 систему тако да одговори свим изазовима у лову на најтежу и најопаснију афричку дивљач.

С тим у вези, почетком 20. вијека берлински оружар по имену Ото Бок дао је себи задатак да развије управо такав метак. Године 1905. Бок представља резултате својих експеримената и тако је свјетлост дана угледао метак 9,3х62 мм - такође познат и као 9,3х62 "маузер".



### 9,3Х62 ММ ЈЕ И ДАЉЕ НАЈВИШЕ ЗАСТУПЉЕН У ЕВРОПИ И АФРИЦИ

Метак је имао зрно пречника 9,3 мм спаковано у чауру без ивице дугу 62 мм. Првобитна зрна била су масе 285 грена, почетне брзине 2.150 fps. Све је то врло лијепо уклопљено у М98 обртночепну акцију стандардних димензија, а храњење и екстракција били су поуздани. Нешто касније биће уведена зрна масе 286 грена, а почетна брзина је повећана на око 2.400 fps. СРП је успоставио свој стандард за овај

# Најјуниве карабинс



### 9,3 x 62 SP 18,50 g (285 gr)

	0	50	100	150	200
Брзина (m/s)	690	649	610	572	535
Енергија (J)	4398	3896	3434	3018	2648
Пућања (cm)	-5	2.7	4.5	0	-12.5



ЛОВИТИ ГОТОВО СВУ ДИВЉАЧ НА ПЛАНЕТИ

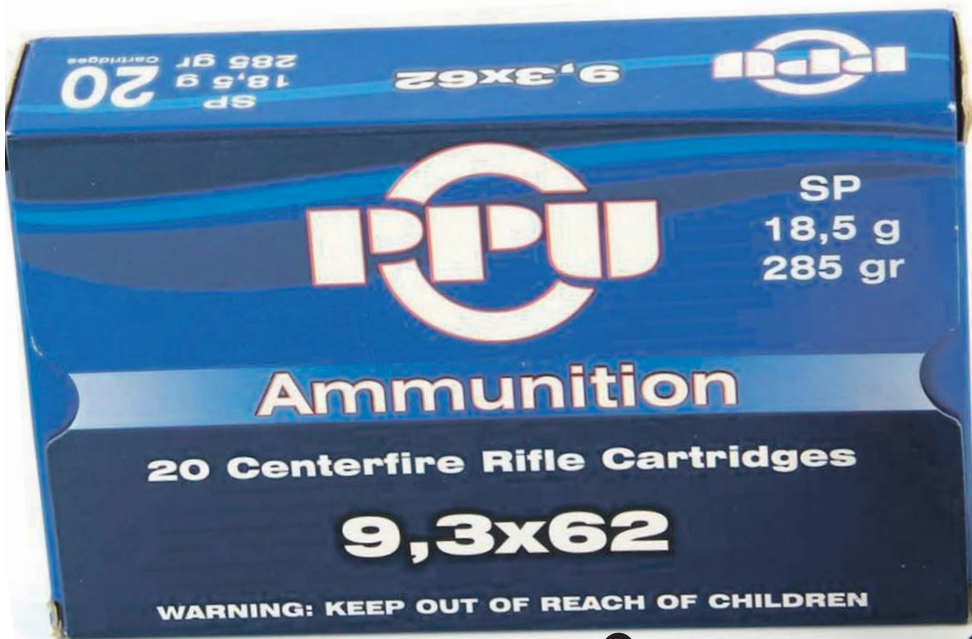

**МЕТАК 9,3Х62 ММ  
СТАР ЈЕ 110 ГОДИНА**

# Брзалнији Лакши метак

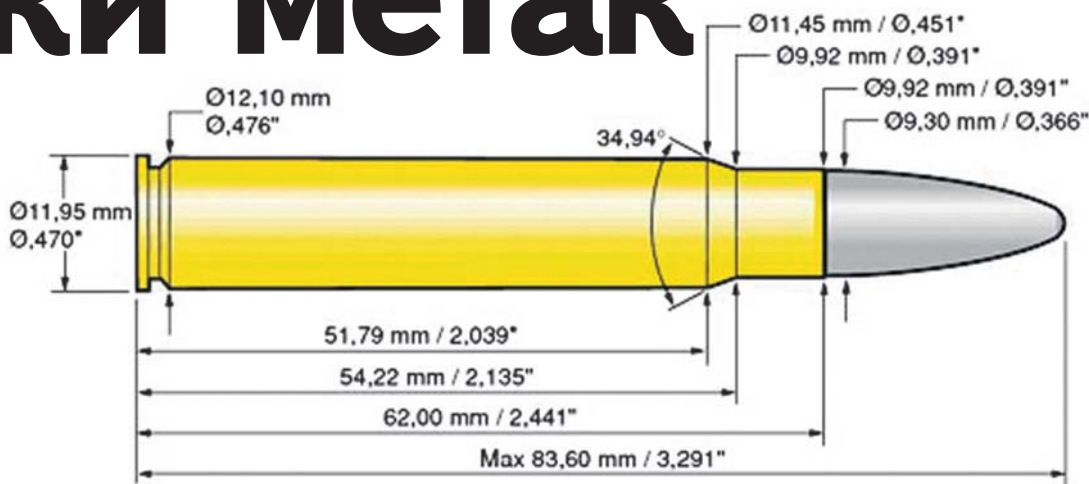

метак према којем МАП притисак износи 56,500 psi, али у модерним робустним пушкама, уколико је то заиста потребно, нема разлога да се тај притисак не може попети и до 60.000 psi, чиме се обезбеђује почетна брзина од око 2500 fps.

Метак 9,3х62 мм је брзо постао веома популаран како у Африци тако и у Европи, а своју популар-

ност није изгубио до данас. Чак је својевремено и велики афрички ловац Џон "Пондоро" Тејлор, англофил какав је био, имао само ријечи хвале за овај типично њемачки калибар.

Тејлор у својој књизи "Афричке пушке и муниција", свјестан да је 9,3 мм скоро идеалан метак, а дискусије међу ловцима о његовој ефикасности беспредметне, написао је, између осталог, следеће: "Никад нисам чуо никакве притужбе у вези са 9,3 мм. Његова пенетрација је довољна за апсолутно све."

"Упркос свим модернијим магнум и 'супер' калибрима, 9,3 мм и даље остаје омиљени избор многих професионалних ловаца."

Модерне лабораторије муниције калибра 9,3х62 мм имају зрна масе од 220 до 320 грама, чија се почетна брзина креће између 2.200 и 2.650 fps.

Међутим, зрно од 286 грама, које развија брзину од 2.350 fps, вјероватно је најпопуларнија смртносна комбинација за крупне вепрове, јелене, лоса, медвједа и велике афричке антилопе попут куду и еланда.

Још једна предност метка 9,3х62 мм је релативно мали трзај за ову класу калибара. Иако снага трзаја зависи од лабораторије метка (јаче лабораторије имају и јачи трзај) и тежине пушке (тежа пушка мање трза), 9,3х62 мм генерише између 65-85% трзаја метка калибра .375

и .458. Поређења ради, то је само 20-30% више него трзај пушке калибра .30-06.

Подношлив трзај веома је битан ловцима, посебно онима који су ситније грађе или онима који су осјетљивији на трзај. Блажи трзај обично повећава вјероватноћу прецизног погађања првим метком и исто тако брже и прецизније пласирање следећег хица, уколико је то потребно. Као што је ловцима познато, много је важније у који дио је дивљач погођена од тога чиме је погођена, тако да је добро пласиран погодак са зрном 9,3 мм много ефикаснији него лоше пласиран са зрнима тежих калибара попут .375 или .458.

Можда се највећа предност метка 9,3х62 мм над метком .375 Н&Н огледа у знатно нижој цијени пушача јер 9,3х62 мм одговара стандардној дужини акције (9,3х62 мм, како је већ речено, настао је прилагођавањем стандардној дужини М98 акције). Сви већи европски произвођачи имају карабине у овом калибру (фински SAKO, аустријски Steyr и чешки CZ), а можда најбољи компромис између цијене и неприкосновеног квалитета нуди крагујевачко "Застава оружје" чији се легендарни "модел 70" производи наравно и у овом калибру.

Осим тога, на тржишту постоји велики избор квалитетне муниције у калибру 9,3х62 мм. Први Партизан, Лапуа, Нослер, Хорнади, Норма, Федерал, Барнс, Ремингтон, Sellier & Bellot, те Voodleigh само су неки од произвођача који имају овај метак у свом производном програму. Осим њих, њемачка компанија муниције RWS производи врхунску муницију у овом калибру, али је она веома скупа. Сви ови произвођачи у производном програму имају више типова зрна за овај метак која покривају широк опсег дивљачи.

Треба рећи ипак како овај калибар због пада зрна није баш најподеснији за пуцање на преко 200 м, што је иначе пракса у лову на "Марка Пола", највећег аргала на свијету, мада се и то може компензовати добром оптиком. Али, осим тих неколико изузетака, овај метак добар је за лов на огромну већину крупне дивљачи. Укратко, 9,3х62 мм је фантастичан метак који може да испуни низ улога у различитим врстама лова практично било гдје у свијету и на било којој дивљач.

250	300
501	468
2319	2026
-33.7	-64.3





**За разлику од земаља у окружењу, на подручју БиХ нису вршени пројекти обиљежавања медвједа сателитским GPS/GSM огрлицама**

ПИШЕ: ЖЕЉКО СЕКУЛИЋ  
zeljo.sekulic@gmail.com

**К**рајем новембра 2015. године позвао ме пријатељ и саопштио да му је сензорска камера за надзор ловишта на подручју Коњуха усликала медвједа на коме је видљива сателитска GPS/GSM огрлица, која служи за обиљежавање и праћење кретања дивљачи. Знајући да осим НП "Уна", у Федерацији БиХ, на нашим просторима још нико није

вршио сличне пројекте, претпоставио сам да се ради о медвједу који је дошао са територије Србије. Одмах сам контактирао са професором Душком Ђировићем, са Биолошког факултета у Београду, како бисмо сазнали више о медвједу усликаном фото-камером. Претпоставке су биле тачне па су и подаци и информације међусобно размијењени, а како професор Ђировић наводи, ради се о мужјаци који је маја 2014. године уз помоћ посебних замки ухваћен на подручју НП "Тара на територији Србије. Такође, професор наводи да је медвјед од септембра исте године практично на територији Републике Српске, тачније подручју вишеградске општине, односно падина Стоца, да би преласком ријеке Дрине боравио на подручју Деветака, Сљеменске планине, Романијског платоа и све до Коњуха у ФБиХ, гдје га је и усликала камера. Линијски посматрано, удаљеност од мјеста гдје је ухваћен и маркиран у НП "Тара" па до подручја Коњуха, на коме је недавно боравио, је око 80 километара.







Крајем новембра на територији Коњуха примијећен гост из Србије

# Медо Оги не познаје границе



Важно је напоменути да је овај пројекат обиљежавања медвједа у Србији финансирао Министарство пољопривреде и заштите животне средине уз логистичку подршку НП "Тара". Пројектом руководи управо доц. др Душко Ћировић са Биолошког факултета у Београду. Иначе, према његовим подацима, у Србији је до сада ухваћено девет медвједа, од којих је осам маркирано наведеним сателитским огрлицама. У пракси, након хватања свака маркирана јединка добија своје име, па се медвјед са фотографија зове Оги. Поред Огија, ту су још и остали, као Рача, Успаванко и други.

Овакви и слични пројекти су у земљама Европе, али очигледно и ближег окружења (Србија, Хрватска) одавно у спровођењу и служби биолошких наука, јер само активан приступ заштити и упознавању основних биолошких чињеница из живота одређених животињских врста, у овом случају медвједа, може обезбиједити њен сигуран и дугорочан опстанак.

Само спровођење оваквих про-

јеката захтијева обимну и темељну припрему, као и израду планова који садрже читав низ предвиђених мјера, које би спровођењем и дугорочним праћењем података и њиховим анализирањем требало, првенствено, да дају веома важне податке о ритму кретања током 24 часа, мјестима задржавања, дневним и ноћним активностима, мјестима брложења, као и о укупном ритму активности током годишњих доба, која су посебно различитог интензитета код медвјеђе дивљачи због одређеног периода хибернације током зимског периода.



**ОГИ ПРЕШАО  
ВИШЕ ОД  
80 КИЛОМЕТРА**

Само овакав приступ и озбиљност схватања оваквих подухвата у будућности може обезбиједити усклађивање различитих мишљења о

медвједу, али и осталим звијерима, како их заступају поједине интересне групе. Управо из тих разлога неопходно је упознавање чињеница о биологији крупних предатора како бисмо упознали њихове међуодносне и динамичке кретања, али и утицај на живот људи на истим просторима. Свакако не смијемо заборавити ни антропогене факторе, па је потребно истражити и анализирати све људске активности које утичу на динамику звијери и очување њихових станишта. Управо је "корак" науке у маркирању и праћењу крупних звијери наших шума подухват који обећава њихов сигуран опстанак у будућности. Богатство и разноликост фауне наших простора и очуваност појединих биотопа су у предности над многим европским и управо из тих разлога наш основни задатак је да сачувамо станишта и постојећу фауну за будућа покољења.

Сам начин хватања и маркирања звијери је сложен и веома често и ризичан подухват, па је у спровођењу таквих захвата неопхо-



дна подршка читавог тима стручних људи из различитих научних сфера. Постављање замки за хватање медвједа или неке друге звијери захтијева одлично познавање њихових животних навика и подручја која насељавају. Веома је битно да се ради о посебно израђеним замкама које осигуравају безбједно хватање и што је још важније, максимално смањују могућност повреде јединке, што је веома битно у оваквим пројектима.



## ОГИ СЕДМИ МЕДВЈЕД СА САТЕЛИТСКОМ ОГРЛИЦОМ

Потребан је свакодневни обилазак и праћење мјеста са замкама како би се након хватања дивљач што прије подвргла одређеном процесу узимања потребних узорака, маркирања и што бржем враћању у природу.

За уигране и стручне тимове све ово представља рутински задатак, без обзира на то што са собом увијек носи могућност непредвиђених и опасних ситуација.

Као ловцима, остаје нам нада да ће нам сада, након промјена у



Цијена огрлице  
3.700 евра



Оги усликан  
у Коњуху

Ловачком савезу Републике Српске, бити омогућено да будемо једна од логистичких подршки током оваквих и сличних пројеката, подржаних од надлежних државних институција као и међународних фондова у склопу очувања и заштите флоре и фауне.

## Захвалница:

*Посебно захваљујем доц. др Душку Ђировићу и Едину Херцеју на успуљеним фотодогађајима и пошребним подацима наведеним у шекстију.*

## Ветеринарска амбуланта "Вет центар"

# Домаћа храна у исхрани паса

Храна за псе може да се припрема сваки дан од хранива са којима располажемо, али се у последње вријеме у исхрани паса све чешће користе фабрички произведена хранива која садрже све хранљиве материје потребне за раст и здравље пса. Уколико се власници љубимаца одредиле за исхрану домаћом храном, потребно је да обрате пажњу о избору намирница, квалитету, здравственој исправности намирница, начину припреме намирница и величини порције. Исхрана не мора бити разноврсна, али је потребно да садржи све хранљиве материје неопходне за живот. Оброк треба да садржи протеине (месо, риба, обрано млијеко или сиреви), угљене хидрате (житарице, хљеб), масти (животињска маст или уље), баластне материје за бољу пробаву (мекиње, зелено поврће), допуна витамина и минерала. Храна може да се даје сировом или термички обрађеном, која је мањег квалитета. Најквалитетнија је сировом храном, али она у себи носи одређене ризике. У сировом месу, а нарочито изнутрицама могу се наћи развојни облици паразита. Храна

која дуже времена стоји изван фрижидера хемијски се разграђује и представља подлогу за развој опасних микроорганизама који изазивају болести или стварају токсине. Сирово месо, посебно пилетина је потенцијални носилац патогених бактерија или других инфективних органа, посебно салмонеле. Кувањем се уништавају паразити и бактерије из хране. Опасности од паразита и микроорганизама су много веће него губици квалитета при кувању, што треба узети у обзир. Уколико месо и изнутрице потичу од здравих животиња (што је тешко визуелно уочити) дају се у сировом стању или се динстају (не пржити) док се кланични конфискати обавезно кувају. Најбоље је да се храна даје свјеже припремљена мада може да се припреми и за неколико дана унапријед ако се држи у фрижидеру. Уколико псима додајемо купљену храну не треба је кувати него се додаје у подгријану храну. Витаминске и минералне додатке такође додајемо у подгријану храну или их дајемо директно.

Намирнице које се не смију ко-



**КОНТАКТ ТЕЛЕФОНИ**  
051/288-850 и  
065/981-786

e-mail:vetcentar@teol.net

ристити у исхрани паса су чоколада, чај, кафа и други производи са кофеином (садрже кофеин, теобромин или теофилин, који могу бити јако токсични и погађају срце и нервни систем. Мање од 100 грама чоколаде за кување које поједе пас средње величине може бити фатално. Знаци тровања су повраћање, пролив, дахтање, немир, појачано уринирање или несвесно мокрење и дрхтање мишића.

Пси не смију да једу ни агруме, грожђе и суво грожђе, као ни хмель, сирово јаја, сирову рибу, црни и бијели лук, парадајз и кромпир, а велике количине шегрине могу изазвати хипервитаминозу витамина А, што погађа мишиће и кости. Најбоље би било да пси користе специјална млијека која у себи не садрже лактозу. Ни зачини не смију бити пренаглашени, тако да треба избјегавати со, шећер и храну која садржи пуно зачина и поврће које надима пасуљ, грашак, махуне. Производи месне индустрије којима се ради побољшања укуса додају различити зачини нису штетни човјеку, али јесу псу.

## Дневне потребе паса

Тежина пса	калорије	Тежина пса	калорије
2,5	230	36	1.850
6	560	40	2.020
4,5	390	45	2.185
9	650	50	2.350
13,5	885	54,5	2.505
18	1090	59	2.660
22,5	1.300	63,5	2.815
27	1.480	68	2.965
32	1.675		





**U NOVU  
GODINU SA  
NOVIM  
TARIFAMA**

## MOJA NOVA ŽELJA, MOJ NOVI MIX

Dočekajte Novu godinu sa novim Moj Mix tarifama sa nižim cijenama, većim bonusima, istom cijenom poziva prema svim mrežama u BiH, bonus gigabajtima interneta i jednim prijatelj brojem potpuno besplatno!

Cijene poziva prema svim mrežama 0,15 KM/min (cijena bez PDV-a)  
Pozivi prema jednom prijatelj broju besplatni (bez uspostave poziva)

**m:tel** *imate prijatelje!*

### MOJ MIX EXTRA

- 0,15 KM/min prema svima u BiH
- prijatelj broj za 0 KM
- 4 GB neta
- 300 minuta prema svim mrežama u BiH
- 100 minuta prema mts mobilnoj mreži u Srbiji

### MOJ MIX EXTRA

**NOKIA**  
Lumia 830 Gold  
**1 KM**





# KRAJINAPETROL

provjeren kvalitet

zagarantovana sigurnost

ekonomičnost



kućna dostava gasa  
065/215-547

A.D.

## "KRAJINAPETROL"

BANJA LUKA



051/212-914; 212-910

[www.krajinapetrol.com](http://www.krajinapetrol.com)