

Година XIX, број 174  
март/април 2017. године

НОВИНЕ

# Ловачке



ЛИСТ ЛОВАЦА РЕПУБЛИКЕ СРПСКЕ

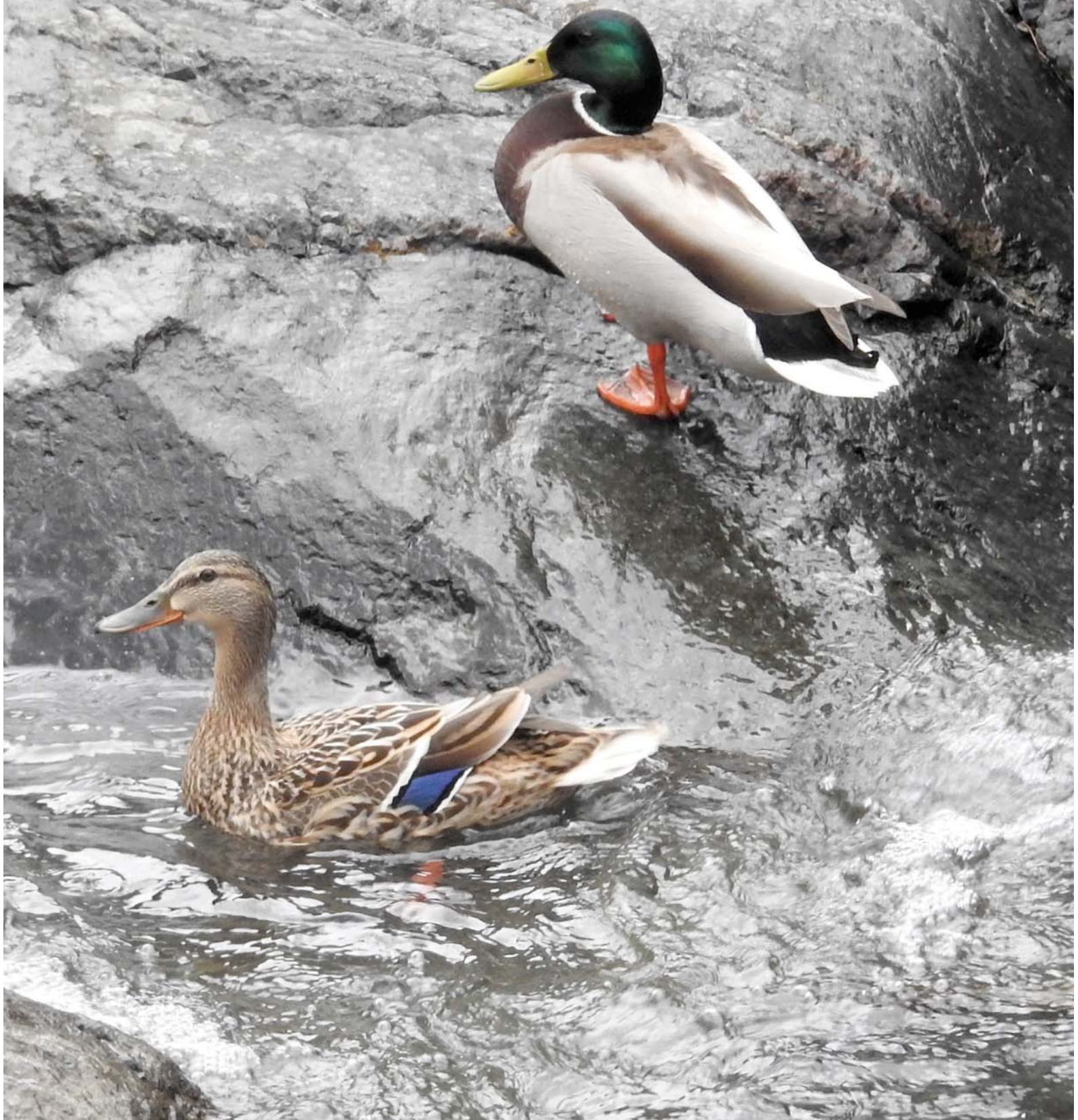

★★★★★  
**NEOGRANIČENO**  
PREMA SVIMA  
U BIH!

**Moj Mix  
EXTRA**  
~~300 min~~  
**3000 min**



Samsung  
Galaxy A5 (2017)  
**584KM**  
uz Moj Mix EXTRA



Samsung  
Galaxy J5 2016  
**168KM**  
uz Moj Mix EXTRA



HTC  
Desire 628 DS  
**204KM**  
uz Moj Mix EXTRA



Sony  
Xperia E5  
**1KM**  
uz Moj Mix EXTRA

## PODIGNI TEMPO I ODBACI OGRANIČENJA!

Samo u m:tel-u razgovaraj 10 puta više po istoj cijeni pretplate. Uzmi Moj Mix EXTRA i odaberi jedan od telefona iz naše ponude.



imate prijatelje!

ДРЖАВНА УТАКМИЦА ПАСА ГОНИЧА У ГАТЕРУ "ОЗРЕН" КАРАНОВАЦ



# Пјесма гонича на Озрену

Стране 26 и 27

Гатер у Карановцу врло захтјеван за рад паса, посебно у периоду када је вегетација већа, јер се вепар који се налази унутар гатера веома добро креће и крије



**ПРЕДСТАВЉАМО  
ЛОВИШТА РЕПУБЛИКЕ  
СРПСКЕ - ЛОВИШТЕ  
ИСТОЧНА ИЛИЈА**



Крагујевачка "Застава оружје" производи најчешћи ловачки карабин

## Српски "маузер" у 21. вијеку

Стране 19 - 22

**ЛОВАЧКО УДРУЖЕЊЕ "ЗМИЈАЊЕ",  
СЕКЦИЈА САРАЧИЦА**

## Волијера у функцији повећања броја фазанске дивљачи

Стране 16 и 17

**ПРОЉЕЋНО  
ПРЕБРОЈАВАЊЕ  
ДИВЉАЧИ  
У ЛОВНОЈ  
РЕГИЈИ  
БИРАЧ**



## Успјешан лов на дивље свиње

Страна 31



## Ловни туризам велика шанса

Стране 6 и 7



**ПРВИ ПУТ ПОСЛИЈЕ РАТА ОДРЖАНА  
ЛОВАЧКА ЗАБАВА У БРОДУ**

## За прво окупљање тражила се карта више

Страна 33

### "Ловачке новине"

ЛИСТ ЛОВАЦА РЕПУБЛИКЕ СРПСКЕ

Година XIX, број 174, март/април 2017. године

Издавач: Ловачки савез Републике Српске, Бијељина, улица Меше Селимовића 15

Телефон: 055/ 227-100, факс 055/ 227-107

E-mail: lovackisavezrs@teol.net

Жиро рачун: 562001000005781

За издавача: Саво Минић

Главни и одговорни уредник: Душан Релија

Уређивачки одбор: Саво Минић, Василије Савић, Војо Стјепановић, Драшко Росић, Здравко Илић и Душан Релија, представник "Гласа Српске"

Насловна страна:

Фото: Жељко Секулић

Комисија за информисање Ловачког савеза РС:

Војо Стјепановић, председник, Миленко Лазаревић, Александар Шљивић, Недељко Гламочак и Жељко Антонић

Штампа: "Глас Српске"

Тираж: 19.000

Лист излази сваког посљедњег петка у мјесецу

Плаћањем чланарине чланови Ловачког савеза Републике Српске постају претплатници "Ловачких новина"

Рукописи и фотографије се не враћају, а све прилоге слати на E-mail: lovacken@gmail.com

Рјешењем Министарства просвјете и културе број 07.3-27-3/07, од 9. маја 2007. године, лист је уписан у регистар јавних гласила под бројем 512.

Детаљ са сједнице у Власеници

ФОТО: В. СТЕПАНОВИЋ



У ВЛАСЕНИЦИ ЗАСЈЕДАО УПРАВНИ ОДБОР ЛОВАЧКОГ САВЕЗА РС

# Одлуке с циљем унапређења ловства

**Након исцрпне расправе  
Управни одбор је донио  
неколико одлука  
и закључака с циљем  
унапређења рада  
Ловачког савеза и  
уопште ловства  
у Српској**

ПИШЕ: В. СТЕПАНОВИЋ  
lovacken@gmail.com

**Д**омаћин шестог засједања Управног одбора Ловачког савеза Републике Српске било је Ловачко удружење "Игриште" у Вла-

сеници. Под предједништвом Саве Минића расправљано је о 16 тачака дневног реда, након чега је донесено неколико одлука и закључака важних за ловачко чланство.

Анализирајући уплате чланског доприноса Ловачком савезу изнесен је податак да један број ловачких удружења није измирио своје обавезе. С обзиром на то да је рок за уплату првог дијела чланског доприноса 15. мај, Управни одбор је донио закључак да ловачка удружења морају извршити своје обавезе до поменутог рока. У противном, савез ће предузети мјере и ускратити све врсте услуга таквим чланицама, као што су подјела ловних маркица, трофејних листова, полагање ловачких испита, па чак и престанак чланства у савезу.

На дневном реду су се поново нашле и "Ловачке новине". Чланови Управног одбора оцијенили су да је концепција, техничко уређење и избор стручних тема на задовољавајућем нивоу, али нису задовољни информацијама са терена. Сугерисано је да буде остварена већа сарадња са ловачким удружењима, те ангажовани дописници из удружења који би слали информације из својих средина гдје нема дописника "Гласа Српске", а да им ова кућа обезбиди хонорар за њихово ангажовање.

Управи одбор покренуо је иницијативу према ресорном министарству, с циљем смањења одстрелне таксе за мрког медвједа. У образложењу ове иницијативе изнесен је податак да на подручју РС 27 удружења газдује мрким мед-

вједом, а да је у прошлој години, на име штете коју је причинила ова дивљач, исплаћен износ од око 120.000 марака. Усвојена је и одлука о набавци пушке за успављивање животиња, која би, према потреби, могла да буде коришћена на простору свих ловишта Српске.

Предједник Скупштине ЛС РС Драган Павловић упознао је чланове са реализацијом закључака донесених на недавном скупштинском засједању у Источном Сарајеву, а прихваћен је и приједлог правилника са пропозицијама о ловном стрелаштву. С обзиром на то да су неке тачке, због неприпремљености материјала, скинуте са дневног реда, Управни одбор је одлучио да наредна сједница буде одржана у првој половини јуна ове године.

Савјет сарајевско-романијске регије

# Удружења одлучују о цијени одстрела



## Регионални савјет Старе Херцеговине **ШТО БРЖЕ ТРЕБА УТВРДИТИ БРОЈНО СТАЊЕ ЧЛАНСТВА**

Главни закључак са састанка чланица регије Стара Херцеговина је да у што скорје вријеме буде утврђено тачно бројно стање чланова по удружењима.

Делегати из ове регије расправљали су о овом проблему и закључили да је потребно што прије отклонити све недоумице у овој области. Такође, извршена је анализа лова у протеклој сезони, а договорено је и отварање лова на срдњаћа. На дискусију предједвајућег Ивице Јагодића надовезао се Владан Никитовић, предједник ЛУ "Панос" Вишеград, који је у име домаћина поздравно присутне и истакао да мора бити ријешено питање фонда у који су чланице издвајале новаца за потребе регије. Никитовић је нагласио нејасноће у вези са функционисањем Ловачког савеза у погледу стручне службе, као и територијалне организације на потезу Бањалука - Бијељина - Соколац. Предједник Скупштине савеза Драган Павловић сматра да савез мора функционисати обједињено. Такође, Павловић је истакао, а то је став и регије, да Управни одбор треба да има само једног потпредједника.

Анализирајући протеклу ловну сезону, констатовано је да је била прилично успјешна и да у ловишту има довољно дивљачи. Међутим и даље је проблем одрживости комерцијалног лова због немогућности извоза меса дивљачи, што утиче на мању заинтересованост страних ловаца, а тиме и мању добит финансијских средстава.

В. С.

Представници свих ловачких удружења чланица сарајевско-романијске регије заузели су став да се удружења појединачно изјасне по основу иницијативе ЛС РС о смањењу цијене одстрела медвједа и дивље свиње која је достављена удружењима.

У наставку сједнице било је ријечи о полагању предстојећег ловачког испита. Договорени су детаљи за реализацију припреме кандидата за полагање. Заузет је став да је цијена полагања ловачког испита од 60 марака превисока и да би је требало умањити за 30 марака.

Посебно је истакнуто незадовољство радом Стручне службе ЛС РС. Оно се прије свега огледа у непрецизности достављених аката, али и веома слабој комуникацији и сарадњи са ловачким удружењима. Осим овога, проблем представља дистрибуција "Ловачких новина", за шта је одговорна Стручна служба. Истакнуто је и да је квалитет новина подигнут на задовољавајући ниво, посебно у поређењу са претходним периодом, када су изда-



вана само три броја годишње. Општро је осуђен негативан примјер Ловачког удружења "Козара" из Лакташа и њиховог предједника, који прикривају стварни број својих чланова, те су пријавили да у својим редовима имају 60 ловаца и наручили су само два примјерка новина.

Стручна служба није доставила захтјеве ЛУ "Гласинац" Соколац Управном одбору ЛС РС за набавку зечева и изградњу ловно-техничких објеката. Захтијева се да сви органи

Стручне службе ЛС РС свој посао обављају у припадајућим просторијама савеза на Сокоцу. Савјет регије је подржао нацрт правилника о гађању непокретних и покретних мета и он ће у име сарајевско-романијске регије бити предложен за усвајање на наредној сједници Управног одбора ЛС РС. Такође, биће упућен захтјев ЛС РС за набавку зечева који би били пуштени у свим ловиштима регије, те би на тај начин била "освјежена крв" постојеће популације.



Регионални савјет за ловство добојско-модричке регије

## Усвојен извјештај о пословању

Савјет за ловство добојско-модричке регије усвојио је извјештај о финансијском пословању за 2016. годину, уз напомену да поједине ловачке организације нису у потпуности измириле своје обавезе према регионалном савјету.

Сједници је предједвао Милован Станковић, предједник Савјета, а активно учешће у раду узео је и Саво Минић, предједник Ловачког савеза Републике Српске. Учесници у расправи дотакли су се и "Ловачких новина", углавном констатујући да је

ловачко гласило из броја у број све садржајније и квалитетније. Заједнички је закључак да "Ловачке новине" треба да стигну до сваког ловца, јер су сви чланови, приликом плаћања чланарине, платили и претплату на ово гласило, па нема разлога да поједине ловачке организације наручују мањи број примјерака новина од броја својих чланова.

Минић је информисао делегате о актуелним пројектима које реализује руководство савеза. Он је посебно

нагласио пројекат набавке јединствених униформи и ознака за ловачку службу у РС, те куповину пословног простора у сједишту савеза у Бијељини, набавку пушке за успављивање дивљачи и обуку људи који би њоме руковали, као и активности у вези са чланством нашег савеза у међународним ловачким асоцијацијама. Подржана је и хуманитарна акција прикупљања средстава за лијечење обољелог ловца Синише Шљивића из Станара.

В. С.

ПРЕДСТАВЉАМО ЛОВИШТА РЕПУБЛИКЕ СРПСКЕ - ЛОВИШТЕ ИСТОЧНА ИЛИЈА

# ЛОВНИ ТУРИЗАМ ВЕЛИКА ШАНСА

**Близина аеродрома,  
аутопут, смјештајни  
капацитети те богатство  
дивљачи чине  
ловиште занимљивим  
за стране ловце**

ПИШЕ: МР МАРКО ПАВЛОВИЋ  
markopavlovic\_rs@yahoo.com

**П**ланине Игман и Јахорина спадају у ред подручја која се одликују изузетно богатом разноврсношћу биљног и животињског свијета. Оно што је посебно интересно за ловце је то да су ове двије лепотице природно станиште увијек атрактивне дивљачи високог лова - мрког мелјеса, срндаћа, дивље свиње и великог тетријеба. Управо овим теренима, који посједују

изузетне карактеристике за бављење ловним туризмом, газдује Ловачко удружење "Игман" из Источне Илије.

Предсједник ЛУ "Игман" Стеван Драшковић истиче да су у протеклом периоду, након потписивања уговора са Министарством пољопривреде, шумарства и водопривреде Републике Српске, извршене све активности предвиђене уговором.



## ЧЕТИРИ ДАМЕ ЧЛанице УДРУЖЕЊА

- Прије свега, ловиште је обиљежено са пет панова који се налазе на значајнијим саобраћајницама. Постављен је и већи број табли на шумским путевима и лованким стазама на граници према сусједним ловиштима. Такође, поред постојеће двије високе затворене чеке за осматрање и

Чека у  
Боровим  
Потоцима



## ПОВРШИНА

Ловиште којим газдује Ловачко удружење "Игман" из Источне Илије простире се на површини од 8.640 хектара. Станишта медвједа и срндаћа у овом ловишту припадају веома високом бонитетном разреду. Посебне вриједности ловишта су довољна количина разноврсне хране, многобројни водотокови, међу којима треба издвојити плаховите планинске ријеке Жељезницу и Касиндалку, и веома важан мир у ловишту који ловци и поред близине великог града услијевају очувати, посебно у периоду размножавања дивљачи.



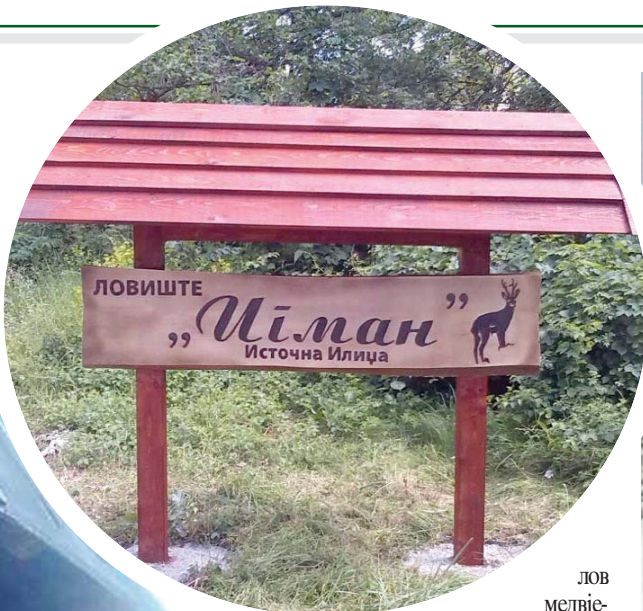

ЛОВ  
медвје-  
да и вука,

изграђена је још једна нова чека у ловном ревиру Борови Потоци. У протеклој години урађена је ловна основа на коју је надлежно министарство дало сагласност, а исту је израдио Истраживачко-развојни и пројектни центар "Шума Републике Српске". Могу исказати лично задовољство односом колега ловаца према реализацији задатака дефинисаних у Привременом годишњем плану коришћења дивљачи за 2016 - 2017. годину - рекао је Драшковић.

У претходној ловној сезони одстријелено је осам срндаћа и 19 дивљих свиња предвиђених за матичне ловце. Такође, Удружење се показало као успјешан организатор комерцијалног лова. Одстријелени су по један медвјед, срндаћ и вепар.

Ловци "Игмана" су у ловишту активни током цијеле године. Посебно вриједно помена је прихрањивање дивљачи које се финансира из властитих средстава. Јасле за прихрану срнеће дивљачи током зимског периода су увијек пуне сијена. Такође, израђена су многобројна солила за ову врсту племените дивљачи. Ове године планира се повећање површине на којој ће бити засађени зоб и кромпир у односу на претходну када је обрађено око 5.000 метара квадратних земљишта.

Храна за вукове и медвједе износи се редовно и полаже у земљу по пропису уз примјену свих неопходних санитарних мјера. На овај начин смањена је штета која је при-



**Вукови усклиани подно Црног врха**



чињавана сеоском становништву на сточном фонду и ратарским културама у претходним периодима.



### **БОГАТСТВО ДИВЉАЧИ И ПРИРОДНЕ ЉЕПОТЕ ПРИВЛАЧЕ СВЕ ВИШЕ ЛОВАЦА КОЈИ СЕ БАВЕ ФОТО-ЛОВОМ**

Мрки медвјед и вук се углавном лове чекањем на сталним хранилиштима у ревиру Борови Потоци, подножју Црног врха и ширем рејону Улобића. Лов се обавља са висококвалитетних и комфорних затворених чека за осматрање и лов у свим временским условима. Лов дивље свиње најчешће се врши уз помоћ посебно обучених паса гонича. Срндаћ се лови чекањем са високих чека и уређених чека на земљи. Богатство врста дивљачи и природне љепоте привлаче све више ловаца који су заинтересовани за фото-лов.

Близина аеродро-

ма, аутопут, смјештајни капацитети у хотелима од три до пет звјездица, ловачке куће и други ловно-технички објекти чине ово ловиште изузетно приступачним за стране и домаће ловце. Удружење има веома искусне стручне пратиоце у лову који одлично познају ловиште и стране језике. Такође, тренутно се ради на изради интернет странице удружења.

Чланови удружења су посебно поносни што у својим редовима имају и четири даме. Оне се редовно одзивају на позив и радо учествују у свим активностима удружења. Осим тога, Тајана Ивановић обавља дужност секретара удружења, а Јелена Дошло је потпредседник. Јелена је уједно и председник Стручног савјета за ловство у Ловачком савезу Републике Српске.

- Професионална ловочуварска служба је опремљена најсавременијим техничким средствима и теренским возилом, чиме се обезбјеђује мир у ловишту. Изузетна сарадња на пољу борбе против ловокрађе и криволова остварује се са локалном полицијском станицом из Источног Новог Сарајева. Такође, треба нагласити и подршку локалне власти свим већим активностима удружења. Доказ томе је потписани споразум о међусобној сарадњи у области заштите и спасавања од природних и других несрећа између Ловачког удружења и општине Источна Илиџа - истиче Драшковић.

Многобројним активностима у ловишту Ловачко удружење "Игман" је за веома кратко вријеме успјело да оствари зацртане циљеве. У наредном периоду, поред сталних задатака на очувању фонда дивљачи, пажња ће бити посвећена побољшању услова и повећању капацитета за унапређење ловног туризма.

**Председник ЛУ "Игман" Стеван Драшковић**



МОНОГРАФИЈА ЛОВАЧКОГ УДРУЖЕЊА "МРАКОВИЦА"

# СТО ГОДИНА историје сажето на једном мјесту

Циљ ове дисциплине је да се што вјерније дочара лет птица. Док се у трапу мета гађа само у одласку, у скиту се гађа и у одласку и у доласку и у бочном прелету

ПИШЕ: МР МАРКО ПАВЛОВИЋ  
lovacken@glassrpske.com

С кит је рекреативна и такмичарска дисциплина ловног стрелаштва у којој учесници са стрелачких мјеста распоређених у полукруг, из пушака са неолученим цијевима, гађају летеће мете - "глинене голубове" који се избацују механичким путем са велике и мале куле.

Као нова дисциплина гађања "глинених голубова", скит се почео практиковати током првих деценија 20. вијека. Циљ ове дисциплине је да се што вјерније дочара лет птица. Док се у трапу мета гађа само у одласку, у скиту се гађа и у одласку и у доласку и у бочном прелету. Мете за обје дисциплине су исте. Прва правила гађања написана су 1926. године. Званично, скит постаје олимпијска дисциплина 1968. године.

**ТАКМИЧАРСКА СЕРИЈА  
САСТОЈИ СЕ ОД 25  
ГОЛУБОВА ПО СТРИЈЕЛЦУ**

Данашња правила и димензије стрелишта су стандардизовани од стране Међународне спортске стрелачке федерације. Као и сва друга, и стрелиште за скит је примарно оријентисано у правцу сјевера или сјевероистока. Седам стрелачких мјеста распоређено је у полукруг чији је пречник 19,2 м. Димензије стрелачког мјеста су 91x91 цм. Мјесто број осам налази се на средини растојања између двије куле. Његове димензије су 182x91 цм.

Куле се налазе на међусобном



ПРЕДСТАВЉАЊЕ РЕКРЕАТИВНЕ И ТАКМИЧАРСКЕ  
ДИСЦИПЛИНЕ ЛОВНОГ СТРЕЉАШТВА

# Скит све популарнији

растојању од 38,6 метара. Међународни стандардизовани назив за лијеву вишу кулу је "пул". Десна нижа кула носи назив "марк". У свакој од кула налази се по једна машина за избацивање летећих мета. Долет мета је 65-70 метара. Смјер, висина и брзина избацивања мета су увијек исти. Ипак, мијењајући мјеста са којих гађају стријелци долазе у позиције различитих тежина.

Гађање се изводи у серијама од пет стријелца који гађају један за другим. Почине се са стрелачког мјеста

купити огроман документарни материјал који она садржи у својих 18 поглавља.

- Идеја је потекла на основу са знања у Музеју Козаре да је ловачко удружење основано 1906. године, а да, иако постоји одређена грађа, не постоји мјесто гдје би она била прикупљена - навео је Семиз.

Он је додао да и њему као ловцу доста значи што је оваква књига угледала свјетло дана.

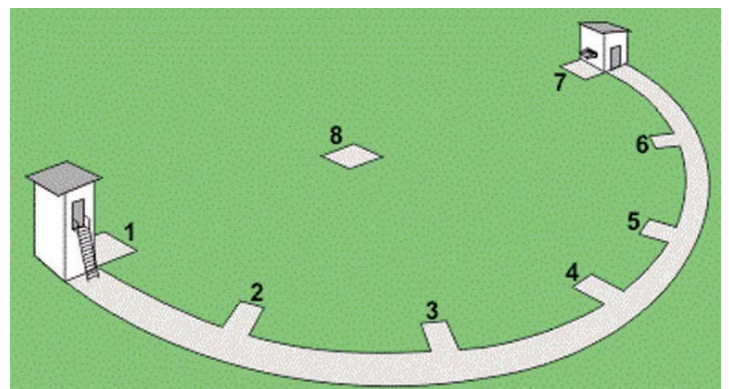





- Лов је за мене више него хоби и са великим задовољством сам посветио доста времена прикупљању грађе за ову књигу - рекао је Семиз.



### СЕМИЗ: МНОГО ВРЕМЕНА ПОСВЕТИО САМ ПИСАЊУ КЊИГЕ

Председник Ловачког удружења "Мраковица" Младен Унијат истакао

је да ова монографија значи пуно овом ловачком удружењу, јер садржи доста архивске грађе која описује стање у ловству кроз читав један вијек.

- Ова књига ће доста значити нашем младом нараштају и младим ловцима који ће овдје доћи до значајних знања за лакше поступање у лову, дивљачи и оруђу, као и свему што им је потребно из области ловства - рекао је Унијат.

ЛУ "Мраковица" броји 554 ловца.

## ИСПРАВЉЕНА НЕПРАВДА

Жене и мушкарци су се заједно такмичили у скиту на Олимпијским играма све до 1992. године. Те године у Барселони победила је Јанг Шанг, такмичарка из Кине. На наредним Олимпијским играма скит су гађали само мушкарци. Ова неправда према такмичарима "њежнијег пола" донекле је исправљена на Играма у Сиднеју 2000. године када је уведен скит у женској конкуренцији као посебна дисциплина.

кмичаре који су заузели прва три мјеста. Приликом гађања, пушка се држи у рукама тако да кундак буде наслоњен на бок стријелца. Чело кундака мора бити испод подлактице, а такмичар мора стајати у оквирима стрелачког мјеста. Када заузме овај став, врши позивање мете. Позивање се врши интернационалним гласним

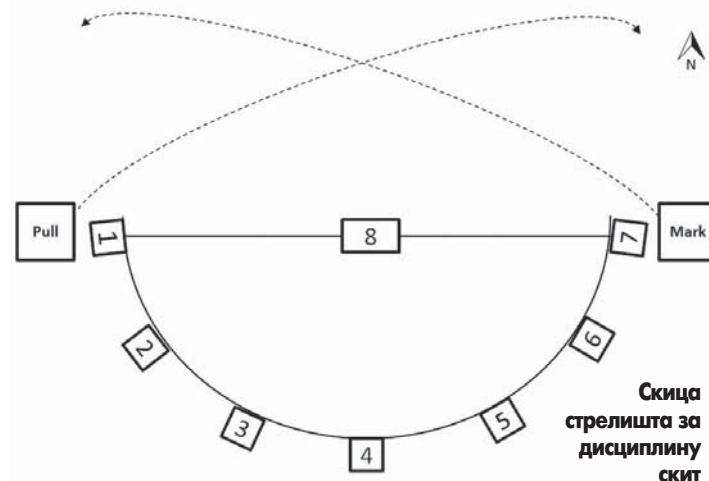

позивом "пул" или "марк", зависно из које куле позива избацивање мете. Такође, може се служити било којим другим позивом. Пушка се доноси у згиб рамена тек када мета полети.

Пушка за ову врсту такмичења је посебно конструисана за гађање на кратким одстојањима. Цијев пушке

има обрнути чок (према вани). Тиме се постиже знатно растурање сачме по већој површини. Растурање сачме на даљини од 25 м обухвата круг пречника од 30 до 40 цм. Највећи дозвољени пречник сачме је два мм. Одјећа и заштитна опрема су исти као за дисциплину трап.

број један. Сваки од такмичара гађа по једну мету из високе куле, затим из ниске куле и по један истовремено испуштен дубл (истовремено избацивање мете из обје куле). Када свих пет стријелаца заврше гађање на том мјесту, сви заједно одлазе на мјесто број два. Дубл се гађа само са стрелачких мјеста под редним бројевима 1, 2, 5. и 7. Гађање се завршава на мјесту број осам.



## У СВАКОЈ КУЛИ НАЛАЗИ СЕ ПО ЈЕДНА МАШИНА ЗА ИЗБАЦИВАЊЕ ЛЕТЕЋИХ МЕТА

Једна такмичарска серија састоји се од 25 голубова по стријелцу. Гађа се по осам мета у пул, марк и дублу и једна "опциона" мета након првог промашаја. Уколико стријелац погоди свих 24 мете, "опциону" мету гађа последњу са стрелачког мјеста по властитом избору. У квалификацијама мушкарци гађају по пет серија, а жене по три. Најбољих шест стријелаца гађају још једну додатну серију у финалу. Распуцавање се врши у случају неријешеног резултата и то за та-



ПИШЕ: МР ЖИВКО РАПАИЋ  
zivkorapaic@gmail.com

**С**вако од ловишта са крупном дивљачи, а поготово она у брдским и планинским предјелима, гдје своја станишта имају медвједи, вукови и дивље свиње (чију бројност, због могуће штете морамо "имати у виду" и одржавати је "на кратком ланцу") и у којима желимо обезбиједити рационално ловно газдовање, има потребу да на подесним мјестима организују хранилишта и уз њих подигну одговарајуће затворене високе чеке са којих ће се вршити осматрања и пратити здравствено и бројно стање, развој и кретање дивљачи током цијеле године.

С обзиром на то да потрага за храном код ових врста најчешће почиње у периоду сумрака и траје током ноћи, неопходно је да се ложирање и градња оваквих објеката прилагоди тим условима. То се обично и ради, али се нажалост, при томе често и гријешу. Грешке се обично чине: при избору локације за чеку, при оријентисању објекта, при утврђивања димензија унутрашњег простора, у начину градње и код пројектовања отвора за улаз у чеку и отвора за осматрање, због чега се - и покрај уложеног труда и озбиљних материјалних издатака, употребна вриједност објекта доводи у питање. У жељи да допринесемо рационалној употреби уложених средстава и бољој функционалности оваквих објеката, покушаћемо да укажемо на неке од момената које треба уважавати да би за ову намену израђени објекти одговарали предвиђеним задацима.

### Зашто градити

Потреба за градњом затворених чека је нарочито изражена у ненасељеним подручјима брдских и планинских ловишта са малобројним комуникацијама, гдје су и станишта поменутих - а и других (најчешће) ријетких или проријечених врста дивљачи, јер нам је задатак да и на тим просторима осматрамо и пратимо стање, како бисмо мјерама газдовања могли ефикасно утицати на њихов опстанак, развој, величину и структуру популације и интервенисати када је то потребно из здравствених, селективних или економских разлога.



**ПРИ ГРАДЊИ  
ЗАТВОРЕНИХ ЧЕКА  
ОБИЧНО СЕ ПРАВЕ  
ИСТЕ ГРЕШКЕ**

Овакви објекти су неопходни у спровођењу мјера газдовања и то са становишта заштите, која подразуме-

ГРАДЊА ЧЕКА МНОГО ТЕЖИ И  
КОМПЛИКОВАНИЈИ ПОСАО  
НЕГО ШТО ИЗГЛЕДА  
НА ПРВИ ПОГЛЕД



# Затворене чеке за опстанак див

**Осим реално могуће заштите чувањем, неопходно је осматрањем остварити што бољи увид у бројност, тјелесни развој и здравствено стање дивљачи, као и полну и старосну структуру популација**



јева обезбјеђивање услова за опстанак одређених популација дивљачи у ловишту, у границама капацитета станишта, као и обезбјеђење услова за њихову нормалну репродукцију и успјешан развој.

Дакле, осим реално могуће заштите чувањем, неопходно је осматрањем остварити што бољи увид у бројност, тјелесни развој и здравствено стање дивљачи, као и полну и старосну структуру популација. Да би се то остварило, подигнути објекти треба да омогуће удобно склониште стручним радницима у ловишту и одговарајуће услове за дужи боравак, те успјешно дневно и ноћно осматрање у различитим временским условима током цијеле године, за спровођење мјера гајења у ловишту које имају за циљ планирани утицај на опстанак и нормалан развој дивљачи у контролисаном простору.

У оквиру ових мјера има се у виду обезбјеђење довољних количина



## Основа

За основу чеке  
потребне су нам:

- носиве ободне греде  
235 x 15 x 15 цм 2 комада  
225 x 15 x 15 цм 2 комада
- носиве попречне греде  
225 x 12 x 10 цм 2 комада
- греда за улаз  
100 x 12 x 10 цм 1 комад  
(само за чеке на стубовима)
- кара-под  
4 квадрата

## Кабина

За кабину нам  
је потребно:

- брвана  
275 x 1 x 6 (10) цм 26 комада
- брвана  
250 x 15 x 6 (10) цм 26 комада
- бродски под 4,3 квадрата
- лајсне од лесонита  
1,8 x 0,4 цм 140 метара
- тер-папира 40 квадрата
- штафле  
200 x 4 x 4 цм 14 комада
- минералне вуне 30 квадрата
- поцинчане жице  
(пчеларске) 0,4 мм 2 килограма
- плохе иверице за  
стране и плафон 22 квадрата
- ексери (разних величина)  
5 килограма

## Кровна конструкција

За кровну конструкцију  
нам је потребно:

- вјенчанице:  
240 x 10 x 10 цм 2 комада  
275 x 10 x 10 цм 2 комада
- попречна греда за плафон  
240 x 10 x 10 цм 1 комад
- рожници  
240 x 10 x 10 цм 10 комада
- летве 4 x 2,5 55 метара
- шиндре 15 квадрата
- ексери 5 килограма
- заштитни премаз за шиндру  
10 килограма

## Прозор

За прозор је потребно:

- оквир (са полицама)  
од дасака дебљине 5 цм  
(вањске мјере 170 x 50, унутрашње  
мјере 160 x 40 - са горњом плочом ши-  
рине 40 цм и доњом 60 цм),
- вакуумирана стакла  
42 x 42 цм - 2 ком. и 42 x 41 цм  
2 комада
- капак са шаркама  
170 x 50 цм 1 комад

## Врата или капак (на улазу)

Код чека на тлу уграђује се на источну

бочној страни оквир за врата и врата са  
унутрашњим отвором 170 x 70 цм. Код  
чека на стубовима се улази кроз под уз  
источну (бочну) страну кроз отвор 80 x  
80 цм који затвара капак (отвара се  
унутра, према сјеверној страни).

## Степенице

Степенице се постављају под чеку на  
стубовима и воде према источној бочној  
страну улазног отвора. Раде се у потре-  
бној висини од дасака ширине 20 и де-  
бљине 5 цм (странице и ногоступ).

## Опрема

Опрема у чеки се састоји од:

- Столице - 2 комада са сједицом  
на висини 45 цм од пода (пожељно  
на точићима и са могућношћу  
за регулисање висине).
- Лежај - дужине 2 и ширине  
0,7 метара (са спљухом од 12 цм).
- Полице - изнад лежаја (даска од  
4 цм, дужине 200 и ширине 25 цм),
- изнад прозора  
(саставни је дио прозорског оквира),
- испод прозора  
(саставни је дио прозорског оквира).
- Писоар - на лијевој бочној зиду,  
са одводом од пластичне цијеви до  
упојне јаме под чеком.
- Итисон на поду  
(за амортизацију шумова).
- Вентилација на плафону  
(цијев и бртва).

# УСЛОВ ЉАЧИ

одговарајуће хране и воде у простору  
њихових станишта и неопходне ин-  
тервенције у вези са тим. Због тога се  
уз затворене чеке постављају одгова-  
рајућа хранилишта на које се износе  
хранива биљног и/или животињског  
поријекла - интересантна за при-  
храњивање присутних врста - ради че-  
га ће их дивљач редовно посјећивати,  
а то ће опет, омогућити повољне усло-  
ве и успјех у осматрању.

Као мјера уређења ловишта која  
се планира у оквиру задатка за ства-  
рање услове за што успјешније спрово-  
ђење осталих мјера газдовања, што  
значи мјера заштите, гајења и кориш-  
ћења. Затворене чеке - као ловно те-  
хнички објекти су у тим пословима  
незамјениве. Стручним радницима у  
ловишту омогућавају да из њих оства-  
ре реалан увид у бројност и структуру  
популације, прираст, развој па чак и  
здравствено стање, због чега се тако  
добијени подаци сматрају најпоузда-  
нијим параметром за планирање свих

газдинских мјера, од заштите и гајења  
до коришћења.

За спровођење мјера коришћења  
затворене чеке су неопходне било да  
се ради о "фото-лову" или одстрелу.  
Из чека се пружа могућност смире-  
ног осматрања, снимања камером  
или фото-апаратом, поуздан избор  
грла за излучивање (из санитарних и  
узгојних разлога или трофејно дозре-  
лих јединки) као и ефикасан хитац.

Уз све речено, овакви објекти по-  
дигнути у подручјима гдје обично не-  
ма других склоништа, радницима  
ловишта олакшавају извршавање њи-  
хових редовних задатака. Обезбјеђују  
неопходно, а често и једино уточиште  
и прилику да дању и ноћу са мјесечи-  
ном, током цијеле године и у свим  
временским условима ефикасно  
осматрају и прате дешавања на хра-  
нилишту у том дијелу ловишта.

### Гдје градити



1.

Избор мјеста за градњу затворе-  
не чеке је од пресудне важности. Бира  
се простор на провереним  
претима дивљачи или у дијеловима  
ловишта - на јужним падинама, гдје  
се дивљач обично дуже задржава.  
При томе се води рачуна (слика 1):

- да је изабрани простор у близи-  
ни постојеће (шумске) комуникације  
- ради допремања хране возилима,
- да је простор отворен за мјесе-  
чево свјетло,
- да је могуће објекат оријентиса-  
ти тако да простор осматрања буде у  
правцу сјевера, како би се најбоље ис-  
користили извори свјетлости (посма-  
трање дивљачи "низ свјетло") и  
потпуно избјегла нестварна слика  
(услед утицаја контрастњег или сјен-  
ки) и одблесци са прозорских окана,
- да је иза осматраног простора  
терен у нагибу према чеки (грудоб-  
ран), који ће спречити могућност  
"лутајућих зрна",
- да је мјесто градње удаљено бар-  
ем 8 км ваздушне линије од објекта  
исте намјене у истом или сусједном  
ловишту (како не би један другом  
сметали).

У таквим околностима треба да-  
ти предност равном или (још боље)  
благо нагнутом терену према мјесту  
са којег се осматра.

- Најповољније локације су оне на  
пространим шумским пропланцима

или долинице којима протиче пла-  
нински поточић (који условљава по-  
вољна ваздушна струјања између чеке  
и мјеста за понуду хране).

На изабраном простору мјесто за  
постављање хране треба да буде на  
сјеверној, а мјесто затворене чеке на  
јужној позицији (слика 1).

Чека се може градити на тлу или  
на стубовима (слика 2).

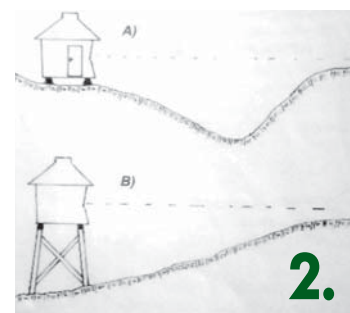

На одлуку о томе пресудно утиче  
потреба да буде обезбјеђена добра  
осматрачка позиција која омогућава  
да посматрани простор (на који оче-  
кујемо излазак дивљачи) буде у бла-  
гом нагибу, а центар осматрања у  
хоризонталној равни у односу на мјес-  
то са којег се посматра (слика 2).

До простора за понуду хране гра-  
ди се приступни пут за возила (сли-  
ка 1) којима ће храна бити допремана.

До чеке се уређује стаза којом ће

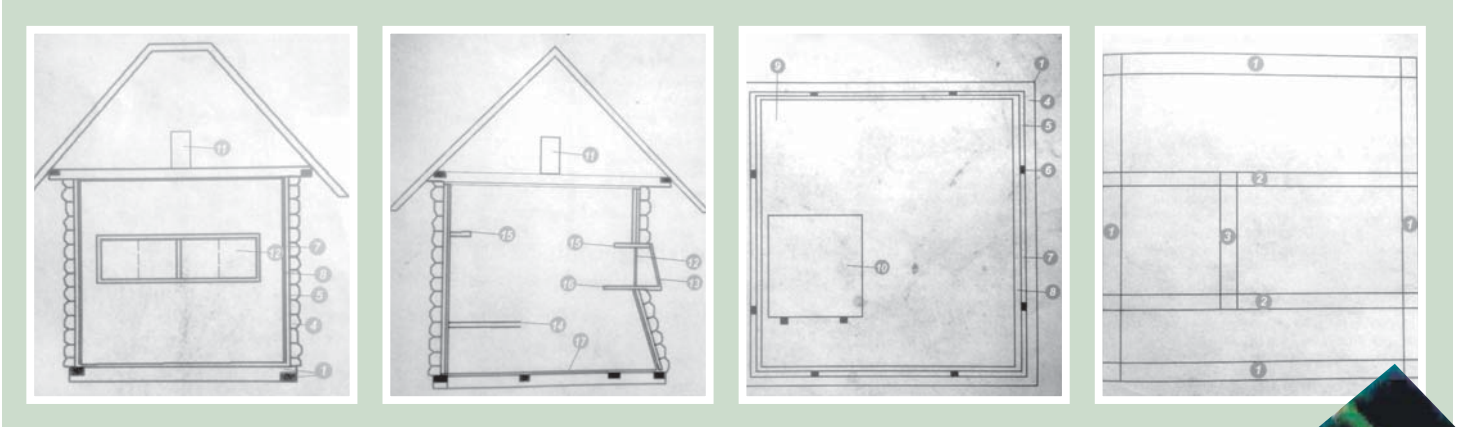

се (по могућности) непримјетно стигати од постојећег пута (слика 1).

Најповољнија удаљеност између чеке и мјеста гдје се излаже храна и очекује долазак и задржавање дивљачи - треба да буде између 30 и 50 метара.

### Како градити

Чеке се могу градити од различитих материјала. Међутим, најпожељније је да основна конструкција буде грађена од брвана, а покривена шиндром, јер је такав начин градње најпримјеренији амбијенту у којем се подиже. Уз то, за тако грађене објекте материјал се обично обезбјеђује у непосредној близини, чиме се избјегава скуп транспорт, а сам материјал се лако обрађује, уграђује и обезбјеђује добру звучну и термичку изолацију.

Но, прије описа саме градње да поновимо најважније:

- затворене чеке су неопходне у дијеловима ловишта гдје се налазе станишта медвједа, вукова и дивљих свиња. Дакле, оних врста које могу учинити озбиљнију штету другим привредним гранама па их због тога треба држати "на кратком ланцу" (контролисаној бројности и на контролисаном терену),

- чека се гради са циљем да омогући осматрање и праћење дивљачи (бројности, полне и старосне структуре, здравственог стања и развоја), спровођење неопходних мјера узгоја (понуда допунских хранива), као и редукционог излучивања (санитарни, узгојни и трофејни одстрел),

- уз чеку се обавезно организује хранилиште на које се редовно износе потребне количине недостајуће (по врсти и количини) хране у природи, чиме се подмирују потребе дивљачи и утиче на смањење штете другима, а истовремено омогућава редовно долажење дивљачи и успјешно осматрање,

- чека мора да обезбједи успјешно осматрање и удобан боравак (првенствено) стручним радницима ловишта и другим (гостима) који је користе.

Да би се удовољило овим захтјевима, ваља водити рачуна о величини

и начину градње. Величина простора у чеки може да буде различита, али ми ћемо обрадити стандардни тип објекта који задовољава основне потребе за које се подиже.

- Такав треба да има (најмање ове) унутрашње димензије: ширина 2,1 м; дужина 2,15 м (на поду) и висина 1,95 метара. Са тим димензијама се омогућава пријатан боравак петорици посматрача са пратиоцем - код "фото-лова" или ловцу са пратиоцем - приликом лова.

Нагласили смо да чека може бити грађена при тлу - на (каменом) озиданим темељима (на које се поставља изолација да је штити од влаге) или на ступцима (који се постављају на бетонска постолја са анкерима над тлом за учвршћивање). Но, у оба случаја основа - на којој се подиже, је иста (скица а).

У нашем приједлогу смо се одредили да спољашњи размак носећих греда (на којима се подиже чека) треба да буде 225 x 235 cm. Распоред носећих греда за чеку на ступцима је приказан на скици а. Исти је и за чеку на тлу, али без позиције 3 (за улазни отвор). У међупросторе носећих греда - на 6 cm од горњег нивоа покривају се лајсне 4 x 4 cm које ће носити "кара-под" на који се поставља термоизолација (на кара-под најприје се полаже тер-папир, а потом слој минералне вуне од 3 cm и на њу поново тер-папир).

По носећим гредама - изнад изолационог "сандвич" се покрива бродски под остављајући са крајева простор од 6 cm за постављање брвана.

- Брвна су полуоблице дуге 275 и 250 cm (које се касније - уграђене, подрезују ради формирања изгледа) висине 15 cm и дебљине 10 до 12 cm са налијегачућим плочама од 6 cm, у којој је - на 2 cm од унутрашње (равне) стране, по дужини урезани утори дубоки 1 и широки 0,5 cm.

На носеће греде бочних страна (скица б) најприје се постављају полу-брвна (висине 7,5 cm), која се преко ћетова при крајевима повезују са брвнима (висине 15 cm) предњег и бочног зида (скица д). У уторе (по цијелој дужини) брвна/брвана се улажу

лајсне од лесонита или шперплоче, дебљине 0,4 cm и ширине 1,8 cm (да спрјече промет ваздуха), а на њих поставља наредно и (истим поступком) остала брвна све до горњег завршетка зидова. Функција лајсни је да спрјечи промет ваздуха у случају исушивања брвана. По унутрашњим стјенама брвана се поставља тер-папир (одозго према доле) и на окомитим преклопима причвршћује штафлама 4 x 4 cm у растеру од 50 и 100 cm (као на скици б). Простор између штафли на зидовима се попуњава плочама минералне вуне дебљине 3 cm са димензијама 50 x 100 cm. Минерална вуна се у међупросторима стабилизује (дијагонално - на штафле причвршћеном) танком, поцинчаном (пчеларском) жицом (да се не би стискањем губила њена термичка својства). По штафлама на зидовима (изузев отвора за прозор, а код чека на тлу, и у простору за врата) се потом прикивају плоче иверице дебљине 12 mm, а потом препарирају темељном подлогом прије бојења бијелим поликоломором.

Укупно се уграђује, са задње и бочних страна по 13 брвана (на бочним 12 + 2x1/2) што обезбјеђује висину од 195 cm. Са предње стране од пода до прозора брвна се уграђују по косој равни (до висине од око 85 до 90 cm од пода), чиме се ствара комотнији простор за ноге. Изнад прозора се брвна уграђују као и на осталим странама објекта. На висини од 195 cm од пода на брвна се поставља кровна конструкција (покована шиндром) испод које се причвршћује плафон од иверице или бродског пода дебљине 12 mm. На плафону се оставља отвор за вентилацију (у средини - пречника 10 cm) са одговарајућим засуном који треба да омогући провјетравање када је то потребно. Са горње стране се по плафону поставља изолациони "сандвич" (тер-папир, минерална вуна, тер-папир), а изнад



њега кровна конструкција на "четири воде" (са нагибом кровних плоха од око 45 степени) која се покрива шиндром.

Улаз у чеку на ступовима је кроз отвор у поду (80 x 80 cm) са источне стране од прозора. Поклопац на улазу се ради као подни "сендвич", а отвара се према предњем (прозорском) зиду.

Код чека на тлу се уграђују врата на десној (источној) бочној страни са отварањем према вањском простору. Ступенице за улазак у чеку на ступовима се постављају испод чеке (да нису под утицајем обораина) са повољним нагибом према десној (источној) бочној страни. Газишта на ступеницама су широка 20 cm. Дуж задње стијене у чеки, на висини од 45 cm од пода се поставља лежај

(од дасака дебљине 5 cm), ширине 70 cm са граничником на крају (да би спријечило проклизавање спужвастого матраца од 12 cm који се на

њега поставља).

Изнад лежаја, дуж зидне стијене, уграђује се полица ширине 25 cm за одлагање опреме.

На лијевој бочној страни монтира се писоар са одводном цијеви до улојне јаме у земљи. Прозорски отвор се оставља на предњој страни чеке (на 85-90 cm од пода, зависно од положаја простора за осматрање) величине 170 x 50 cm.

У отвор се уграђује прозорски оквир вањских димензија 170 x 50 cm. Оквир се ради од дасака дебљине 5 cm са доњом полицом ширине 60 cm (тако да истовремено изнутра служи као наслон за руке при осматрању, а и з в а н а као носач



шарки прозорског капка) и горњом од 40 cm (да са унутрашње стране послужи за одлагање опреме и прибора, а са вањске - за постављање бравица прозорског капка). Унутрашњи простор оквира је прозор величине 160 x 40 cm који се попуњава са два стабилна и два клизајућа вакуумирана прозорска окна. Стабилна окна (величине 42 x 42 cm) се уграђују као вањска и крајња у уторе који су шири за (око) 2 mm од дебљине окана и дубине 10 mm на окомитој и доњој страни, док је дубина на горњој 18 mm (ради лакшег убацивања). Дужина ових утора је тек нешто већа од дужине окана (управо онолико колико треба да се окна убаше).



### ЗАТВОРЕНА ЧЕКА ОБАВЕЗНО СМЈЕШТЕНА НА ЈУЖНОЈ СТРАНИ ПРОПЛАНКА

- Клизајућа окна (величине 42 x 41 cm) се постављају као унутрашња у уторе на горњој и доњој страни по цијелој дужини отвора. Утор је на горњој страни дубине 18 mm, а на доњој (клизајућој) дубине 10 mm. Ширина утора треба да омогући лагано и бешумно проклизавање вакуумираних окана. Прозорски капак је димензија 170 x 50.

Причвршћује се шаркама на доњу полицу прозорског оквира и отвара према доле (да га вјетар не би помјерао), а затвара унутрашњом бравицом на горњој полици.

**За изградњу чеке потребно нам је: Темелји или носачи**

Зависно од прилика на терену чека се подиже на (каменим или бетонским) темелјима на

тлу или као висока чека на конструкцији од стубаца (носача). Вањске димензије основе чека су 235 x 225 cm. Истих димензија је и темелј чека на тлу.

Код високих чека горњи распон стубаца (на који се учвршћује основа чеке) треба да омогући постављање основе наведених димензија, док је размак бетонских постоља на тлу - због постављања носећих стубаца под нагибом - ради боље стабилности чеке, одговарајуће већи. Постоља за ступце са уграђеном арматуром (за учвршћивање стубаца изнад тла - како би се спријечило труљење) се изливају од бетона.

### Уређење хранилишта

На изабраном простору од чеке у правцу сјевера уређује се хранилиште у оквиру којег треба поставити уобичајену аутоматску хранилицу за зрнасту (или концентровану храну) са отворима за истицање хране на источној и западној страни. Недалеко од ње се усађују два ступа висине по метар од тла у размаку од 2 метра (пободена окомито на линију осматрања из чеке - за оцјену величине појединих примјерака) за које се вежу лешине стокe (да их не би дивљач одвукла). У близини ових објеката се бира мјесто (са благим нагибом) за истресање кланичних отпадака. У ловиштима са дивљим свињама - уз све поменуто, уређује се и хранилиште за прасад (кољем ограђени простор са хранилицом, у који могу ући само најмлађе јединке).

### Закључци

На основу реченог, у виду закључака могли бисмо навести сљедеће:

- затворене чеке (уз хранилишта) су неопходни ловно-технички објекти у брдско-планинским ловиштима, а нарочито у стаништима медвједа, вукова и дивљих свиња;

- да би овакви објекти удовољили намјени неопходно је изабрати простор у утврђеним стаништима дивљачи, близу шумских комуникација, (пожељно је) на јужној експозицији, на широком пропланку обраслом шумом или шикаром, на равном или благо нагнутом терену иза које је падина (у функцији грудобрана - да спријечи пут "лутајућих" или "рикошет" зрна) и да су - од најближих објеката исте намјене, удаљени барем 8 км ваздушне линије;

- на изабраном простору затворена чека се обавезно смјешта на јужну страну пропланка, по могућности уз сам руб шуме или обраслог простора, кроз који ће се спровести стаза за не примјетан прилаз објекту;

- с обзиром на конфигурацију терена, објекат се гради на тлу или на стубовима уважавајући при томе основни захтјев за добру прегледност простора испред ње (ради успјешног осматрања и евентуално, пуцања) у правцу сјевера и по могућности на благом нагибу према чеки или у хоризонталној равни у односу на осматрачко мјесто;

- унутрашњост објекта треба (у минимуму) да удовољава предложеним димензијама, јер оне у потпуности задовољавају основним потребама по функционалности и комфору;

- хранилиште се уређује у сјеверном дијелу простора, а потребна опрема распоређује на начин да допринесе повољном осматрању и максимално могућој процјени стања (по полу, старости, величини, здравственој кондицији и трофејној зрелости) дивљачи која долази пред чеку.

**Превисоко утврђена бројност појединих врста доведиће до превисоко планираног обима коришћења, што може изазвати превелик захват у матичном фонду са дугорочним посљедицама, или довести до немогућности извршења планираног обима коришћења дивљачи**

ПИШЕ: ДАРКО ЈОВАНИЋ  
darkojovanic@yahoo.com

**Н**едостатак активних стручних кадрова код корисника спортско-рекреационих ловишта, као и чињеница да и након положеног ловачког испита велики број ловаца убрзо заборави значај и процес планирања у ловству, доводе често до погрешних процјена у газдовању ловиштем, које могу узроковати далекосежне посљедице по основни фонд дивљачи.

Овај проблем се посебно истиче приликом израде стратешких докумената за ловишта, када је веома важно активно учешће корисника ловишта. Ово је прилика да се мало детаљније ловцима представи значај планирања у ловству, као и веома дуг и сложен пут до тренутка када ловац има могућност да у свом ловишту добије дозволу за лов или ловну карту на поједине врсте дивљачи, што је засигурно императив највећег броја наших ловаца. Кривни документ којим се уређује област ловства у Републици Српској је Закон о ловству, који је донесен 2009. године, а 2013. године извршене су његове измјене. Законом је прописана израда ловних основа за свако ловиште као стратешког документа који се доноси за уређајни период од десет година, а који је усклађен са Програмом развоја ловства РС, односно Стратегијом заштите

животне средине РС. У овом основном, као вишенамјенским планом газдовања ловним ресурсима, детаљно се анализира стање у ловишту, затим се врши пројекција будућег стања дивљачи и ловишта, као и начин будућег управљања ловиштем.

Ловну основу према закону пре-



ПЛАНИРАЊЕ У ЛОВСТВУ НЕ СМИЈЕ БИТИ ОЛАКО СХВАЂЕНО

# Лоше процјене узрокују посљедице по фонд дивљачи



Карта ловишта Републике Српске

даже и доноси корисник ловишта, док израду ловних основа искључиво могу вршити правна лица која су регистрована за ту дјелатност, односно предузећа која имају рјешење (лиценцу) за

израду ловних основа издато од Министарства пољопривреде, шумарства и водопривреде РС. Услов предузећу за добијање овог рјешења, јесте стално запослење најмање три дипломирана инжењера шумарства са лиценцама за израду ловних основа.

Данас у Републици Српској рјешење за израду ловних основа посједују само два предузећа, и то "Шума план" д.о.о. Бањалука и ЈПШ "Шума РС" ИРПШ Бањалука, што довољно говори о сложености израде ових докумената.

Након завршетка ловне основе, посебна комисија именована рјешењем министра врши преглед и оцјену достављене ловне основе, након чега Министарство даје сагласност на ловну основу, која је обавезујућа за корисника ловишта и која представља основу за израду годишњих планова газдовања ловиштем.

Наведени, законом прописани механизми израде и контроле ових докумената указују на важност и значај ловних основа, чије одредбе дефини-



шу начин коришћења ловишта у наредних десет година. Управо ова чињеница указује колико је важно да се стручњацима из предузећа која врше израду ловних основа дају квалитетни и реални улазни подаци о ловишту, те да се током израде ловних основа врши стална координација између израђивача основа и стручних лица корисника ловишта, а све с циљем добијања квалитетног и прије свега реалног вишегодишњег планског документа који ће бити у функцији одрживог газдовања ловиштем, што је свакако обострани интерес корисника ловишта и Републике Српске.



### У ВЕЛИКОМ БРОЈУ ЛОВИШТА ПРЕБРОЈАВАЊУ ДИВЉАЧИ ПРИСТУПА СЕ РУТИНСКИ И ПОВРШНО

Најважнији улазни подаци који претходе изради ловних основа су реално утврђено пролећно бројно стање дивљачи које врши комисија формирана од стране корисника ловишта, а затим и сви други стручни и искуствени подаци који су важни за квалитетно бонитирање ловно-продуктивних површина и дефинисање осталих будућих параметара ловишта.

Управо у овој фази планирања у ловству, односно у фази припреме података за израду ловних основа, гдје је

веома важна стручност и знање корисника ловишта, долази до прављења грешака и пропуста који за последицу имају нереалне пројекције развоја дивљачи у ловној основи, што углавном иде на штету корисника ловишта.

Наиме, превисоко утврђена бројност појединих врста дивљачи доводи до превисоко планираног обима коришћења, што може изазвати превелик захват у матичном фонду са дугорочним последицама или довести до немогућности извршења планираног обима коришћења дивљачи. Као резултат наведеног случаја појавиће се одступање бројности матичног фонда, на примјер крупне дивљачи за више од 15 одсто у односу на пројекцију дату у ловној основи, што ће условити законску обавезу за ревизијом ловне основе и тиме стварање нових трошкова за корисника ловишта.

Нажалост, у великом броју спорско-рекреационих ловишта пребројавању дивљачи приступа се рутински, формално и површно, због чега је тачност ових података често веома упитна. Корисници ловишта у властитом интересу требало би константно да раде на проналажењу најбољег начина утврђивања стварног бројног стања дивљачи у ловишту којим газдују, а у складу са прописаном методологијом пребројавања и правилима струке.

Једна од прописаних и у ловној струци признатих метода јесте и мето-

да пребројавања заснована на повратном рачунању вишегодишњих одстрела појединих врста дивљачи, при чему се контролише и прираст. Међутим, за овај начин је важно да се обезбиди механизам пријављивања стварног броја одстријелених јединки, што се појављује као проблем у великом броју ловишта.



### ИЗУЗЕТНО ВАЖНО ДА УЛАЗНИ ПОДАЦИ БУДУ ШТО ТАЧНИЈИ

Тек након доношења ловне основе стичу се услови за израду годишњег плана коришћења ловишта на који Министарство даје сагласност, а затим и израду календара лова, када се формално стичу услови за почетак ловне сезоне. До доношења ловне основе газдовање ловиштем се врши на основу привременог годишњег плана коришћења ловишта.

Из свега наведеног се јасно закључује да је ловство веома сложена дјелатност, која тражи веома стручно планирање и прецизно спровођење донесених аката и прописаних мјера газдовања, што би на крају резултирало попуњеним капацитетима ловишта здравим и трофејно вриједним јединкама и тиме осигурало одрживо газдовање, што је засигурно императив свих корисника ловишта.



# Šuma plan



PREDUZEĆE ZA PROJEKTOVANJE, PROIZVODNJU I USLUGE

## ЛИЦЕНЦИРАНО ПРЕДУЗЕЋЕ ЗА ИЗРАДУ ЛОВНИХ ОСНОВА И ДРУГИХ ПРОЈЕКТА У ЛОВСТВУ

- Израда и ревизија ловних основа
- Израда годишњих планова газдовања
- Израда инвестиционих програма за ограђена ловишта
- Израда Елабората за ловишта привредног карактера
- Израда програма заштите дивљачи
- Пројектовање и надзор над изградњом ловнотехничких и ловноузгојних објеката
- Провођење и надзор провођења прописа ловних основа
- Израда картографских подлога (карта ловишта, ловно-техничких објеката и станишта)
- Савјетовање и консалтинг из области ловства
- Утврђивање и успостављање граница ловишта
- Бонитирање подручја за одређену врсту дивљачи
- Утврђивање врста дивљачи које стално или повремено насељавају ловиште и које се узгајају као основна врста дивљачи зависно од намјене ловишта,
- Утврђивање ловно продуктивних површина за основне врсте дивљачи у ловишту
- Утврђивање капацитета ловишта за основне врсте дивљачи
- Утврђивање других врста дивљачи у ловишту које битно утичу на коришћење ловног ресурса и биолошке разноврсности генофонда дивљачи
- Специјалистичке студије и истраживања из домена ловног газдовања
- Стручно образовање и оспособљавање кадрова у ловству.

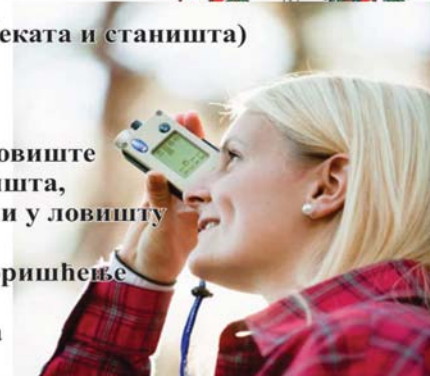
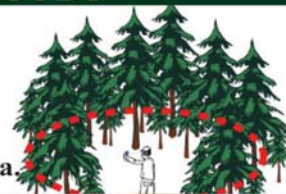

Тел.: 051/323-600; 323-601; 065/518-298; факс: 051/323-602; E-mail: sumaplan@inecco.net [www.sumaplan.com](http://www.sumaplan.com)

Површина волијере  
1.000 квадрата  
ФОТО: В. ТРИПИЋ



ЛОВАЧКО УДРУЖЕЊЕ "ЗМИЈАЊЕ", СЕКЦИЈА САРАЧИЦА

# Волијера у функцији повећања броја фазанске дивљачи

Сви радови су обављани кроз бесплатне радне акције ловаца ЛУ "Змијање" Бањалука, гдје је укупно утрошено 25 радних дана (25 радних акција), односно укупно 500 дневница, што је свакако велика вриједност уложеног рада

ПИШЕ: ДАРКО ЈОВАНИЋ  
darkojovanic@yahoo.com

**У** складу са донесеним инвестиционим планом Ловачко удружење "Змијање" Бањалука је у 2016. години властитим средствима изградило стално прихватилиште за фазанску дивљач - волијеру, капацитета 500 јединки фазана.

Волијера је у складу са свим техничким нормативима и правилима струке изграђена на територији секције Сарачица, на површини од 1.000 квадратних метара. Изградњи овог



ловно-узгојног објекта, који је у функцији цијелог ловишта "Бањалука",

претходила је израда детаљног пројекта, у оквиру којег је урађена стручна



анализа и процјена локације, те је извршена и SWOT анализа.



## СНИЈЕГ ТОКОМ ЈАНУАРА НАПРАВИО ВЕЛИКУ ШТЕТУ

Волијера је изграђена од чврстих, квалитетних материјала, који дугорочно обезбјеђују трајност и функционалност овог објекта, те безбједност за фазанске пилиће током боравка у овом објекту и на крају обезбјеђује успјех инвестиције. Наиме, темељ волијере је изливен од бетона који спречава било какав покушај прокопавања предатора, као и бочна и кровна жица са отвором окача од 25 милиметара. Додатно обезбјеђење представља и "електрични пастир" око цијелог објекта. Изграђене настрешице/хранилишта у волијери обезбјеђују фазанчићима заклон од невремена, али и заштиту хране од спољних утицаја. Допремање воде је обезбјеђено аутоматским појилицама, путем којих се дозирају и неопходни лијекови, чиме је у потпуности заокружен циклус узгоја ове атрактивне ловне врсте дивљачи. Постојећа зеластва и густа дрвенаста вегетација, која је у потпуности сачувана у волијери и која је била пресудна за избор микролокације, обезбјеђује успјешно навикавање фазана на реална природна станишта која их чекају након пуштања. Изградњом помоћног објекта и високе наткривене чеке за осматрање терена, затворена је цјелина овог узгојног комплекса. Радови на изградњи овог објекта су извођени током 2015. и 2016. године, када је волијера и завршена. Сви радови су обављани кроз бесплатне радне акције ловаца ЛУ "Змијање" Бањалука, гдје је укупно утрошено 25 радних дана (25 радних акција), односно укупно 500 дневница, што је свакако велика вриједност уложеног рада. Готово сви радови су извршени акцијама ловаца



Вриједни чланови секције Сарачица



секције Сарачица, уз повремену помоћ ловаца из осталих секција овог удружења.

Након завршетка волијере, у јуну 2016. године унесено је 500 јединки седмонеђелних фазанских пилића, који су отхрањени према свим стручним нормативима. Укупни губици током "подивљавања" фазана у овој волијери су износили десет јединки, што је два одсто од укупног броја. Губици су били посљедица механичких повреда фазана од удара од жицу.

У августу фазани су из волијере изнесени у ловиште, у свих шест се-

кција ловишта "Бањалука" на пажљиво одабраним локацијама, гдје је током пребројавања дивљачи у прољеће 2017. године евидентирано повећање бројности ове врсте дивљачи, што је свакако награда за уложени труд.



## ЛУ "ЗМИЈАЊЕ" ПРИПРЕМА ДЕТАЉАН ПЛАН ОПОРАВКА ПОПУЛАЦИЈЕ ЗЕЧИЈЕ ДИВЉАЧИ

Током јануара 2017. године бањалучку регију задесило је велико сњежно невријеме, приликом којег је за веома кратко вријеме напала велика количина мокрог и тешког снијега, који је, и поред великог напора

ловаца на чишћењу, направио знатну штету на волијери. Ипак, несебичним залагањем ловаца секције Сарачица, са предједником Предрагом Дивјаком и лововођом секције Стјепаном Крањцем на челу, обављена је санација оштећења и припрема волијере за нови турнус фазана. Током санације штете волијера је додано ојачана и након ових радова сигурно може одолети свим временским утицајима.

Након изградње волијере и стварања услова за убрзан опоравак популације фазанске дивљачи у ловишту "Бањалука", руководство ЛУ "Змијање" Бањалука припрема детаљан план опоравка популације зечије дивљачи у овом ловишту, а који се састоји од стручне анализе и идентификовања негативних утицаја на зеца у овом ловишту те њиховог отклањања, као и набавке и уноса јединки зеца из других ловишта или вјештачког узгоја, чиме се жели постићи попуњеност капацитета за све основне врсте дивљачи у ловишту.

Наиме, ЛУ "Змијање" Бањалука је успјело да бројност медвјеђе и срнеће дивљачи, као и дивље свиње, доведе до потпуне попуњености капацитета ловишта, док је зечија и фазанска дивљач још испод пројектованог капацитета.

Овим инвестицијама ЛУ "Змијање" Бањалука доказује потпуну одређеност за одрживо газдовање ловиштем "Бањалука".





## НАПИСЕ ИЗ ПРОШЛОСТИ О ЛОВСТВУ ЗА ВАС ПРИРЕЂУЈЕ ДРАГАН МИЈОВИЋ - БРКО

### ДЕВЕТСТО ТРИДЕСЕТИХ



У погону ВИСТАД у Вишеграду

Надлежни органи Краљевске банске управе Дринске бановине у Сарајеву 1935. године су издали дозволу инжењеру Николи Станковићу да у Вишеграду покрене фабрику оружја и муниције под називом „ВИСТАД“ (Вишеградска индустрија инж. Станковића а.д.). За ту намјену власник је откупио објекте бивше касарне а дио производње био је смјештен у поземним просторијама до којег су из круга водила три тунела. Ту је ускоро посао нашло око 4.000 добро плаћених радника који су у три смјене израђивали каписле бр. 8, упаљаче и артифициј. Вистад ускоро ступа у кооперантски однос са Војно-техничким заводом Крагујевац. Тада се размишља о формирању кћерке фирме која би била ближа и комуникацијски повезанија са Крагујевцем. Већ 1937. године почиње градња

нове фабрике у Ваљево која стартује са радом 1939. године. Уз помоћ стручњака из Ужичког „ФОМУ“ Станковић у Ваљево поставља линију за производњу ловачких патрона „Бланк“ са жевело капислом. Послије Другог свјетског рата имовина предузећа је конфискована, а исто је преименовано у „Крушик Ваљево“. 1948. године „Крушик“ додатно развија производњу цивилног програма за потребе лова. Инжењер станковић је 2011. године рехабилитован пред Вишим судом у Београду, када је поништена срамна одлука партизанских власти из 1946. године донијета само да би му се отела приватна имовина. Имовина у Вишеграду је такође конфискована као и његова вила изнад фабрике која је претворена у Вишеградску болницу.

Монографија „Крушик“, Слободан Раковић

### ДЕВЕТСТО ТРИДЕСЕТИХ

На Видовдан 1934. године у Сарајеву је одржана скупштина Савеза ловачких друштава у БиХ на којој је између осталог

изабрано ново руководство Савеза: инж. Богдан Бабић за предсједника, Ристо Аврамовић за подпредсједника.

„Југословенска пошта“, број 1546 за 1934. годину

### ДЕВЕТСТО ШЕЗДЕСЕТИХ

1965. године на планини Прењ су хватане дивокозе ради насељавања у друга ловишта. Читав подухват је стручно планирао и осмислио, те непосредно надзирао мр. Живко Рапаић, наш водећи стручњак за дивокозе. Насељена су ова ловишта са следећим бројем јединки: Соколина-Кладањ 6, Копривница-Бугојно 22, кањон Уне код Б. Крупе 15, Гњат код Грахова 40, Угор код Јајца 4, Враница код Фојнице 9, Враница код Г. Вакуфа 30, Каменица код Вишеграда 7 и Дубока код Бугојна 15.

„Ловачке новине НС“, новембар 1973. године

### ДЕВЕТСТО СЕДАМДЕСЕТИХ

Л.Д. „Борја“ из Теслића, одржало је ванредну годишњу скупштину. Предсједавао је друг Саво Зелембабић, предсједник Друштва, иначе посланик Републичког већа Скупштине БиХ. Између осталог закључено је да

се отвор лова на зеца и фазана помера са првог октобра на први новембар јер фазански пилићи још нису довољно одрасли. Зец ће се ловити само недјељом и празником укупно 13 ловних дана. У току сезоне можесе уловити само 7 зечева и тринаест фазана а тако ће остати и наредних сезона ради малог броја ове дивљачи.

Иначе ове године је у ловиште пуштено 600 фазанских пилића који су плаћени по 25 динара комад. Такође је закључено да се у лов на фазана не воде керови гонички јер у друштво нема паса птичара. Од укупно 140 чланова друштва до сада се пријавило њих 45 за организован одлазак на светску изложбу лова и риболова у Будимпешту.

На крају донесена је одлука да се члан друштва Адем Беговић из Освице искључи доживотно из Л.Д. јер је приликом предаје поена о уништеним штеточинама подваљивао лажне доказе што је накнадно откривено.

Ловачке новине, Нови Сад 1. Октобар 1971. године

### ДЕВЕТСТО ПЕДЕСЕТИХ

Прије неколико дана Симо Тешановић из Крупе на Врбасу донио је у Шумску управу у Бања Луци осам малих вучића, а само који дан касније и Ковачевић Урош из Пискавице донесе

још седам комада. Укупно девет женки и шест мужјака. Може се само замислити колико би дивљачи и стоке страдало од ових будућих чопора, зато су ревносни ловци добили лијепу новчану награду.

„Ловачи лист“ број 4 за 1952. годину



Петнаестеро вучади повајено из брлога (Бања Лука)



КРАГУЈЕВАЧКА "ЗАСТАВА ОРУЖЈЕ"  
ПРОИЗВОДИ НАЈЧЕШЋИ ЛОВАЧКИ КАРАБИН

# Српски "маузер" у 21. вијеку

Компанија "Застава оружје" и даље производи најпопуларнији ловачки карабин на овим просторима, модел 70, а легендарни систем "Маузер" М98 нуди и у новој, редизајнираној, универзалној варијанти



ПИШЕ: ДРАШКО  
ДРАГОСАВЉЕВИЋ  
ddragosavljevic@gmail.com

**Н**ајчешћи ловачки карабин у нашим ловиштима и даље је без сумње познати карабин Модел 70 произведен у крагујевачкој фабрици "Црвена застава" (данас "Застава оружје") у калибру 8x57IS. Та пушка се још производи и извози широм свијета у више варијаната и калибара, а многи ловци млађих генерација наслеђују је од својих очева и дједова. Ради се о необично поузданом, чврстом, квалитетном и дуговјечном оружју, израђеном од најбољих челика, доказаном кроз вишедеценијску употребу у лову на свим континентима и у свим условима. Иако озбиљније говори о ловачким обртночепним карабинима произведеним у старој и угледној крагујевачкој фабрици старој 160 година немогуће је без осврта на традиционалну, нераскидиву повезаност те фабрике и српског народа са препознатљивим системом "Маузер". У рукама српског војника "маузер" пушкама различитих система је више пута кроз историју извојевана слобода. Крајем прошле декаде легендарна фабрика из Крагујевца

наставила је усавршавање ловачког карабина система "Маузер" и на тржиште избацила потпуно нови модел, а ми вас кроз текст који слиједи водимо на занимљиво и поучно путовање.

## Историјска повезаност "Заставе" и "Маузера"

Традиција производње, развоја и употребе различитих модела пушка система "Маузер" на тлу Србије сеже у историју, тачније 1878. годину, а за настанак те традиције везана су четири битна имена - Коста Кока Миловановић, Гојко Ђурић те браћа Паул и Вилхем Маузер.



## СРПСКИ "МАУЗЕРИ" ВЕЋ ДУГО ОМИЉЕНИ У ЛОВИШТИМА ШИРОМ ПЛАНЕТЕ

Прича је прилично интересантна, могло би се чак рећи и љубавна са срећним завршетком. Наиме, за вријеме српско-турских ратова (ратови за независност и ослобођење вођени у периоду од 1876. до 1878. којима је претходило устанак у Херцеговини, 1875. године) показале су се све лоше стране конвертованих српских војничких пушка различитих система (на



примјер конвертоване једнометне пушке острагуше система Green M1867 и Peabody M1870). Такође, оне малобројне пушке вишег квалитета, током ратова су потпуно истрошене па се логично наметнула потреба за набавком новог савременог оружја, потреба за потпуним преоружавањем.

Како би испитивању и избору нове службене пушке приступила што студиозније и озбиљније Кнежевина Србија је, у сагласју са новоусвојеним Законом о устројству оружног фонда, основала 1878. године Артиљер-



ијски комитет са

задатком да изради програм преоружавања. Артиљеријски комитет избор новог модела службене војничке пушке даје у руке нарочитој комисији са мајором Костом Коком Миловановићем на челу.

Комисија за избор нове службене пушке ускоро расписује велики међународни конкурс на који се пријављују неки од најугледнијих и најминиментнијих европских и америчких произвођача, а који своје представнике шаљу у Београд. Тај конкурс не само да је представљао својеврсно отварање Кнежевине Србије према свијету већ је то био и један од првих заиста озбиљних изазова за српске конструкторе те прилика за разматрање њихових иновација. Један од српских конструктора-инноватора био је управо предсједник комисије за избор новог пушчаног модела Кока Миловановић.

На конкурс је комисија испитивала и оцењивала чак 93 пушке различитих произвођача и система, а на крају су у ужи избор ушле само двије и то пушка браће Маузер Модел 1871. те њена донекле усавршена варијанта Модела 1878.

Биле су то прве службене "маузерке" Њемачког царства, једнометке опремљене раним

обртночепним двојиделним затварачем са одвојивом главом и типичним великим завртњем на тијелу затварача, који обезбјеђује немогућност вађења затварача из сандука, док се не одвије за одређени број кругова (уствљач). Брављење је остварено једним уздужним ребром на тијелу затварача које је бравило са десне стране сандука у одговарајући отвор. Али, тај затварач је био опремљен и препознатљивим дугим извлакачем, системом ударног механизма те карактеристичним рјешењем кочнице са крилцем. Ови детаљи ће касније у усавршеном облику бити примјењени и препознатљиви на легендарном систему "Маузер 98".

Ту на сцену ступа мајор Миловановић лично се посвећујући усавршавању поменутих Маузерових рјешења. Избор муниције пао је на метак 10.15x63mmR пуњен црним барутом. Миловановић се у жељи да побољша балистичке карактеристике оружја одлучио за два типа ољебљења, класично паралелно и прогресивно (клинасто) а комисија артиљеријског комитета је као боље рјешење оцијенила ово посљедње те је захтијевано још да измјене претрпи и задњи нишан. Пошто је и то урађено, једнометна пушка 10,15мм система "Маузер-Миловановић М.1880" (Модел 1878/80), позната као "кокинка", званично је усвојена у наоружање Кнежевине Србије.



## МОДЕЛ 70 НАЈЗАСТУПЉЕНИЈИ ЛОВАЧКИ КАРАБИН КОД НАС

Пушка је имала карактеристични просјечени задњи дио сандука за кретање ручице као, рани "маузер" затварач и типичну шину са улегнућем на врату кундака по којој се кретао затварач при извлачењу у задњи положај. Производња пушака првобитно је повјерена фирми браће Маузер, а муниција се производила у Србији. Предвиђено је да артиљеријски карабини "маузер-кока 1884" имају тубуларни магацин капацитета пет метака. Сматра се да је "кокинка" била најбоље оружје у своје вријеме у свијету, а њене балистичке перформансе биле су импресивне, међутим само неколико године по усвајању ове пушке у наоружање она је постала застарјела и анахрона јер је дошло до појаве модерних вишеметних брзометки и појавом модерне муниције малог калибра пуњене бездимним барутом. С тим у вези Артиљеријски комитет поново засједа и испитује више модерних рјешења брзометки па 1890. године најпозитивније оц-

јењује шпанско рјешење са пет метака у магацину испод затварача (систем са тубуларним магацином није се добро показао). Занимљиво је напоменути и то да је у Крагујевцу израђен прототип потпуно нове пушке мајора Миловановића капацитета пет метака импресивних карактеристика са правочепним затварачем али та пушка није доживјела серијску производњу. Србија од Маузера наручује одређену количину петометних пушачких система "Маузер М1898" у калибру 7x57 Маузер, али није финансијски у стању да набави довољну количину потребну за преоружање војске.

Сад долазимо до најзанимљивијег дијела: 1902. године коначно пада одлука да Српска војска модернизује постојеће једнометне пушке система "Маузер-Миловановић М.1880" и то тако да их конвертује на нови петометни брзометни систем те прекалибрише на метак калибра 7x57 Маузер. Тај одговорни задатак повјерен је 1906. године српском Војно-техничком заводу у Крагујевцу. Машине су наручене у аустријској фирми "Steyr" која их Србији испоручује са одређеном количином већ купљених готових пушачких система и карабина као и преко 50.900 цијеви калибра 7x57 мм Маузер а руковођење адаптацијом пушачких система "Маузер-Миловановић" на нови систем повјерено је потпуковнику Гојку Ђурићу у ВТЗ Крагујевац. Нове пушке имале су службену ознаку "Маузер-Миловановић-Ђурић М1880/1907 (М80/07)".

Радило се о интересантном оружју: сандук, механизам за окидање и затварач су задржани (чело затварача је прилагођено новом метку, а промијењен је и извлакач), монтиране су нове седам милиметарске цијеви и нови кундаци, а с обзиром да се радило о прерађеним једнометним пушачким конструкцијама је и израђиван нови магацин капацитета пет метака.

На тај начин модификоване пушке уз више модела пушачких система и карабина набављених директно од Маузера, у такође калибру 7x57, дочекаће балканске ратове (1912. до 1913.) као и почетак Првог свјетског рата као службено оружје гдје ће се показати као успјешне и по више аспеката квалитетније па и модерније од службених пушачких система сусједних земаља па и тадашњих великих сила (на примјер руске пушке система "Бердан" и француске система "Лебел"). Иначе, породица Маузер

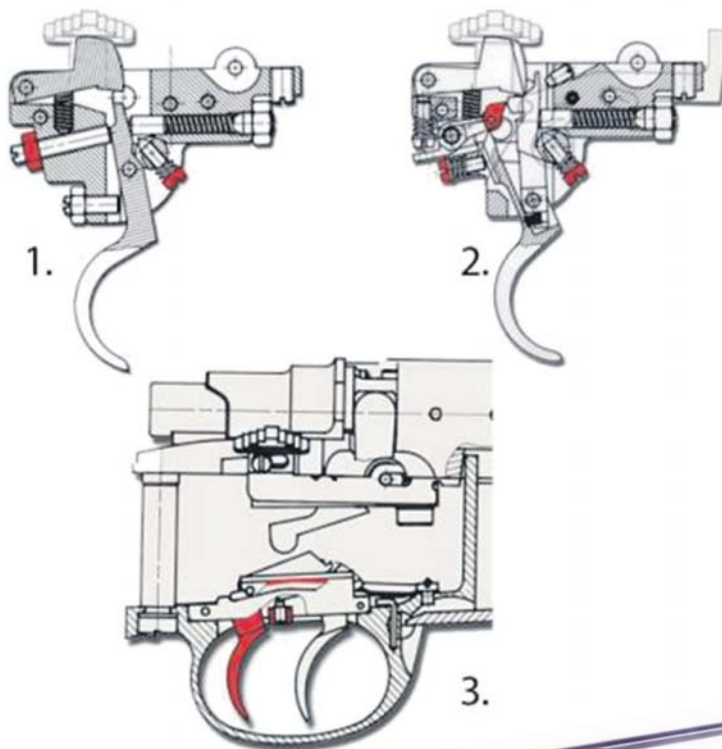

1884. године и каријеру завршио у генералском чину.

### Маузер М98

позната је по блиским везама са српским лидерима, а мајор Коста Миловановић оженио је кћерку Вилхелма Маузера Елизу

## КОСТА МИЛОВАНОВИЋ

Константин (Коста или Кока) Миловановић рођен је у Београду 8. јуна 1847. године. Био је српски генерал, професор Војне академије у Београду и конструктор стрелачког оружја. Његово унапређење Маузерове конструкције, пушка система "Маузер-Миловановић М. 1880" (Модел 1878/80), у калибру 10.15x63mmR, сматра се једном од најбољих војничких службених пушачких система на свијету у то вријеме. Коста Миловановић оженио је кћерку Вилхелма Маузера Елизу 1884. године, каријеру је завршио у генералском чину 1897. године. Преминуо је у Београду 6. маја 1905. године.

базира се већина обртночепних ловачких карабина данас.

### Систем М1924

Министарство војске и морнарице Краљевине Срба, Хрвата и Словенаца је у току 1924. и 1925. године са белгијском фирмом "FN" (Fabrique Nationale de Herstal) потписало уговор о откупу лиценце за производњу пушачких система М24 и муниције калибра 7,9x57 мм. Пушке система М24 усвојене су као службене пушке. У ВТЗ Крагујевац су се производиле три верзије овог оружја и то стандардна пушка, соколски карабин и специјално оружје намијењено јуришним јединицама тзв. четнички карабин (јуришни карабин) опремљен нарочитим јуришним двосјеклим ножем-бајонетом. Са тим пушачким системима Краљевина Југославија ући ће у Други свјетски рат.

### Систем М48

По завршетку Другог свјетског рата у фабрици, која је названа "Црвена застава", на основу пушачких система М1924 и оригиналних њемачких карабина система "Маузер 98К" развијена је нова послератна службена пушка под ознаком М48 у више варијанти. У "Застави" ће 60-их година бити развијена и прва потпуно нова службена војно-полицијска снајперска пушка, врло интересантно оружје под ознаком М1969.



## ПУШКА МАЈОРА МИЛОВАНОВИЋА СМАТРАНА НАЈБОЉОМ ПУШКОМ НА СВИЈЕТУ

Та пушка није, како се обично сматра, проста модификација и редирајин војничке пушке М48, а карактеристично је посебна техничка рјешења прилагођена специфичној намени оружја, тактичко-техничким захтјевима (због посебне снајперске муниције као полазна основа изабран је оригинални необично снажни "Маузер 98К" затварач, који је нешто дужи од затварача на пушачким системима М24 и М48, а уведен је и нарочит тип магацина).

Прецизна пушка М1969 се неће дуго задржати у наоружању због увођења PASP M76. Али развој снајперског оружја М69 битан је, јер се међусобно прожимао са развојем легендарног ловачког карабина Модел 70.

### "Застава" Модел 70

Најзаступљенији ловачки карабин код нас конструкцијом је на основу

описаног оригиналног система "Маузер" са ротационим обртночепним затварачем који брави у три ослоне тачке (два зуба на глави, један на цилиндричном тијелу). Дијелови затварача су и даље тијело затварача, спојница, ударач, ударна опруга и ударна игла с тим да је спојница редизајнирана и прилагођена ловачком оружју утолико што је елиминисана типична тростепеност кочница са крилцем, а ручица затварача савијена је надоле.

Ваља рећи да се класична "Маузер 98" кочница ангажује при запетом ударачу, а њен десни положај блокала затварач. Средњи или вертикални положај, при чему је онемогућено нишањење, омогућава отварање и затварање затварача без могућности окидања (средњи положај кочнице се заузима приликом расклапања) док крајњи лијеви положај крила кочнице омогућава отварање ватре. "Застава" производи и такав класични М98 карабин.

Наиме, како је ловачки карабин замишљен као оружје које се опрема оптичким нишаном крилце кочнице представљало је сметња због потребе да се оптика монтира што ниже, дакле ниска монтажа оптике онемогућила би манипулацију крилцем кочнице. Зато је уведена кочница полужног типа са два положаја која врши блокирање система за окидање. Пласирана је на десној задњој страни сандука паралелно са спојницом тако да се лако ангажује палцем. Када је кочница у задњем положају блокирана је и ручица затварача те се затварач не може отворити. Задржан је нарочит вијенац са предње стране спојнице који служи да штити стријелца од евентуалног продора барутних гасова према лицу. Задржан је класични М98 устављач затварача са лијеве стране сандука. "Заставин" карабин Модел 70 један је од најбољих и најпоузданијих карабина на свијету. Од појављивања се редовно извози на америчко и европско тржиште, а бројне оружарске куће купују готове карабине или оцијевљене механизме те их продају под својим именом (нпр. "Ремингтон", "Бреннеке" и "Henri Dumoulin et Fils").

Цијеви свих модела карабина серије 70 израђене су технологијом хладног ковања, а не бушења и то од квалитетног хром-ванадијум челика (код модела М70PSS је оцијевљени механизам израђен од нерђајућег челика). Фабрика "Црвена застава" је још 1959. године набавила и инсталирала аустријске GFM GmbH машине за хладно ковање, што је на овим просторима чини пиониром у производњи цијеви овим поступком, а "Заставине" цијеви чувене су у сви-



јету по прецизности, дуготрајности и очуваној тачности.

Кундаци се израђују од биране ораховине најчешће у две основне форме: свињска леђа и "монте карло", а у производном програму су одавно и модели чији се поткундак протеже до уста цијеви. Кундаци су традиционално уљно финиширани. Поткови су углавном од гуме, а заштитници врата кундака могу бити пластични или дрвени. Купци могу бирати између механизма за окидање са једним обарачом, затим једним обарачом са двојком ДАТ функцијом чијим се ангажовањем унапријед активира убрзница и на крају могуће је изабрати механизам са посебном класичном убрзицом. На сандуку карабина фабрички су убушена четири отвора (навоја) за фиксирање монтажа оптичких нишана. Фабрички механички нишани који се уграђују у задњи отвореног типа са усјеком и предњи нишан који образује мушица заштићена прстенастим заштитником. Ради се и модел М70 Battue са брзим експрес задњим нишаном, а модел М70 "American Style" нема механичке нишане. Ловачки карабин М85 то јест познати "мини маузер" има краћу акцију и ради се у калибрима мање енергије.



### "ЗАСТАВА ОРУЖЈЕ" СИСТЕМ "МАУЗЕР" М98 НИЈЕ БИТНИЈЕ ПРОМИЈЕНИЛА И ДАНАС ГА ПРОИЗВОДИ

М70 Lefthand има акцију прилагођену леворуким стријелцима што ће рећи да се ручица затварача налази са лијеве стране пушке. Нови модел М70ПСС има кундак израђен од полимера црне боје који је атрактивно дизајниран чиме је наглашен његов спортски изглед. Сви метални дијелови карабина М70 површински су стандардно заштићени класичним квалитетним брунирањем (сем карабина од нерђајућег челика М70ПСС чији се кундак такође ради од полимера). Наравно, "Застава оружје" нуди своје карабине у више ценовних разреда па је тако могуће добити врхунску гравуру, више типова површинске заштите кундака (укључујући бајцовање и фарбање)

те више врста површинске обраде металних дијелова (полирање са различитим нивоима сјаја и пјескарење) као и површинске заштите (брунирање или хромирање).

Ловачки карабин "Застава" Модел 70 израђује се у 19 калибара и то у 14 стандардних (.22 - 250 Rem, 6 mm Rem, 6,5 x 57,7 x 57,8 x 57 JS, 6,5x55 SE, .270 Win, 7x64, .30-06 Sprg, .25-06, 9,3x62, 243 Win, .308 Win, 7 mm-08 Rem.) и пет магнум калибара (264 Win.Mag, 7 mm Rem.Mag, .300 Win.Mag, 375 N & H, .458 Win.Mag.). Ловачки карабин "Застава" "мини маузер М85" ради се у сљедећим блажим калибрима: .22 HORNET, .22-250 Rem, 222 Rem, .222 Rem.Mag, 223 Rem. и 7.62x39 mm."

### ЗАСТАВА МОДЕЛ 808 - НОВИ ЗАСТАВИН "МАУЗЕР" ЗА 21. ВИЈЕК

Застава је крајем прошле декаде на тржиште избацила потпуно нови модел ловачког карабина универзалне намјене и употребе (служу као основа за више модела спортских и снајперских пушака). У питању је сад већ познати модел ЛК 808. За нас је овдје битно да се и даље се ради о провјереном, доказаном и поузданом систему М98 који су "Заставини" инжењери редизајнирали у духу времена и са потребама тржишта. Главне измјене, у поређењу са стандардним моделом М70, је сандук који је полигоналног облика и искован из једног комада челика интегрално са пицатинц шином (чиме је омогућено веома ниско и чврсто постављање оптике, њена боља саосност са осом цијеви) те затварач чија спојница обликом прати сандук, промијењени су извлакач и избачач, а уведен је и нови тип тростепеност кочнице (крилце кочнице је смјештено на десној страни спојнице и креће се назад-напријед, али се по начину дјеловања не разликује од описане стандардне "криласте" кочнице М98).

На спојници је задржан већ описани заштитни обруч намијењен заштити лица стријелца од евентуалног продора барутних гасова (иначе, сви М98 затварачи на тијелу имају посебне отворе са доње стране намијењене одвођењу врелих гасова у случају продора из цијеви). Зат-

варач и даље брави у три тачке - два бријега на глави и један код ручице.

Напуштен је дуги извлакач и уведен нови, смјештен на глави затварача удубљеног чепа, у које данче чауре бива утопљено. Извлакач је зуб

који при забрављивању прескочи преко ивице чауре и закачи се а избачач је клипног типа са опругом и налази се на челу затварача. Карабин серије 808 има одвојиви кутијасти оквир са полимерским дном, а дугме утврђивача смјештено је са десне стране сандука. На дугмету се налази лого произвођача. Улогу устављача затварача сада игра једно мало дугме са лијеве стране на тијелу сандука (напуштен класични М98 устављач).

Слободно пливајућа цијев ширег "булл" профила се са сандуком и даље спаја путем навоја, у зони лежишта метка је конусна, а даље до уста је цилиндрична (цијев је дуга је 650 мм, у зони сандука ширине износи 25 мм, а на устима 19 мм). Круна цијеви је обрађена по матих стандардима. Према произвођачу М808 је могуће добити у свим калибрима који и М70. Ловци и стријелци који су имали прилику да га пробају позитивно оцјењују већину карактеристика осим можда масу пушке (преко 4 кг), а окидање описују као тешко, кратко и уједначено. Изабран је подесиви ДАТ обарачом окидања са једном обарачом чијим се помјерањем унапријед активира убрзница. Фабрички је сила окидања подешена на око 1.8 даН, а са активираним убрзицом сила је између 0,1 и 1,2 даН.

Кундаци су класични ловачки "монте карло" са израженим пиштољским руковатом и спортско стрелачки са рупом за палац. Карабини М808 израђују се у свим калибрима као и модел 70. "Застава" нуди и више спортских и тактичко-снајперских верзија на бази система М808 као што су М07 Match са спортским кундаком промијењиве геометрије и снајперске пушке са фиксним и преклопним алуминијумским кундацима.

Њемачка фирма "Маузер", идејни творац ових пушака, током година је поједноставила систем М98, у жељи да појефтини производњу, а крагујевачки карабини су у основи остали непромијењени, те се и даље раде на старински скупли начин, квалитетно и од најбољих материјала на радост многих ловача и стријелца. Без икакве сумње систем "Маузер" остаје и даље најпопуларнији и најзаступљенији како у домаћим тако и свјетским ловиштима.



МЕТАК 30 06 SPRINGFIELD  
СЛАВИ 110. РОЂЕНДАН



# Прекаљени ветеран не губи на популарности

**Амерички метак из Првог и Другог свјетског рата одавно није у службеној употреби, али је убједљиво најмасовнији карабински метак у рукама свјетских ловаца**

**ПИШЕ: ДРАШКО ДРАГОСАВЉЕВИЋ**  
[ddragosavljevic@gmail.com](mailto:ddragosavljevic@gmail.com)

Вјероватно још од времена када су Кинези измисли барут води се и расправа о томе постоји ли "митски" универзални омјер барута и калибра зрна, односно омјер карактеристика сједињеног металног метка који ће бити пронађен много касније. Историја стрелачке и ловачке муниције заправо је историја непрестане потраге за идеалном комбинацијом барутног пуњења, калибра зрна и

разних параметара како би, што је боље могуће, били обављени различити задаци који се пред одређену муницију постављају. Та се потрага ни данас није зауставила, а један метак, поред чињенице да је близу "митском" идеалу, био је кроз историју полазна основа за многе друге мет-



**БРОЈ КАРАБИНА  
ПРОИЗВЕДЕНИХ У ОВОМ  
КАЛИБРУ УБЈЕДЉИВО НА  
ПРВОМ МЈЕСТУ У СВИЈЕТУ**



ке. У питању је легендарни метак .30 06 Springfield (7,62 x 63 mm) који ове године у октобру слави 111 рођендан, успјешно се користи широм свијета а омиљени је избор и многих домаћих ловаца.

На свијету не постоји нити један метак који је у толикој мјери послужио као темељ и узор за развијање других врста муниције прилагођених специфичним задацима. Меци .256 Newton, .25-06 Remington, .280 Remington, .338-06, 8 mm-06, .35 Whelen, .375 Whelen, 400 Whelen настали су модификовањем чауре метка .30 06 Springfield. Чак и противавионски митраљески метак .50 BMG није ништа друго до увећани .30 06. А данас ултрапопуларни службени војни, спортско-такмичарски и ловачки метак .308 Winchester то јест 7,62 x 51 mm NATO, настао 1952. године као војни метак за аутоматску пушку

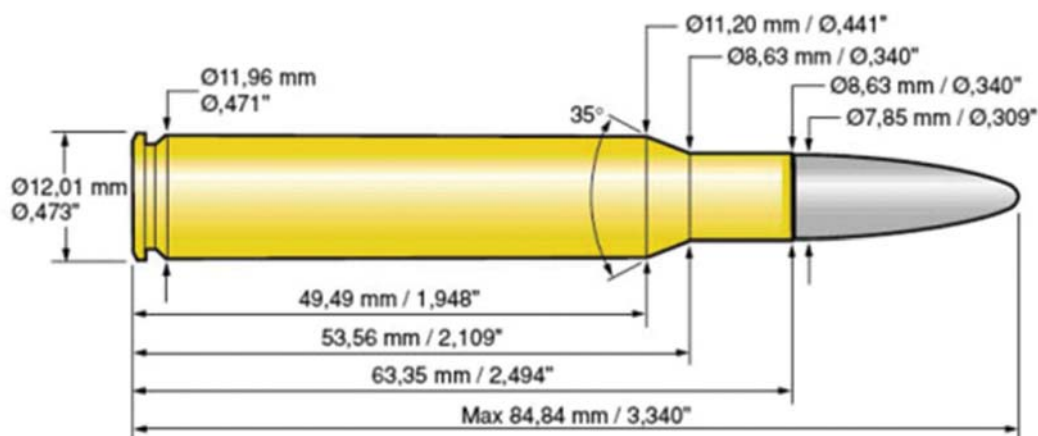

M14, имао је као узор управо .30 06 (по принципу сличних балистичких перформанси у мањем паковању прилагођеном рафалној палјби).

За настанак метка .30 06 везана је занимљива прича. Године 1898. избио је шпанско-амерички рат. У то вријеме, стандардни амерички војни метак био је .30-40 Krag (7.62x58R) уз метак 6 mm Lee Navy. Метак .30-40 Krag опремљен оживалним зрном од 220 грена, које је развијало брзину од 2000 fps, за противника је имао метак 757 Mauser опремљен лакшим шпицастиим зрном далеко веће почетне брзине. Американци нису могли да вјерују шта их је снашло - и метак 7 x 57 Mauser и пушка „маузерка“ M1893, којом су били опремљени шпански војници (али и српски у исто то вријеме), показали су се као далеко супериорнији од метка .30-40 Krag и службене америчке пушке Krag-Jørgensen (иначе норвешке конструкције). Када је рат завршен, анализирана су болна искуства и донесена је одлука да се развије савим нова пушка у модернијем калибру по перформансама блиском њемачким мецима 7 x 57 и 8 x 57 Mauser као и британском метку .303 British.

У то вријеме већина европских армија уводила је шпицаста зрна. Међутим, нови амерички метак ознаке .30-03 (7.62 x 65 mm) није до ништа спектакуларно ново – и

даље је био опремљен истим оним 220-греним оживалним зрном, до душе нешто повећане почетне брзине. Како се и ово рјешење испоставило као инфериорно одлучено је да се скрати врат чауре метка .30-03 и уведе шпицасто лакше зрно равног дна тежине 150 грена (9,7 грама) које је развијало почетну брзину 2700 fps. Истовремено развијана је и нова брзометна пушка M-1903 Springfield. Тако је настао метак .30 06 Springfield и, како му говори друга бројна ознака у називу, уведен је у службу америчке војске 1906. године а брзометна војничка пушка M-1903 прилагођена је управо том новом метку.

Од свог настанка .30 06 пролазио је с времена на вријеме кроз више различитих модификација. На примјер, 1938. године уведена је верзија метка .30 06 ознаке "M2 Ball cartridge" опремљена зрном равног дна масе 151 грена и почетне брзине 2740 fps. Та верзија биће уведена као службени војни пушчани (Garand M1) али и митраљески метак (M1919 Browning VMG) и остаће у употреби све до појаве метка .308 Winchester (7.62h51 NATO). Метак .30 06 је убрзо након појављивања стекао славу и у лови-

штима - није требало дуго времена да бројни произвођачи спортског оружја и муниције започну производњу пушака у овом калибру као и ловачких верзија метка а остало је историја. Послије Другог свјетског



рата легендарна "тридесетица" стекла је огромну популарност у ловиштима широм свијета а та популарност прати је и данас што представља својеврстан феномен.

У својој дугој историји тај метак опреман

је свим могућим тежинама зрна у калибру .30 (7,62). Захваљујући одличној балистици, поготово са тежином зрном, метак је постао веома популаран у обје Америке и специјално на афричком континенту гдје је овим метком успјешно ловљена практично сва дивљач укључујући и велике мачке изузев велике афричке петорке.

Увидом у "Gun Digest" из 2014. године може се видјети да је муниција калибра .30 06 доступна са тежинама зрна од 55, 125, 150, 152, 165, 168, 170, 178, 180, 220 грена. Брзине зрна



### ВЕОМА ШИРОК СПЕКТАР ЛАБОРАЦИЈА

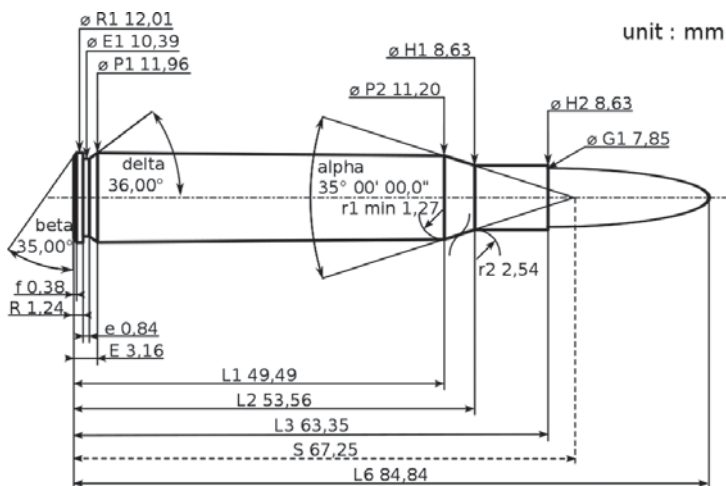





MUNICIJA PRVI PARTIZAN Balistika

**30-06 Springfield GROM 11.00 g (170 gr)**

	0	50	100	150	200	250	300
<b>Brzina [m/s]</b>	810	771	732	695	659	624	590
<b>Energija [J]</b>	3614	3271	2954	2662	2393	2145	1917
<b>Putanja [cm]</b>	-5	0.9	2.8	0	-7.9	-21.4	-40.7

крећу се од 700 m/s до скоро 950 m/s. За оне који не пуне муницију .30 06 је одличан избор јер се нуди у свим могућим лабораторијама а они ловци и стријелци који сами пуне муницију сматрају .30 06 веома захвалним јер је могуће остварити одличне резултате са различитим типовима и маркама барута и зрна. Исто тако, метак се показао као захвалан и за спорско-такмичарску намјену. Трзај који производи метак .30 06 је прилично благ, поготово са лакшим зрнима, па је и то једна од великих предности за оне који траже универзални ловачки карабин који их неће немилосрдно ударати у раме као што је то случај са магнум муницијом калибра 7,62.

У вријеме док нису постојала монолитна зрна, маса истих је играла важну улогу у смислу пенетрације па су тежа зрна била незаобилазан избор у лову на крупну дивљач. Чињеница да .30 06 може бити

опремљен широким спектром зрна различитих тежина допринијела је његовој великој популарности. Зрно од 10 грама почетне брзине 900 m/s на 150 метара има брзину од око 600 m/s што је довољно да обезбиди правилну експанзију чак и најтврђег модерног монолитног зрна или зрна веома тврде кошуљице.

Велики број ловаца поставља управо метак .30 06 на пиједестал најуниверзалнијег ловачког карабинског метка. Његовој слави и популарности морала је да се повинује и традиционална Европа са великим бројем извршних карабинских калибара. Тај је метак популаран чак и Русији без обзира на ништа мање ефикасан чувени метак 7,62 x 54R који је у употреби 125 година и који је произведен и још се производи у огромним количинама.

.30 06 Springfield одавно није амерички војни службени калибар, отишао је у заслужену пензију, али код

ловаца његова популарност не јењава. Занимљиво је рећи да је једно вријеме тај метак чак био и у наоружању бивше ЈНА, захваљујући америчкој војној помоћи (споразум о војној помоћи између влада тадашње ФНРЈ и САД закључен 14 новембра 1951.) и његова производња отпочела је у фабрици "Игман" из Коњица гдје се производи и данас (у „Игману" је тада освојена и производња митраљеског метка .50 ВМГ који је, како смо рекли, "набилдани" .30 06 Springfield). Метак .30 06 је производио и ужички ППУ а тако је и данас,

па га Ужичани производе са различитим грамажама зрна а ту је наравно и ново зрно "Гром" које се у лову показало као сасвим оптимално.

.30 06 Springfield достојанствено ће ове године прославити 110 рођендан као вјероватно најпопуларнији и најмасовније коришћени карабински метак свих времена. Да ли ће га та харизма пратити и у наредним деценијама остаје да се види, али за сада не постоји нити један метак који би могао засјенити његову несумњиво огромну славу и популарност.





[www.torzokom.com](http://www.torzokom.com)



**Torzokom d.o.o. u svojoj ponudi posjeduje kompletan program lovačke opreme od karabina i sačmarica do municije, optika.**

**Brendovi koje zastupamo su:**

Browning Sauer Tikka Nikon Baikal  
Aimpoint Winchester Sako Mirage Zeiss  
Norma Meopta Bellot RC Rio Rottweil

**Uvjerite se sami u kvalitet proizvoda namijenjenih lovu u našoj ponudi, koju razvijamo još od 2000. godine.**

**Sjedište firme:** Tel. +387 52 243 890  
 Mitropolita P. Zimonjića C-3 Fax: +387 52 243 891  
 Prodavnica br. 4 Mob. +387 65 779 799  
 Ul. Kralja Petra I oslobodioca bb +387 65 956 663  
 79101 Prijedor e-mail: torzokom@gmail.com

**Гатер у Карановцу врло захтјеван за рад паса, посебно у периоду када је вегетација бујнија, јер се вепар који се налази унутар гатера веома добро креће и крије**

**ПИШЕ: ВЕДРАН БОЖИЧКОВИЋ**  
lovacken@gmail.com

**У** организацији Кинолошког друштва "Прим. др Зоран Јањушевић", а под покровитељством Ловачког удружења "Фазан" Добој, успјешно је организована 11. државна утакмица паса гонича у Гатеру "Озрен" Карановац.

Ловачко удружење "Фазан" Добој, придаје велики значај ловној кинологији, прије свега имајући у виду да наши чланови током једне календарске године имају прилику да своје псе изведу на радне кинолошке манифестације (испите птичара, испите гонича и утакмице). Паралелно са тим се организују и смотре ловних паса, а ради се активно и тетовирање паса посредством Кинолошког друштва "Прим. др Зоран Јањушевић" Добој, са којим Ловачко удружење има одличну сарадњу.

Кинолошко друштво сваке године организује Државну утакмицу паса гласног гона у раду на дивљу свињу у Гатеру "Озрен" у Карановцу, који је својом конфигурацијом јако захтјеван за рад паса, посебно у периоду када је вегетација бујнија, јер се вепар који се налази унутар гатера веома добро креће и крије.

Ове године, последњег викенда у марту, одражана је једанаеста Државна утакмица паса у гатеру, по одобрењу Кинолошког савеза Републике Српске. На манифестацији су судили кинолошке судије Ведран Божичковић, међународни кинолошки судија из Добоја и Бојан Ченић, ки-

**Кинолошке судије са три најбоље пласирана пса на утакмици**

ФОТО: В. СТЕПАНОВИЋ



ДРЖАВНА УТАКМИЦА ПАСА ГОНИЧА У ГАТЕРУ "ОЗРЕН" КАРАНОВАЦ

# Пјесма гонича на Озрену

нолошки судија из Бањалуке. Делегат манифестације је био Радован Мазалица, међународни кинолошки

судија из Новог Града.

У каталог изложбе је било уписано 35 паса, а на манифестацији су

учествовала 33 пса, што је заиста показатељ колика је била велика заинтересованост за ову утакмицу. Услови и вријеме су били више него одлични, а од укупног броја паса, њих 15 је пронашло и положило ута-



**ПРВО МЈЕСТО ПРИПАЛО ЖЕНКИ ПОСАВСКОГ ГОНИЧА БИЗА**

мицу, док преосталих 17 паса није успјело положити, а један такмичар је одустао. Од наведених 15 паса њих 11 је било пласирано у први наградни разред, а преостала четири пса су се пласирала у други наградни разред. Ово показује да је квалитет паса био на завидном нивоу, а судије су имале заиста тежак посао јер су пси показали завидан квалитет у раду.



## ИЗЛОЖБА ПАСА СВИХ РАСА

У неђељу, 21. маја, Добој ће бити домаћин још једне кинолошке манифестације. У организацији Кинолошког друштва "Прим. др Зоран Јањушевић" одржаће се Државна изложба паса свих раса "ЦАЦТ БиХ, Добој, 2017", на платоу испред Ватрогасног дома у центру града.

Злика између првог и трећег је јако мало, не само у броју бодова, него и у нијансама рада у гатеру. Ипак женка посавског гонича заслужује све похвале, јер је ријеч о врло квалитетној радној женки која је пронашла веpra у дозвољеном времену са одличним носем, у цијелом турнусу је врхунски одрадила, одлична количина гласа, боја гласа на завидном нивоу, покренула веpra и показала велику истрајност у раду и свакако је максимално заслужила да буде на првом мјесту.

### Унаприједити и оствјегити постојеће правилнике

Манифестација у гатеру "Озрен" ове године је показала потпуну оправданост одржавања, а довољан је показатељ да је такмичара било из скоро свих крајева РС и ФБиХ. Ипак, у наредном периоду, пред Кинолошким савезом је још доста посла који се односи посебно на правилник о раду паса гласног гона у гатеру, који је свакако сазрео за корјените промјене. Посебан осврт би требало дати на понашање и дисциплину водича.

Такође би требало усмјерити и одређене активности на промјени календара употребе паса гонича у ловиштима, имајући у виду да након 15. јануара нема лова са коришћењем паса. Овдје се такође намеће и питање уопште употребе паса са положеним испитом у раду и положеном утакмицом.

Мишљења су опречна, али свакако превладава мишљење да је боље и корисније у ловишту користити обученог пса са положеним испитима који ће бити усмјерен у гону предметне дивљачи и мање ће узнемиравати осталу дивљач него уколико се извршава лов са погоном, гдје велики број ловаца учествује у погону и пред собом буквално подиже сву врсту дивљачи.

У наредном периоду ће бити од велике користи сваки едукативни семинар, округли сто или нешто слично на тему ловне кинологије која се мора јачати, а при томе максимално награђивати оне ловце који улажу велики труд у ловној кинологији наступајући на разним манифестацијама.

### Значај кинологије кроз сегменте ловства и ловног туризма

Причати о ловној кинологији свакако је немогуће без поимања ловства, јер је опште позната чињеница, тачније дефиниција лова без употребе паса свакако незамислива. Најбољу спрегу, односно дефиницију је објаснила Милосава Матијевић у својој докторској дисертацији "Кинолошки аспекти ловног туризма у Србији", гдје је јасно приказана веза између кинологије, ловног туризма и других облика туризма.

Анализом садржаја и каракте-

ристика прољећних, јесењих и свестраних узгојних испита ловачких паса, у овој дисертацији је представљен значај ловачких паса у ловним активностима, а анализа резултата рада њемачких оштродлаких паса, као свестрано употребљивих ловачких паса, на прољећним и јесењим узгојним испитима одржаним у Србији, у периоду од 2006. до 2013. године, показала је колико је популација ових паса у Србији способна да допринесе ловно-туристичким активностима.

Резултати анкетних истраживања спроведених међу српским ловцима, домаћим и иностраним учесницима кинолошких манифестација, као и међу српским кинолошким судијама, допринијели су схватању значаја и утицаја организовања и одржавања кинолошких манифестација на ловно-туристичка кретања и туристичка кретања уопште у Србији и дала смјернице организаторима кинолошких манифестација за побољшање понуде, односно, организације и спровођења манифестација.

Поред свега претходно наведеног више је и него очигледна спрега и значај ловне кинологије кроз ловство Српске. Кинолошки савез Републике Српске, као сервис свих кинолога Српске, у великој мјери доприноси унапређењу и популаризацији кинологије уопште, али генерално гледано са аспекта ловачких удружења кинологија је веома запостављена.

Кинолошка свијест ловаца је веома ниска, а ловачка удружења врло мало пажње поклањају унапређењу кинологије, едукативним семинарима и свеопшта је чињеница да највише 30 процената чланства ловачких удружења користи расне, а уз то и обучене псе у лову.

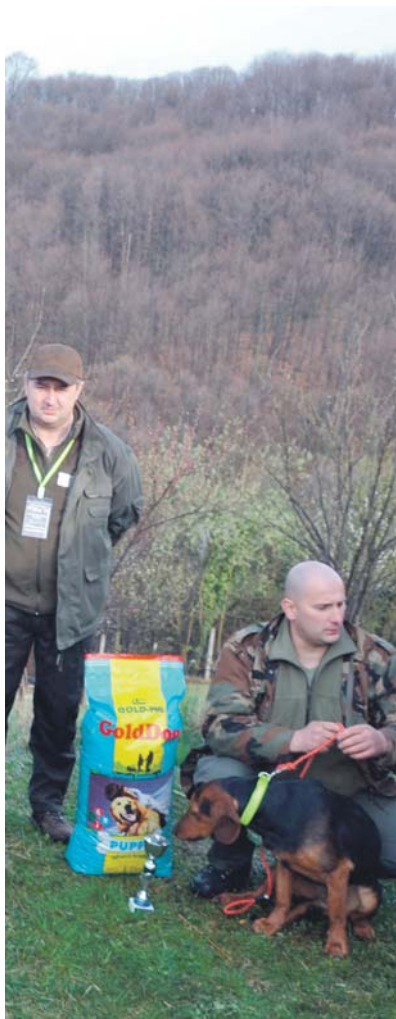

## КИНОЛОШКА СВИЈЕСТ НАШИХ ЛОВАЦА ВРЛО НИСКА

Када су у питању расе, најзаступљенији су били истарски краткодлаки гоничи, посавски гоничи, српски гоничи, алпски брак јазавичар и босански оштродлаки гонич барак. Доминантни су били мужјаци који су показали добре карактеристике у раду, али ипак у самом финалису утакмице, иако их је било само пар, женке су показале да су вриједне пажње.

Генерални пласман на утакмици је био следећи: прво мјесто је припало женки посавског гонича Биза, власника Игора Шешаћа из Бањалуке, која је освојила титулу ЦАЦТ, први наградни разред са 194 бода. Друго мјесто је освојио мужјак српског гонича Барон, власника Жељка Кондића из Градишке, који је освојио титулу РЦАЦТ, први наградни разред са 190 бодова, док је трећи био мужјак босанског оштродлаког гонича Барака под именом Бари, власника Драгана Митровића из Бањалуке, који је освојио и титулу "првак гатера", те први наградни разред са освојених 189 бодова.

Анализирајући остварене пласмане прва три пласирана пса, ра-



**Анализа сцена лова на стећцима у БиХ обухватила је преглед доступне архивске грађе, као и обилазак некропола и локалитета на којима се налазе стећци**

**АУТОРИ: САША КУНОВАЦ,  
СЕНАД ШАБОВИЋ,  
ЖЕЉКО СЕКУЛИЋ**

**С**редњовјековну БиХ карактерише настајање каменних споменика-стећака. Прво појављивање стећака биљежимо у десетом вијеку и траје до прве половине 16. вијека, од када се јављају спорадично.

Рана фаза појаве стећака траје кроз 12. и 13 вијек, а период најинтензивније појаве стећака је 14. и 15 вијек. До данас је евидентирано више од 70.000 стећака на 3.300 локалитета. Највећим дијелом, стећци се налазе у БиХ, њих око 60.000, потом слиједи Хрватска са 4.400, Србија са 4.100 и Црна Гора са око 3.500 регистрованих стећака.

Специфичност стећака су њихови облици, украсни мотиви и њихови натписи у босанчици. Основни типови стећака су лежећи и стојећи. Од лежећих, разликујемо плоче (као најстарији облик стећака), сандуке и сљеменаке. Лежећи облици стећака могу бити двојни, са једним или више постоља. Међу стојећим стећцима распознају се следећи облици: стела, ступ (обелиск), крстача и нишан. Сандуци су најзаступљенији тип стећака са укупно 64%, потом слиједе плоче са 24%, сљеменаки са 9% те стојећи стећци и аморфни облици са 3%. Релефи представљају најизразитије и највредније умјетничко својство стећака. Међу украсним мотивима на стећцима, уз њихов наглашени симболизам својствен средњовјековној умјетности, распознају се свјетовни, религиозни симболи и остали орнаменти који се међусобно преплићу и употпуњују. Сцене лова приказане на стећцима, указују на реалне приказе тадашњег живота у Босни и Херцеговини, односно на сам лов као важан сегмент друштва. У раду смо презентовали учесталост и врсте мотива лова на стећцима у БиХ, као и начине лова, те оружје кориштено за лов.

#### Увод

Од бројних приказа дивљих животиња, оружја, те паса и птица грабљивица на стећцима у Босни и Херцеговини, самосталних предста-



Приказ лова на јелена са псом - Дуго поље, Блидиње

ФОТО: С. ШАБОВИЋ

ва јелена има око 100 примјерака, не рачунајући сцене лова. Највише га има у околини Љубиња, Невесиња и Калиновика. Чешће су представљене кошуте него јелени, док је у сценама лова обрнуто. Постоје и прикази јелена као хералдичке ознаке на штиту. Јављају се и представе јелена и кошута у колони или низу. Птица грабљивица (соко, орао) јавља се на око 100 споменика у око 200 примјерака. Соко се јавља најчешће самостално, а у знатном броју су представљена два афронтирана сокола на штиту или како стоје на крсту. Постоје такође и читави низови птица. Већина птица грабљивица везана је за сцене лова, приказане у нападу на дивљач, на леђима или роговима, и уз истовремен приказ пса. У приказаним сценама лова на стећцима у много случајева у лову учествује и пас. Понекад у оваквим сценама учествују и по два, па чак и по три пса. Ван сцена лова, пас је представљен самостално 10 пута, у околини Калиновика 3, Рогатица 2, и по један примјерак у околини Сарајева, Стоца, Гацка, Требиња и Читлука.



#### СЦЕНЕ ЛОВА ПРИКАЗАНЕ НА 139 СТЕЋАКА

Ова анализа односи се само на досада регистроване и откривене стећке у Босни и Херцеговини, а велики број их је нажалост уништен. Осим тога, захваљујући иницијативи Министарства цивилних послова БиХ и ентузијазму појединаца, у току је откривање и регистрација нових некропола и локалитета, што ће надамо се употпунити не само нови попис стећака у Босни и Херцеговини, него и приказ сцена лова на њима.

ЗАНИМЉИВО ИСТРАЖИВАЊЕ ГРУПЕ АУТОРА ИЗ БиХ

# Мотиви лова на стећцима у БиХ

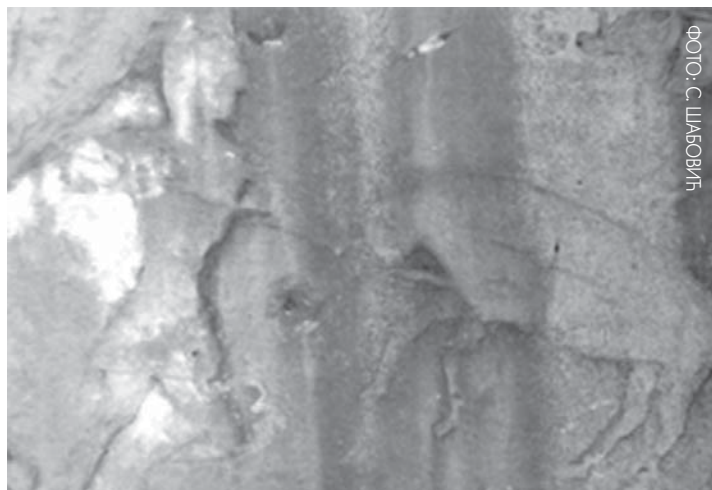

Приказ лова на вепра - Доња Згошћа, Какањ

Лов на јелена  
пригоном псима,  
а ловац дочекује  
луком и стријелом,  
- Доња Згошћа,  
Какањ



Лов на вепра  
копљем уз помоћ  
паса - Грачаница,  
Високо

ФОТО: С. КУНОВАЦ



### Материјал и методе

Анализа сцена лова на стећцима у БиХ обухватила је преглед доступне архивске грађе, као и обилазак некропола и локалитета на којима се налазе стећци. Потом су прикази лова разврставани по регијама и заскупљености, начинима лова, дивљачи

која је била предмет лова, оруђу које је кориштено за лов, као и помагачима ловаца односно псима и птицама грабљивицама.

### Резултати

На подручју Босне и Херцеговине, на досада регистрованим и

откривеним стећцима сцене лова приказане су укупно 139 пута. Највише сцена лова налази се у источној Херцеговини, њих 69, потом слиједи централна и западна Босна са по 25 сцена, западна Херцеговина са 18 и источна Босна са двије сцене лова.

Основни начини лова, према приказаним сценама су били на коњу, са псима, птицама грабљивицама (соколом и орлом), те погоном (пригоном) и засједом односно дочеком. Прикази лова су најчешће појединачни, па сцена лова у којима учествује један коњаник има 81, или само један пјешак, што је приказано на 22 стећка.



### НАЈЧЕШЋЕ ПРИКАЗИВАН ЈЕЛЕН, ДОКАЗ ДА ГА ЈЕ БИЛО ВИШЕ НЕГО ДАНАС

Знатно рјеђе су приказани групни ловови, па сцена са двојицом коњаника налазимо 24, а у 12 случајева је приказано да у лову учествује по један коњаник и по један пјешак. Што се тиче врста дивљачи која је приказана на сценама лова, доминантни су прикази јелена обичног, чак 125 пута, потом слиједи прикази лова на дивље свиње-вепра са 11 сцена и лов на медвједа који је приказан 3 пута. Сцене са јеленом су најчешће у околини Љубиња, Невесиња и Калиновика. Лов на дивље свиње-вепра приказан је на 5 стећака у западној Босни, 4 у источној Херцеговини и 2 стећка у централној Босни. Од три приказа лова на медвједа, по један се налази у Хан-стјеницама (Рогатица),

Подградињу (Столац) и Убоско (Љубиње). Оружје које се јавља у приказима лова на стећцима је хладно оружје. Од врста оружја које је приказано у сценама лова, далеко најчешће се користило копље (92 пута), потом мач 26 (пута), те лук и стријела (21 пут).

Коњаници су скоро обавезно приказани са копљем, при лову дивљачи, спремним за бацање, док је мач као оружје у овим сценама обично приказан на бедру коњаника, а врло ријетке су сцене да коњаници користе мач приликом лова. Пјешаци се у неколико приказа користе мачем приликом лова, а такође и луком и стријелом, било да дочекују дивљач коју већ прогоне коњаници или је самостално лове.

У лову на вепра, приказани су скоро искључиво пјешаци, наоружани копљима, која су другачија од оних које носе коњаници, односно дебља и дужа, те имају "крсницу", а служе за дочек дивљачи. Иста копља приказана су у сценама лова на медвједа. Јединствена сцена лова на дивље свиње-вепра приказана је у Конгори код Томиславграда гдје се лов обавља на коњу. Осим побројаних сцена лова у којима се користи искључиво хладно оружје, постоји и једна сцена лова на јелена на којој је приказан ловац-пјешак у стојећем ставу који нишани према јелену, а да при том као оружје користи пушку. Овај стећак је у облику ступа, а налази се у Теслићу. Пси и птице грабљивице, као помагачи у лову приказани су на половини свих сцена лова на стећцима. Много више су приказани пси, скоро обавезно приликом лова на дивље свиње, а и јелене, те једном на медвједа.

### Дискусија и закључак

Систем друштвеног уређења у средњовјековној Босни током периода појаве стећака, као специфичних надгробних споменика, одражавао се и на њиховој заступљености и бројности у појединим регијама, као и њиховом украшавању.



**Риједак приказ употребе мача од стране коњаника у лову - Сарајлије, Томиславград**

ФОТО: Ш. БЕШЛАГИЋ



**Приказ лова на јелена са пушком - Горњи Витковци, Теслић**

ФОТО: Ж. СЕКИЉИЋ

опреме и различитог оружја, те посебно паса за лов и обучених птица грабљивица указује на то да су се ловом бавили имућни људи. Прикази оружја коришћеног у лову, у складу са тадашњим временом и оружјем које се за лов употребљавало и у другим земљама. Једини изузетак представља сцена лова на стећку у Теслићу, у којој се користи ватрено оружје - пушка.

### ПСИ И ПТИЦЕ ГРАБЉИВИЦЕ ПРИКАЗАНИ НА ПОЛОВИНИ СВИХ СЦЕНА ЛОВА НА СТЕЋЦИМА

Овај стећак несумњиво не припада главном периоду настанка стећака (11. - 16. вијек), с обзиром на јединствену сцену лова са пушком. Сматрамо да је приказ настао у 18. вијеку, али у духу и стилу клесања стећака, односно ранијих приказа лова, гдје је покојник вјероватно имао жељу за спомеником каквог су имали његови преци, уз приказ оружја које је у том периоду узимало примат над хладним оружјем. Помоћници у лову, односно ловачки пси и увјежбане птице грабљивице, доказано се користе вијековима уназад, па тако и у средњовјековној Босни, а лов птицама грабљивицама задржао се и до прве трећине ЈОУ вијека. Сцене лова на стећцима у Босни и Херцеговини садрже мноштво детаља којима се истиче важност лова и ловљења, као најстарије људске традиције, те су доказ припадности односно сличности живота у средњовјековној Босни са животом у Европи у то вријеме.

*\*Овај текст објављен је у стручном часопису "Наше црме", број 44-45, децембар, 2016. године.*



**Приказ лова птицом грабљивицом и псом уз дочек ловца луком и стријелом - Черин, Мостар**

ФОТО: Ш. БЕШЛАГИЋ

Простор Херцеговине, као најбогатији, због трговине између Босне и Дубровачке Републике, има и највише стећака, те у складу с тим и највише приказаних сцена лова. Према приказаним сценама, лов видимо као привилегију феудалних племића, што се посебно односи на крупну дивљач, која је и искључиво приказана у сценама лова на стећцима у Босни и Херцеговини (јелен, дивља свиња и медвјед). Најчешћи прикази јелена, који је данас само "случајна" и повремени дивљач у Босни и Херцеговини, говоре о његовој вриједности и заступљености на овим просторима као дивљачи у прошлим временима. Начини лова такође одражавају статус људи који су се бавили ловом. Појединачан лов или у мањим групама, посједовање коња,



Група ловаца ЛУ "Соко"

ФОТО: М. ЛАЗАРЕВИЋ

ПРОЉЕЋНО ПРЕБРОЈАВАЊЕ ДИВЉАЧИ У ЛОВНОЈ РЕГИЈИ БИРАЧ

# Успјешан лов на дивљје свиње

**Одстријељени број дивљих свиња показује да је ловна регија Бирач богата овом, али и другим врстама дивљачи**

ПИШЕ: МИШО ЛАЗАРЕВИЋ  
lovacken@gmail.com

Прољећне дане ловци регије Бирач користе како би извршили пребројавање дивљачи, а инвентарисање ловног подручја овдашњих девет ловачких удружења је предуслов доброг газдовања и коришћења фонда пред наредну ловну сезону.

Председник Савјета ловне регије Бирач Видоје Зарић изразио је задовољство приступом, организацијом и посебно масовношћу ловаца у евиденцирану дивљачи.

- Наш циљ коме годинама тежимо и у духу кога се и понашамо је да увијек у ловиште више унесемо дивљачи, него што из њега изловимо - истиче Зарић, наглашавајући да минута зима и ниске температуре

ипак нису оставиле веће последице по заштићену дивљачу.

Уз акције пребројавања дивљачи, сумира се и протекла ловна сезона. Изловљавање дивљачи углавном се, кажу наши саговорници, представници ловачких удружења, одвијало у складу са планом коришћења ловишта. На нишану овдашњих ловаца, уз традиционалну ниску дивљач, зеца и фазана, биле су и дивље свиње, чији је број у последње вријеме у експанзији, чак и на оним теренима гдје рјетко обитавају. Разумљиво, највише дивљих свиња је у ловним реверима општина Сребреница, Власеница, Милићи, Братунац, Шековићи...

Мирољуб Цвјетиновић, секретар ЛУ "Јавор" из Сребренице, каже да су у протеклој ловној сезони сребренички ловци

одстријелили 81 "дивљака", док је годишњим планом било предвиђено 87.



## У ХАЈКАМА НИЈЕ ОДСТРИЈЕЉЕН НИЈЕДАН ВУК

- Простор општине Сребреница станиште је великог броја дивљих свиња. Скоро сваке сезоне падне по неки капиталац трофејне вриједности - каже Цвјетиновић.

Због богатства ловишта често у Сребреницу долазе и ловци из околних удружења, као и из ФБиХ и Србије. Дивље свиње из сребреничког платоа често се нађу и у ловишту сусједног Ловачког удружења "Чауш" у Братунцу. Управо честа миграција ове дивљачи, разлог је, како објашњавају братуначки ловци, што је значајно "подбацио" план одстрела дивљих свиња у овом удружењу. Зарић, који

је и технички секретар у ЛУ "Чауш", наводи да су од планираних 40, одстријељене 23 дивље свиње.

- Подручје нашег ловишта је специфично по великој миграцији ових животиња. У потрази за храном, дивље свиње долазе из Сребренице, Милића, Власенице. Гравитирају кратко, па се селе у своја "домаћа" станишта - објашњава Зарић разлоге нешто мршавијег улова дивљих свиња у братуначком крају.

На подручју ЛУ "Бишина" из Шековића ловна сезона на дивље свиње протекла је у складу с очекивањима, јер су ловци одстријелили 21 од планираних 27 дивљих свиња. У зворничком крају, на подручју ЛУ "Вукови са Дрине", највише дивљих свиња сконцентрисано је у јужном дијелу ловишта "Млађевац", а члан УО овог удружења Драган Алемпић каже да је годишњи план у потпуности реализован јер је одстријељено 18 дивљих свиња колико је и планирано. Одстријељени број дивљих свиња показује да је ловна регија Бирач богата овом, али и другим врстама дивљачи. Једино за чим овдашњи

ловци жале, што минуле зиме, у организованим хајкама, није одстријељен ниједан вук, а који и у овом дијелу Републике Српске, има у приличном броју.

Успјешан лов Драгана Алемпића из Зворника

ФОТО: М. ЛАЗАРЕВИЋ



Црни твор

# ДИВЉАЧ КО ЈУ СМО ЗАПОСТАВИЛИ И твор је природни створ

**У БиХ живи углавном црни твор, кога сам у доста случајева виђао, а понекад и отежано ловио на подручју Нишићких бара**

ПИШЕ: **НОВИЦА БЛАГОЈЕВИЋ**  
lovacken@gmail.com

**О** твору, тој ситној и вриједној звјерињој дивљачи, мало знамо, још мање говоримо и готово ништа и никада не пишемо у нашим "Ловачким новинама", а тако не би требало да се према њему односимо. Зато, прво упознајмо његова карактеристична својства, а то су:

1. На подручјима Екс-Југославије живе три врсте творова - степски, црни и шарени твор.
2. Међу животињама твор је једини који својим оружјем - изметничким секретом неподношљивог смрада - одбија напад својих непријатеља.
3. Биолошки ако вагамо његове

користи и штете твор је знатно кориснији, јер штету чини само тамо гдје му својим поступцима и пропустима ми то омогућавамо. Његова корист је што тамани штетне глодаре и инсекте.

4. Ако га припитомимо сваки, а нарочито шарени твор, је умиљатији од домаћег мачета и никада неће показати своје звјериње ћуди.

5. Код нас се твор недовољно изучава па и стручњаци о њему релативно мало знају.

Из личног искуства и по неким сазнањима код нас у БиХ живи угла-

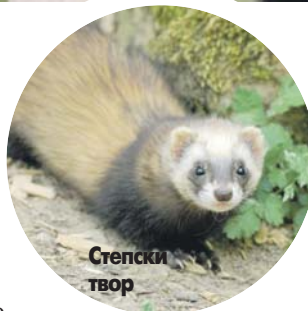

Степски твор

вном црни твор, кога сам ја у доста случајева виђао, а понекад и отежано ловио на подручју Нишићких бара - Бијамбара и на дијеловима око ријеке Босне.

Црни твор (*Mustela putorius*) је код нас и у Европи најраспрострањенији од свих творова. У Европи га нема једино на крајњем југу и крајњем сјеверу. Познате су тврдне зоолога да у оквиру ареала постоји чак 13 подврста твора. Код нас црног твора називају још обични или шумски твор. Његова тежина је до 1,5 кг, дужина

тијела до 50 цм и репа до 18 цм. Овај твор се храни мишоликим глодарима (волухарице и мишеви), затим жабама и јежевима, а као добар пливач и ронац лови рибу, водене рачиће и друге ситне водене животиње. Може причинити знатну штету на домаћој перади, углавном ноћу, ако упадне у кокошињде - оборе.

Степски твор (*Mustela eversmanni*) доста личи на црног твора али му је крзно знатно свјетлије боје. Ово је најкрупнија врста творова. Тежак је око 2 кг, дужина тијела до 60 цм а репа до 20 цм. Овај твор живи на подручју Војводине, на изразито отвореним мјестима и готово никако у насељима, па су штете од њега незнатне. Његова храна су углавном текунице, хрнци и звишци. Најчешће борави око ријека и језера гдје успјешно лови водене волухарице и птице. Зависно од нијанси и квалитета крзна зоолози разликују и до 19 подврста овог твора.



## И СТРУЧЊАЦИ РЕЛАТИВНО МАЛО ЗНАЈУ О ОВОЈ ДИВЉАЧИ

Шарени твор (*Vormela peregusna*) је патуљастог изгледа са веома китњастим репом (готово као код вјеверице). Његов изглед указује на неуобичајену појаву у поређењу са евроазијским врстама породице куна. Његова тежина је до 600 грама, дужина тијела до 40 цм и репа око 20 цм. Специфичност у анатомским и морфолошким својствима овога твора издваја у посебан род као једину врсту породице куна. Борави углавном на сувим и отвореним стаништима степа, полупустиња а нађе се и у шумама поред ријека. До сада је евидентирано његово присуство у Румунији, Грчкој, Бугарској, Србији, Македонији, Турској и европском дијелу Русије. Запажен је и на подручју Црне Горе. Храни се текуницама, скоцимишевима и другим мишоликим глодарима, а воли и слијепе кучиће.

Значи, све три наведене врсте творова а посебно црног, који је становник на нашим бх. просторима, треба знатно више да упознамо, ловимо га и уз помоћ зоолога детаљније изучавамо с обзиром на његову значајну улогу и ловству општено.



Шарени твор

Улов каријере Бошка Попадића

## Одстријелио "златног" медвједа

У комерцијалном ловишту на Јахорини, којим газдује Ловачко удружење "Игман" из Источне Илиџе,

Бошку Попадићу из Добоја, остварио се ловачки сан.

Одстријелио је медвједа чија се



трофејна вриједност процјењује у златној медаљи.

- Лов је трајао три дана, а тек

трећи дан сам имао сусрет са медвједом којег сам, ето, на моју срећу зауставио и тако се "окитио" највећим трофејом у досадашњој каријери - прича Попадић, дугогодишњи члан ЛУ "Фазан" из Добоја.

Како истиче Попадић, уловљени медвјед биће препариран и красиће пословне просторије његове компаније у Добоју.

В. С.



Обраћање  
председника

ПРВИ ПУТ  
ПОСЛИЈЕ  
РАТА  
ОДРЖАНА  
ЛОВАЧКА  
ЗАБАВА  
У БРОДУ



# За прво окупљање тражила се карта више

И прије ратних збивања овакве ловачке забаве одржавале су се сваке године. Надам се да ће забава прерасти у традиционалну, рекао је Видић

**Д**ругог дана Васкрса Ловачко удружење "Вучјак" из Брода организовало је ловачку забаву у ресторану "Видић Петрол". Ово је било

први пут после рата да се ловци из Брода окупе, а одлука Управног одбора показала се сасвим оправданом.

И раније је било иницијативе да се организује сличан догађај, али до реализације није дошло све до ове године, јер се сматрало да неће бити довољан одзив ловаца. Овај пут било је другачије, а мислило се и на ловце који раде у дијаспори да им се пружи прилика да присуствују оваквој врсти забаве. Осим ловаца могли су се прикључити и остали заинтересовани грађани, а одзив је био неочекивано добар. Забави је присуствовао и начелник општине Илија Јовичић, иначе дугогодишњи искусни и почасни ловац овог ловачког удружења, затим гости из Словеније, председник Ловачког удружења

Добитница  
прве награде

Саша Мунца и Бојан Жагар те многи домаћи ловци.

Отварајући ловачку забаву председник удружења Марко Видић поздравио је све присутне уз ловачки поздрав "добар поглед".

- И прије ратних збивања овакве ловачке забаве одржавале су се сваке

године и биле су надалеко познате уз присуство истакнутих музичких и медијских личности. Надам се да ће забава прерасти у традиционалну - рекао је Видић.

Гости из Словеније уручили су Видићу и Јовичићу уметничке слике.

- Срећан сам што сам међу до-

Уручење  
поклона  
госта из  
Словеније

брим пријатељима и домаћинима и надам се да ћу ускоро имати прилику да обиђем ловиште - рекао је Мунца.

У име председника ЛС РС Саве Минића присутне је поздравио председник ЛУ "Црњелово" из Бијељине Жика Лазић.

- "Вучјак" је једно од најсрећенијих и најбољих удружења у РС и срећан сам што сам имао прилику да се дружим са ловцима и грађанима Брода. Ипак, нисмо случајно дошли, јер имамо намјеру да се моје Црњелово побратими са Лијешћем, а разлог за то је што се велики број породица из Лијешћа у избјеглиштву сместио у Црњелово - рекао је Лазић.



**ЛОВЦИ ИЗ ЦРЊЕЛОВА  
СЕ ПОБРАТИМИЛИ  
СА ОНИМ ИЗ ЛИЈЕШЋА**

Послије пјесме и игре прешло се на извлачење награда, а највреднију - карабин, добила је млада дама Александра Шукурма, иначе кћерка главног лововође у претходном сазиву. Наступили су и чланови КУД "Лијешће" на челу са председником КУД-а Стевом Савићем који су обогатили ову забаву са изворним народним играма из равне Посавине. Све госте забављали су изворна група "Бенд плус" из Брода са Перицом Пурићем и група "Изворно вријеме" из Модриче.

Фазанерија ЛУ  
"Семберија"  
**Унос  
5.000  
јединки  
фазана**



И ове године фазанерија у Сувом Пољу, која припада ЛУ "Семберија", ради у пуном капацитету. У току је интензивно ношење јаја од матичног јата, а ради се на припреми терена за проширење волијерског простора који је до сада био већи од једног хектара. Такође, припремљен је материјал за нови кров на производном објекту. Као и ранијих година, у ловиште ће бити унесено око 5.000 јединки фазанске дивљачи различите старости, који ће имати адаптацију и у волијерама које су изграђене по ловачким секцијама.

- Позивамо купце фазанске дивљачи који у овој години планирају унос да нам се благовремено јаве и резервишу здраве, квалитетне и добро операне фазане по повољним цијенама - навели су из ЛУ "Семберија".

М. Б.

СВЕЧАНО И НА БУСИЈИ

# Дружење уочи Васкрса



Ловна јединица Бусија Ловачког удружења Мајевица из Лопара је једна од најактивнијих. У дијелу ловишта на коме егзистира су изграђена бројна солила и хранилишта. Већ неколико година редовно допуњавају храном и аутоматске хранилице које су опремљене и видео-надзором. Сваког пролећа се засијавају и њиве за дивљач, а дио средстава за то добију и од ловачког удружења. Председник и

лововођа ове ловне јединице Станко Секулић и Душан Јовановић су стварно неуморни, а уз њих су и сви ловци. Иако већина чланства живи подалеко од ловишта, на акције се редовно одазивају и све своје слободно вријеме проводе у дружењу у ловишту. Ловци Бусије имају три ловачке куће на Којем долу, Пиреву и Бусији. Већ дуго година ови ловци организују дружење на Велики петак. Тако је било и ове

године, а у госте су им дошле и бројне званице, као и начелник општине Лопаре Радо Савић. И на крају да поменем да су чланови Ловачког удружења Мајевица десетак дана активно претраживали тешко приступачне мајевичке терене трагајући за несталим дјечаком Константином Стијепићем из Липовица, који је на крају и пронађен, нажалост мртав.

М. Б.



## Редовна Скупштина ЛУ Подриње Јања **Обустава лова на зеца**

На редовној Скупштини ЛУ Подриње из Јање закључено је да је удружење које броји 275 чланова прошлу годину пословало позитивно и завршило је са 20.000 марака на рачуну.

С обзиром на то да зечија популација смањује бројно стање из године у годину, делегати су изгласали да се зец у овој календарској години никако не лови, уз уношење одређеног броја јединки. Усвојени су једногласно сви извјештаји, а на основу бод листе Подриње из Јање ове године има и пет нових заслужних чланова.

М. Б.

Ловци из Милића организовали хајку на вукове

# Брчаци промашили вукове



Ловачко удружење Комић из Милића већ дуги низ година на крају зимске сезоне организује заједничку хајку на вука. Тако је било и почетком марта, а на зборно мјесто на Ђилама дошли су, поред домаћих ловаца, и бројни гости са свих страна, те побратими из Лукићева код Зрењанина. Након поздравне ријечи председника Радована Вишковића, план лова изнио је главни лововођа Сениша Алексић.

Лијепо, готово пролећно вријеме ишло је наруку хајкачима, а чеке су биле добро разведене и постављене. Непописив је тај осјећај у тих пар сати напетости и ишчекивања вука у правој шумској дивљини Купусне и Радаве. Вукови су били покренути, а гости из Брчког имали су шансу да са своје чеке одстријеле вриједан трофеј, али из четири пута нису били успјешни.

М. Б.

**Л**овачко удружење "Вучјак" из Брода од марта је богатије за 700 одраслих фазана. Однос полова јединки унесених у ловиште износи 1:2 у корист кока.

Сматра се да је оптимални однос полова у ловишту 1:4 у корист кока. Сваке године бродски ловци у своје ловиште унесу по неколико стотина одраслих фазана, па су тако ове године као и претходне ловиште обогатили са 700 фазана. Ови фазани који су тек унесени у ловиште постају лак плијен за предаторе и зато су се ловци прије уноса фазана у ловиште потрудили онолико колико су могли да "очисте" терен од предатора како би губици били минимални.

Па и након уноса организовали су се да 2-3 ловца свакодневно са пушкама надгледају или обилазе ловиште неколико дана уносећи при том десетине килограма кукуруза у клипу или у зрну, а све с циљем узгоја и заштите те адаптације дивљачи у природи или ловишту или ако би се појавио неки од предатора, да се благовремено реагује. Ловно-продуктивна површина за фазанску дивљач према ловној основи за ово ловиште износи око 12.700 хектара.

Што се тиче природних ресурса, ово ловиште спада у повољна ловишта за опстанак, раст и развој фазанске дивљачи. Ловиште је трећег бонитетног разреда са капацитетом од 1.778 јединки. Могућност одстрела према годишњем

ЛОВАЧКО УДРУЖЕЊЕ "ВУЧЈАК" БРОД

# Ловиште богатије ЗА 700 ФАЗАНА



плану коришћења ловишта за ловну 2016/17. годину износила је 1.040 јединки, од тога је изловљено око 650 јединки или 62 одсто од планираног. За текућу ловну годину планира на је



могућност коришћења око 870 јединки. Претпоставке су да и у овој текућој ловној години овај планирани износ неће бити остварен, јер многи ловци нерадо лове ову фазанску дивљач која према систематској класификацији спада у породицу пољских кока.

Чињеница је да ово није аутохтона врста и да се о овој врсти дивљачи много води рачуна како њена популација не би била угрожена. Према многим ловцима, а исто тако и грађанима фазан спада у једне од најљепших птица ове планете, многи га зато и не лове. Један од ловаца каже: "Како може неко да пуца на ону љепоту".

Б. Ш.

Интензивне активности на изградњи ловно-техничких објеката

## Ниче ловачка кућа у Горњем Шепку

Четрдесетак ловаца из Горњег Шепка прионуло је на посао и граде објекат од око 200 метара квадратних са прелијепом терасом и поткровљем, чији се завршетак и отварање најављује за август ове године. У Ловачком удружењу "Соко" из Козлука последњих година интензивирани су активности на изградњи ловно-техничких и ловно-узгојних објеката. Доминирају високе чеке, хранилишта за дивљач, али и ловачке куће по којима су постали препознатљиви у овдашњих девет ловних секција.

Нова ловачка кућа гради се и у секцији Шепак, на терену некадашњег ФК Борац. Амир Ибрахимовић, председник ловне секције Шепак, каже да је до сада у изградњу уложено више

од 26.000 марака, при чему су ловци из Горњег Шепка обезбједили око 20.000 марака, док је матично ловачко удружење "Соко" издвојило 6.500 КМ.

Нова ловачка кућа својим амбијенталним изгледом, кажу ловци, потпуно ће се стапати са окружењем. Објекат је покривен лименим плочама, доведена је вода и струја, а у наредном периоду спољашњи зидови биће обложени боровим дрветом.

- Поносни смо на ову кућу која ће, без сумње, представљати украс не само наше ловачке секције, него и ширег подручја. Наши ловци нису жалили труда и новца како би добили репрезентативан објекат, који ће свима нама много значити - каже Ибрахимовић, по чијој архитектској



замисли се одвија градња.

Потпуни завршетак овог објекта и свечано отварање најављено је за август, када у ово повратничко насеље у зворничкој општини стигну бројни мјештани из дијаспоре како би у свом завичају провели дио годишњег одмора. Агилини председник ловне секције

је каже да су овдашњи ловци својим радом и освцем, поред осталог, изградиле и осам високих чека, затим 20 хранилишта, двије бараке, те били домаћини и организатори импресивног отвора ловне сезоне у оквиру ловачког удружења "Соко".

М. Ј.

**МИЛАН  
СТЈЕПАНОВИЋ,**  
ИЗ ПАЋИНА КОД  
ЗВОРНИКА, ЧЛАН ТРИ  
ЛОВАЧКА УДРУЖЕЊА  
У ПОДРИЊУ

# Ћепало мајстор за лисице

**Морамо да штитимо  
ловиште од предатора  
који наносе велику  
штету племенитој  
дивљачи,  
каже Стјепановић**

**ПИШЕ: МИШО ЛАЗАРЕВИЋ**  
lovacken@gmail.com

Милан Стјепановић - Ћепало, из зворничког села Пађине, члан је три ловачка удружења. Ловом се бави од 1997. године, а у депу има чланске карте ЛЈУ "Соко" из Козлука, "Игришта" из Власенице и "Бишине" из Шековића.

У ризници ловачких трофеја је неколико срндаћа на које је, каже, посебно поносан. Ипак, највише је одстријелих лисица. Ћепало је прави мајстор за ову лукаву животињу.



- До сада сам одстријелио више десетина лисица, којих у овом дијелу зворничке општине има у изобилију. Морамо да штитимо ловиште од предатора који наносе велику штету племенитој дивљачи - каже Стјепановић.



И протекла ловна сезона била је успјешна за Милана и његову ловачку дружину. У кратком временском периоду пале су двије дивље свиње. Прва, на ловном простору на тремећи села Локањ, у зворничкој општини, те Сапне и Теочака, у ФБиХ.



## ТОКОМ ЗИМЕ "ПАЛА" И ДВА ВЕПРА

- Одстријелио сам "дивљака" тешког око 150 килограма, старог око пет година - каже Милан и додаје да су претходно керови дигли крво дивљих свиња, док је његов Гаро, пас алпинац, дотјерао једну до свог власника.

У групи са Ћепалом су били ловци Мирослав Васић, Дејан Стевановић, Недељко Матић, Владо Јовић, Јовица Остојић, Остоја Стевановић

и Спасоје Лазаревић. Ова група, иначе, скоро увијек иде заједно у лов. Нису дуго чекали на нови ловни трофеј. Ћепало и његове колеге успјели су да, на потезу између Витиничког Кисељака и Ковачевића, "оборе" вепра капиталца.

- Било нас је 13 ловаца у групи. Посрећило се да одстријелимо вепра тешког око 200 килограма. Јурили смо га од јутра до поднева, али нам се труд исплатио. Када смо измјерили кљове, биле су дугачке 26 центиметара, што је сигурно трофеј у медаљи. Мислим да овакав примјерак није одстријелен у овом крају у посљедњих 20 година - прича Стјепановић.

Од меса "дивљака" ловци су направили кобасицу, која ће им добро доћи током лова и дружења у природи. Стјепановић је већ други мандат главни лововођа у ЛЈУ "Соко" које броји око 300 ловаца.

Ловишта у регији Бирач богата  
разноврсном дивљачи

# Све више трофеја



Ловишта у регији Бирач су веома богата разноврсном дивљачи. Зеца, фазана, срнећа дивљача, дивља свиња, медвјед, дивокоза, сви имају овдје своја станишта. На око 205.000 хектара простиру се ловишта овдашњих девет ловачких удружења.

Добрим газдовањем у ловишти-

ма, уношењем нових врста дивљачи, те организованим акцијама уклањања предатора и чувања биодиверзитета дивљачи, створени су добри услови за развој ловства и ловне природе у овом дијелу Републике Српске. Стална брига на обогаћивању фонда дивљачи и изградња ловно-узгојних и ловно-те-

хничких објеката, као и активности на очувању природе и својих ловишта као еколошке средине, допринијели су, не само бројности, него и квалитету дивљачи. Посљедњих година ловци из Шековића, Осмака, Сребренице, Братунца, Власенице, Милића, Зворника и Козлука, су све чешће у прилици да одстријеле

дивљач изузетне трофејне вриједности.

Запажени трофеји, који најчешће су лепе ловачке куће и друге објекте у којима овдашњи ловци бораве, задње двије године, представљени су и на престижној међународној смотри лова, риболова, екологије и туризма - Лоримес у Бањалуци.

- Трофеји са којима смо се представили били су изузетно запажени. На Лоримесу 2015. године, рецимо, у категорији ловачких експоната, освојили смо треће мјесто и награђени бронзаном медаљом и са двије златне плакете, што сматрамо великим успјехом за ловство на овом подручју - каже Здравко Илић, члан Управног одбора Ловачког савеза Републике Српске из регије Бирач.

М. Ј.



**Љубо Стојановић**  
1927 - 2016.

Ловачке редове напустио је наш дугогодишњи члан и један од оснивача ЛУ "Студена гора" Хан Пијесак Љубо Стојановић



**Славко Видовић**  
1945 - 2016.

Последњи поздрав дугогодишњем члану нашег удружења "Студена гора" Хан Пијесак



**Раденко Гашевић**  
1956 - 2017.

Последњи поздрав дугогодишњем члану нашег удружења "Студена гора" Хан Пијесак



**Милан Дуроња**  
1952 - 2015.

Заувјек је наше ловачке редове напустио дугогодишњи члан и примјеран ловац. Његов ведар лик и пријатељски осмијех остаће вјечно у сјећању. Нека му је вјечна слава и велико хвала за оно што је учинио за наше удружење ЛУ "Вучјак" Брод



**Алекса Видић**  
1938 - 2015.

Обавјештавамо ловачку јавност да је даш драги Круница напустио ловачке редове, а са њим су отишле и његове ловачке доскочице и шале у којима смо уживали. Био је пун хумора, пун весеља и пун живота. Иако је имао протезу на једној ноzi, увијек је стизао тамо гдје је требало да буде. Био је страствени заљубљеник лова и природе, права ловачка легенда, а нама остаје да памтимо такву легенду. Хвала му за све што је учинио за нас ловце. ЛУ "Вучјак" Брод



**Неђељко Грабовац - Гуго**  
1949 - 1992.

Обавјештавамо вас да је дана 19. априла 2016. године преминуо ловац, дугогодишњи члан ЛУ "Козара" Лакташи Неђељко (Бошко) Грабовац звани Гуго из Петошеваца.



**Мико Тешмановић**  
1960 - 2017.

Последњи поздрав нашем дугогодишњем ловцу Мики Тешмановићу из Јасенице. Ловачко удружење "Соко" Козлук



**Радо Тодић**  
1956 - 2016.

Последњи поздрав нашем дугогодишњем ловцу Раду Тодићу из Бруснице Ловачко удружење "Мајевица" Лопаре

Рецепт

# ФАЗАН НА ИТАЛИЈАНСКИ НАЧИН



**Састојци**

- 2 очишћена фазана  
 Додаци
- свежје самљевени бибер
  - 2 кашике маслиновог уља
  - главица лука
  - тиквица
  - патлијан
  - со
  - 2 чена бијелог лука
  - 6-8 парадајза
  - 2 децилитра црног вина
  - кашичица оригана
  - кашичица босиљка
  - мало лимуновог сока

**Припрема**

Оперите фазане под млазом хладне воде и обришите. Добро посолите и побиберите. Пропржите на уљу да са свих страна добије боју. Ољуштите и насјецајте лук па додајте фазанима. Оперите и нарежите тиквице и патлијане па додајте месу. Огулите парадајз и нарежите на коцкице па и њих додајте јелу. Месо накапајте лимуновим соком. Кад поврће омекша, залијте вином, додајте уситњени бијели лук, посолите, побиберите, прелијте вином и пеците у рерни загријаној на 180 степени сат и по до два. Повремено поливајте соком или врућом водом. На крају проверите треба ли поврће досолити.



# ХУМОР



- Шта је "вегетаријанац"?  
 Стара индијанска ријеч за "лош ловац".



- Пошао млади ловац са псом први пут у лов и убрзо се вратио кући. Пита га жена: Шта, вратио си се кући по нову муницију?  
 - Ма јок, по новом пса.



- Марко, реци нам једну реченицу!  
 - Мој тата је ловац.  
 - Добро. А сад реченицу мало прошири!  
 - Не могу. Он никад ништа не улови!

АУТОР: БИТ	СВРАТИТИ КОД НЕКОГА ПОСЈЕТИТИ ФУДБАЛЕР ИЗ СРБИЈЕ ИВИЦА	АЗОТ	ГАУС	ПОТТИСАТИ ЈЕМСТВО ЗА НЕКОГА РАДИЈУС	АУТОР: БИТ	ГРАД У ЧЕШКОЈ	ВРСТА ПАДАВИНЕ	СЛОВА ИЗ "Љ" И "К"	ПОГОДАК У ФУДБАЛУ	СЛОВА ИЗ "Т" И "В"	АМПЕР	ГРАД У ИТАЛИЈИ
ДИВЉА ЖИВОТИЊА				ПРОИЗВОД ЗА ЕМИТОВАЊЕ ИДОЛ (мн.)								
ДИНАР				ДОКТОР СПЕЦИЈАЛИСТА НЕУТРОН							ИПОН	
ГРАД У БУХ								ЛИБАН			ОЗНАКА МЕРЦЕДЕСОВОГ ТЕРЕНЦА ОПИВЕР КРАЂЕ	
АМЕРИЧКА САВЕЗНА ДРЖАВА								СЛОВА ИЗ "Н" И "И"				
ГАЛИЈУМ		НЕПТУН		ПЛАМЕН, ВАТРА (жарг.)				ФОЛК ПЈЕВАНИЦА КАРПУША ГЛУМИЦА РАС				
СУСЈЕДНА СЛОВА СЛОВУ "Ћ"		ТУНИС		РУМУНИЈА		СТРАНА СВИЈЕТА	ЖИВОТИЊА СА СЛИКЕ "ЕКАТЕРИНА ВЕЛИКА"					
МУШКО ИМЕ		ИНДИЈАНСКА ОБУЋА		ГРАД У АЛБАНИЈИ								
ЛЕГЕНДА (мн.)								МОДЕЛ МЕРЦЕДЕСОВОГ ВОЗИЛА				
								МЕТАР				
					УЈЕДИЊЕНО КРАЂЕВОТВОР ВРСТА ЗАЧИНА			АМЕРИКАНЦИ КРАЂЕ				
МАРОКО												
СРЕДЊЕ-АМЕРИЧКА ДРЖАВА									ПРИХОД ОД ЖИТАРИЦА (жарг.)			
ОКРУТЛО СЛОВО		ПОСЈЕД У ВОЈВОДИНИ ЖЕНСКО ИМЕ				ОВЦЕ (народ.)	СЛОВА ИЗ "Љ" И "О" ИЗРАЕЛСКИ ПИСАЦ АВИВ					
УРЕЂАЈ ЗА ПРАЋЕЊЕ ВИСИНЕ ВРСТА ЛУЖНОГ ВОЂА												
				БРАЗИЛСКИ ФУДБАЛЕР КАРВАЉО ДЕ ОЛВЕИРА УЖАЧАНИК								
КАРАТ						ГРАД У КАЛИФОРНИЈИ ЕРБИЈУМ						
СТАНИСЛАВ ОДМИЛА												
АУТОР: БИТ	РИЈЕКА У БУХ										КИСЕОНИК	
	ЛИТАР											АТОМ
ЛАНТАН			АРГОН									РИЧЕЧНИ РИВАР



## Судоку

У празна поља распоредите бројеве од 1 до 9 али тако да у сваком реду и колони буду различити бројеви, а исто тако и унутар сваког квадрата 3x3.

Тешина: лако									Рјешење								
8					7	4			8	7	4	3	2	9	6	5	1
		4							9	5	2	6	7	1	8	3	4
		4		9		6			1	9	3	4	5	8	2	9	7
			9		5		6		7	3	6	9	4	2	1	5	8
9				8				2	2	1	5	7	8	3	6	4	9
	1		2		6				4	9	8	5	1	6	3	7	2
		2			4	3			3	8	9	1	6	7	4	2	5
				7					5	2	1	8	9	4	6	7	3
5	9					7			6	4	9	2	7	3	1	5	8

Lovac zna!

# JACIMOVIĆ

www.jacimovic.com d.o.o.

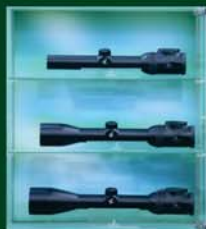

Bijeljina  
Sremska 1,  
TC Mihajlović  
Tel: +387 55 243 052  
Fax: +387 55 243 051

Karadordeva 83, Banja Luka  
Tel: +387 51 212 904  
e-mail: arms@jacimovic.com

Srpska 20, Banja Luka  
Tel: +387 51 214 473  
e-mail: soko@jacimovic.com

Vidovdanska 9  
Gradiška, tel: +387 51 825 780  
e-mail: gradiska@juventasport.com



# LEDLENSER

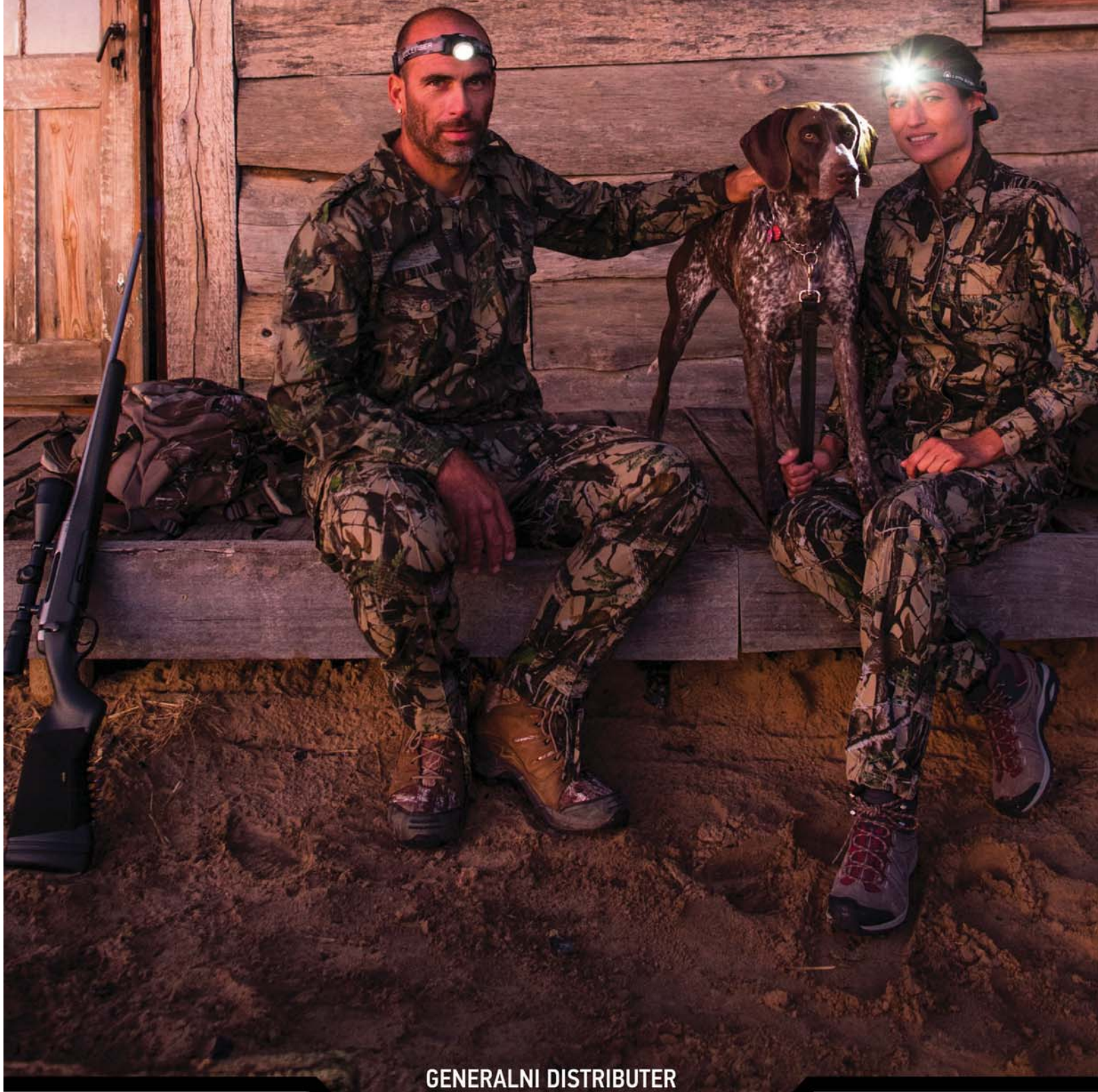

GENERALNI DISTRIBUTER  
LEDLENSER PROIZVODA ZA BiH

**abc**  
sporting

 [www.abcsporting.com](http://www.abcsporting.com)

 +387 51 307 600  
 +387 65 695 867  
 [info@abcsporting.com](mailto:info@abcsporting.com)  
 Branka Ćopića 1, 78000 Banja Luka, BiH