

Година XIX, број 175  
мај/јун 2017. године

НОВИНЕ

# Ловачке



ЛИСТ ЛОВАЦА РЕПУБЛИКЕ СРПСКЕ





# SVI PRELAZE U OPEN!

PREĐI I TI

ČEKA TE  
POKLON  
DO 200 KM  
NA M:TEL OPEN RAČUNU

Postani Open IPTV korisnik i otkrij mnogo razloga za zadovoljstvo!

Osim **sjajnih TV sadržaja** za stare i mlade, fanove dobre muzike ili filma i serija, posebnu poslasticu čine i **svi sportski kanali na jednom mjestu**: šest Arena Sport kanala, šest Sport Klub kanala i naravno Eurosport kanali u osnovnom IPTV paketu.

**Pridruži se sve većoj porodici zadovoljnih m:tel Open korisnika!**

NAPOMENA: Poklon uplata je novčani iznos koji se dodjeljuje korisniku na račun za Open uslugu i važi za sve rezidencijalne korisnike koji zaključe ugovor sa minimalnim rokom trajanja 24 mjeseca i koji donesu račun kao dokaz da su korisnici drugog operatora. Promativna ponuda poklon uplate važi do 31.08.2017. i iznosi od 100 do 200KM u zavisnosti od odabranog Open IPTV paketa. Uslove i detalje Open ponude potražite na m:tel prodajnim mjestima, web sajtu ili pozivom na besplatan broj korisničkog servisa: 0800 50 000.

m:tel

open.mtel.ba

korisnički servis 0800 50 000



mtelbih



mtelimateprijatelje

АНАЛИЗА СТАЊА У ЛОВСТВУ КОЈА ЈЕ БИЛА ГЛАВНА ТЕМА УПРАВНОГ ОДБОРА ЛС РС



# Посљедице рата полако блиједе

Стране 4 и 5

У ловиштима постоје повољни услови, али садашње стање ловног фонда није задовољавајуће, што је директна посљедица ратних сукоба на овим просторима. Ситуација се ипак постепено поправља

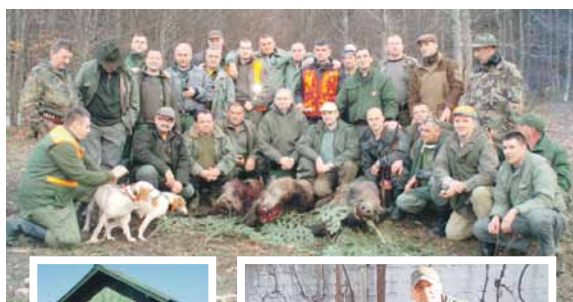

**ВЈЕШТАЧКО  
УЗГАЈАЊЕ  
ТЕТРИЈЕБА  
ГЛУХАНА**



## У Пољској успјело, може ли и код нас?

Стране 16 и 17

**ПУШКА ИЖ 94  
НАСТАВЉА ТРАДИЦИЈУ  
РУСКОГ ОРУЖЈА НА  
ОВИМ ПРОСТОРИМА**



## Из Русије с љубављу

Стране 19 - 22

**СЛАВИША  
СТАНОЈЕВИЋ  
ПРАВИ  
ПРИМЈЕР  
ДА КАДА  
НЕШТО  
ВОЛИТЕ  
НИШТА  
НИЈЕ ТЕШКО**



## Превали хиљаде километара седмично за два дана дружења

Страна 27

**ИЗЛОЖБА ПАСА СВИХ РАСА У ЗВОРНИКУ**



## Крај Дрине продефиловало 205 паса

Стране 28 и 29

**ЛОВАЧКО УДРУЖЕЊЕ "ЗМИЈАЊЕ" БАЊАЛУКА**

## Ловцима на нишану све врсте дивљачи

Стране 6, 7 и 8

**СКУПШТИНА  
ЛОВАЧКОГ  
УДРУЖЕЊА  
"ЈЕЛЕН"  
КОЗАРСКА  
ДУБИЦА**



## Боројевић добио пети мандат

Стране 12 и 13

**"Ловачке новине"**

ЛИСТ ЛОВАЦА РЕПУБЛИКЕ СРПСКЕ

Година XIX, број 175, мај/јун 2017. године

Издавач: Ловачки савез Републике Српске, Бијељина, улица Меше Селимовића 15

Телефон: 055/ 227-100, факс 055/ 227-107

Е-mail: lovackisavezs@teol.net

Жиро рачун: 562001000005781

За издавача: Саво Минић

Главни и одговорни уредник: Душан Релија

Уређивачки одбор: Саво Минић, Василије Савић, Војо Стјепановић, Драшко Росић, Здравко Илић и Душан Релија, представник "Гласа Српске"

Насловна страна:

Фото: Душко Миоданић

Комисија за информисање Ловачког савеза РС:

Војо Стјепановић, председник, Миленко Лазаревић, Александар Шљивић, Недељко Гламочак и Жељко Антонић

Штампа: "Глас Српске"

Тираж: 19.000

Лист излази једном у два мјесеца

Плаћањем чланарине чланови Ловачког савеза Републике Српске постају претплатници "Ловачких новина"

Рукописи и фотографије се не враћају, а све прилоге слати на

Е-mail: lovacken@gmail.com

Рјешењем Министарства просвјете и културе број 07.3-27-3/07, од 9. маја 2007. године, лист је уписан у регистар јавних гласила под бројем 512.



Детаљ са  
засједања  
у Добоју

АНАЛИЗА СТАЊА У ЛОВСТВУ КОЈА ЈЕ БИЛА ГЛАВНА ТЕМА УПРАВНОГ ОДБОРА ЛС РС

# Посљедице рата полако блиједе

**У ловиштима постоје повољни услови, али садашње стање ловног фонда није задовољавајуће, што је директна посљедица ратних сукоба на овим просторима. Ситуација се ипак постепено поправља**

ПИШЕ: ВОЈО СТЕПАНОВИЋ  
lovacken@gmail.com

**Д**омаћин седмог редовног засједања Управног одбора Ловачког савеза Републике Српске било је Ловачко удружење "Фазан" Добој, а сједница је одржана у добојском хотелу "Парк", под председавањем Саве Минића, председника савеза.

Главна тема била је анализа пос-

тојећег стања у ловству, коју је сачинила Јелена Дошло-Радловић, председница Стручног савјета за ловство. Општа је констатација да у ловиштима Републике Српске постоје повољни услови за узгој и коришћење великог броја разноврсних, економски највреднијих и заштићених врста дивљачи које су веома тражене на домаћем, а нарочито на иностраном тржишту. Садашње стање ловног фонда није задовољавајуће, што је директна посљедица прошлог грађанског рата, са знацима да се посљедњих година ипак видно побољшава. У сјеверисточним, равничарским крајевима Српске, Семберији и Посавини, могућ је лов на срне и дивље свиње те на ниску,

длакаву и пернату дивљач. У централној Српској је, такође, могућ лов на сву наведену дивљач, док је на подручју Романије и Херцеговине могућ лов на медвједа и тетријеба. Посебну атракцију представља лов на дивокозу те на посебне врсте ниске пернате дивљачи која обитава на већим надморским висинама, као што је јаребица камењарка и љештарка. Стање популација ситне дивљачи, прије свих зеца и пољске јаребице, показује извјестан тренд стагнације и смањења, што се најчешће доводи у везу са погоршањем еколошких и климатских услова, неадекватном примјеном заштитних хемијских средстава у пољопривреди и незаконитим ловом. У фауни ловне дивљачи, ред звијери је

## ПРАВИЛНИК О РАДУ СТРУЧНЕ СЛУЖБЕ

Рад Стручне службе такође је био предмет расправе чланова Управног одбора. Закључак је да Служба мора бити ефикаснија и професионалнија, па је с тим циљем договорена хитна израда новог правилника о раду Стручне службе, у којем би био прецизиран дјелокруг послова свих професионално запослених радника у Ловачком савезу.



## ЛОВ НА ДИВОКОЗУ ПРЕДСТАВЉА ПОСЕБНУ АТРАКЦИЈУ

застуљен са једном фамилијом и три врсте (вук, лисица и шакал). Лисица је раширена по читавој територији Републике Српске, као и вук, док је, током протеклих година примјичено повећање бројности шакала. Стручни савјет за ловство констатује да без успостављеног мониторинга дивљачи и њихових станишта, држава, као власник дивљачи, не може располагасти неопходним подацима о бројним стањима, просторној дистрибуцији, виталности и здравственом стању популација дивљачи и биолошкој разноврсности.

## ПОТПРЕДСЈЕДНИЦИ

Чланови Управног одбора изабрали су Слободана Жупљанина из бањалучке и Слободана Боројевића из санско-унске регије за потпредседнике Ловачког савеза. Раније изабрани потпредседници су: Ристо Марић, Стеван Драшковић, Лазар Стевановић и Предраг Љубичић, тако да Ловачки савез Српске, поред председника Саве Минића, има шест потпредседника.

## "ЛОВАЧКЕ НОВИНЕ"

У дијелу расправе, која се односила на реализацију закључака са претходног засједања, поново су се нашле "Ловачке новине". Јединствена је оцјена да су ловци задовољни техничким уређењем и избором стручних тема, али је примједба поново стављена на лошу покривеност догађаја на терену, односно, информација о раду и активностима ловачких организација. Управни одбор је задужио Комисију за информисање да убудуће контактира са ловачким удружењима са свих регија и анимира сараднике који би спали информације са тих подручја.

### ПРОЦИЈЕЊЕНА ШТЕТА ОД ДИВЉАЧИ И НАД ДИВЉАЧИ У 2016. ИЗНОСИ 600.000 МАРАКА

#### Штета од дивљачи

На основу резултата претходних анализа у погледу штете од дивљачи и над дивљачи, по подацима Ловачког савеза Републике Српске добијених од ловачких удружења као корисника ловишта, процијенјена штета у 2016. години износила је око 600.000 марака, а односи се углавном на штету на саобраћајницама. Највише проблема ове врсте имају ловачка удружења: "Мотајица" Дервента, "Вучијак" Брод, "Борик" Прњавор и "Срна" Србац.

Да би била смањена штета морају бити предузете одређене заштитне мјере: удаљити солила и храну за дивљач од саобраћајница, предложити осигуравајућим кућама да се уз регистрацију возила плаћа и додатно осигурање на штету од дивљачи, поставити саобраћајне знакове који упозоравају на дивљач на путевима, а да власници земљишта прописно оградe своје посједе.

Према анализи, штета од медвјеђе дивљачи, у 2016. години, износи око 100.000 марака, а највише их је пријављено од стране корисника ловишта ЛЈУ "Фазан" Челинац и ЛЈУ "Чемерница" Кнежево.

Да би било побољшано укупно стање у ловству, Стручни савет за ловство Ловачког савеза Републике Српске предложио је десетак мјера, које ће се наћи на јавној расправи у свим ловачким регијама, а након тога, као коначан документ, бити поново предмет усвајања од стране Управног одбора. У наставку сједнице Управни одбор је донио одлуку да 16. КУП Републике Српске у гађању летећих мета буде одржан у Трнову, 30. септембра и 1. октобра ове године.

ЛОВАЧКА УДРУЖЕЊА У РС ЗАТРПАНА ТУЖБАМА ВОЗАЧА

# Дивљач на путу празни касу ловаца



Дивљач на путу  
ФОТО: ГЛАС СРПСКЕ

**Највише тужби због  
причињене штете на  
возилу дошло на адресу  
удружења у Добоју,  
Лијевче пољу, Посавини,  
Српцу, Лакташима, док  
нешто мање проблема  
имају на подручју  
брдскопланинских  
подручја, казао Минић**

ПИШЕ: ДАНИЈЕЛА СТОКАНИЋ  
danijelastokanij@glasrpske.com

Саобраћајне несреће у којима учествује дивљач ловачким удружењима знатно тањи буџете, а само прошле године власницима аутомобила били су дужни да плате око 200.000 марака због причињене штете.

У ловачким удружењима истичу да су због тога од надлежних тражили да на регионалним и локалним путевима, који пролазе кроз ловишта, поставе додатне знакове који указују на дивљач. Тиме би, додају, и возаче додатно позвали на опрез. Осим тога, ловци сматрају да би одговорност требало да сноси и надлежни за ове путеве, јер их нису заштитили од налета дивљачи, као што је случај у свијету.

Додали су да би ова штета требало да буде обухваћена осигурањем возила, што би требало да буде

ријешено законима о саобраћају.

У предузећу "Путеви РС" не бјеже од одговорности истичући да ће по позиву ловачких удружења анализирати стање на терену. Наглашавају да су на њихову адресу у протеклим мјесец стигли захтјеви ловачких удружења из Теслића и Љубиња за постављање саобраћајне сигнализације на магистралним и регионалним путевима.

- Наше екипе ће наредних дана изаћи на терен, како би анализирали стање и на основу тога ћемо одлучити да ли има потребе за постављање додатне сигнализације - рекли су у "Путевима РС".

Предсједник Ловачког савеза РС Саво Минић истиче да на многим путевима РС не постоји хоризонтална и вертикална саобраћајна сигнализација која би упозорила возаче на то да

постоји могућност изласка дивљачи на коловоз. Највише тужби због причињене штете на возилу, додао је Минић, дошло је на адресу удружења у Добоју, Лијевче пољу, Посавини, Српцу, Лакташима, док нешто мање проблема имају на подручју брдскопланинских подручја.

### ЛОВЦИ ТРАЖЕ ПОСТАВЉАЊЕ ДОДАТНИХ САОБРАЋАЈНИХ ЗНАКОВА

Према његовим ријечима, буџет ловачких удружења у просјеку је 30.000 КМ, од чега већина њих половину новца издваја за исплату штете возачима па једва стижу да измире редовне обавезе.

У србачком Ловачком удружењу "Срна" кажу да су због судара срне са аутомобилом морали исплатити око 3.500 марака, а због зеча који је излето на коловоз и причињено штету на возилу, њихов буџет је тањи за око 2.500 КМ.

Тужбе грађана чији аутомобили су претрпјели штету у саобраћајним несрећама које је проузроковала дивљач на путу нису заобишле ни удружења у Семберији и Бањалуци.

- С обзиром на то да ловачка удружења нису профитабилне организације, само једна пресуда у корист власника скупог аутомобила за нас значе банкрот - казали су у Ловачком удружењу Семберија.

## ПСИ ЛУТАЛИЦЕ

Предсједник Ловачког удружења "Срна" из Српца Горан Савановић указао је и на све већу појаву паса луталица који су причинили знатну штету срнећој дивљачи.

Будући да постоје законске баријере у вези са питањем елиминасања паса луталица, у заједничком договору са представницима општине, шумске управе и других надлежних организација покушаће доћи до квалитетног рјешења.

Као ексклузивитет  
ловишта може се  
издвојити близина  
станишта мрког  
медвједа строгом центру  
Бањалуке.

На удаљености од само  
2,5 километра у шумама  
Старчевице и  
Понира налази се  
станиште медвједа

ПИШЕ: ДАРКО ЈОВАНИЋ  
lovacke@gmail.com

**Л**овиште "Бањалука" установљено је на територији града Бањалука на површини од 72.436,34 хектара, што представља око 60 одсто укупне територије највећег града Републике Српске.

Намјена ловишта је спортско-рекреативна, а према надморској висини ловиште је брдско. Основне врсте дивљачи у ловишту су медвјед, срнећа дивљач, дивља свиња, зец, фазан, дивља патка. Покрај наведених основних врста дивљачи, у ловишту егзистирају и сљедеће врсте дивљачи: вуц, шакал, лисица, дивља мачка, шумска шљука, препелица, дивљи голуб и др.

Ловиштем "Бањалука" газдује Ловачко удружење "Змијање". Основано је давне 1930. године и данас броји 900 ловаца, због чега спада у ред највећих удружења у Српској. Члан је Ловачког савеза РС и отворено је за сарадњу са свим институцијама и другим удружењима из РС и околних држава, те заједничким активностима које спроводи са Туристичком организацијом града Бањалука доприноси развоју туризма на територији града, али и РС.



**ЛОВИШТЕ  
ОПРЕМЉЕНО  
БОГАТОМ ЛОВНОМ  
ИНФРАСТРУКТУРОМ**

У погледу рељефа, ловиште карактерише изузетно широка висинска амплитуда, која се креће од 142 метра па све до 1.314 метара надморске висине. Највиша кота ловишта се налази на Голем вису на планини Чемерници, која представља типично планинско станиште за медвједа, вука, дивљу свињу и срнећу дивљач, те пружа незаборавно искуство за љубитеље тешких планинских лова. Са друге стране, подручје Пријечана и Мађира се налази на надморској висини од око 140 ме-



ЛОВАЧКО УДРУЖЕЊЕ "ЗМИЈАЊЕ" БАЊАЛУКА

# Ловцима на нишану све врсте дивљачи



Трофеји на  
сајму лова

## ПРЕДСЈЕДНИК И СЕКЦИЈЕ

Ловачко удружење "Змијање" Бањалука, са предсједником Дарком Тулумом на челу, организационо је подијељено на шест секција, и то: секција Сарачица (предсједник секције Предраг Дивјак), секција Ада (Стево Рогуља), секција Бочац (Раденко Вујасин), секција Крупа (Жељко Грбић), секција Мајдан (Петар Тошић) и секција Кола (Миладин Јелић).



изузетни брдски терени који пружају изузетно станиште за срнећу дивљач, зеца, фазана, дивљу свињу, шумску шљуку, препелицу...

Ловиште обилује изузетно хетерогеном вегетацијском сликом, која



### СВАКЕ ГОДИНЕ ИЗ СОПСТВЕНЕ ВОЛИЈЕРЕ УНЕСЕ СЕ ИЗМЕЂУ 500 И 1.000 ЈЕДИНКИ ФАЗАНА

се креће од поплавних низијских шума, затим преко брдских шума хрста китњака и букве, па све до прелијепих планинских састојина шума букве и јеле са смрчом. Кањон ријеке Врбас, који са југа пролази кроз централни дио овог ловишта, представља изузетну пејзажну и биодиверзитетску вредност. Ова природна хетерогеност омогућава опстанак великом броју животињских врста, те омогућава и разнолику понуду ловних активности које иду од лаганих равничарских лова на фазана и срнећу дивљач, преко брдских лова, па све до поменутих захтјевних планинских лова на медвједа, дивље свиње, срнећу дивљач, вука...

У току протеклих ратних дешавања ловни фонд у овом ловишту је био потпуно девастиран, али напорним радом свих чланова удружења, и кроз уложене велике количине властитих финансијских средстава, бројно стање готово свих врста дивљачи је доведено на пријератно стање, па чак и више, услед чега су данас у ловишту "Бањалука" попуњени капацитети за медвједа, срнећу дивљач, дивљу свињу, фазанску дивљач и дивљу патку. Зечја дивљач је још увијек испод пројектованог капацитета, док је пољска јаребица на граници одрживости, што је случај у ширем региону. У погледу коришћења дивљачи, у ловишту се данас лове медвјед, дивља свиња, срнећа дивљач, фазан, зец, шумска шљука, препелица, дивља патка, вука, шакала, лисица, дивља мачка и друго, што свакако представља велики успех, а поготово ако се узме у обзир чињени-



### "ДАНИ ВУКА ЧЕМЕРНИЦА"

Поред основних активности на узгоју и заштити дивљачи, Ловачко удружење "Змијање" Бањалука сваке године организује ловно-туристичку манифестацију под називом "Дани вука Чемерница", на којој се окупља око 1.000 ловаца и других гостију из свих крајева бивше Југославије и иностранства.

тара и представља типично равничарско ловиште богато срнећом и фазанском дивљачи и дивљом патком. Прелаз између ове двије крајности чине





Ловиште богато ловним објектима



ца да се у оквиру ловишта налази цјелокупно урбано подручје највећег града РС.

Као резултат успешне промоције Удружења путем интернет странице, ловиште сваке године посјети велики број ловаца из иностранства у лову на шумску шљуку и препелицу, као и у лову на медвједа и вука.

Као ексклузивитет овог ловишта може се издвојити близина станишта мрког медвједа строгом центру града Бањалука. Наиме, на удаљености од само 2,5 километара од строгог центра, у шумама Старчевице и Понира налази се станиште медвједа, гдје је константно присутно неколико јединки ове изузетне врсте дивљачи, индикатора очуване животне средине, у шта су се у протеклих неколико година могли и увјерити излетници који су имали "привилегију" да виде медвједа и без одласка у зоолошки врт. Међутим, овакав положај станишта медвједа доводи до значајне штете од ове врсте дивљачи на имовини становништва (пољо-

привредни усјеви, пчелињаци, сточни фонд), због чега Удружење сваке године издваја значајна финансијска средства за плаћање штете, али и прихрањивање, којим се ова штета држе на подношљивом нивоу. Ловиште је опремљено богатом ловном инфраструктуром, коју тренутно чини 12 аутоматских хранилица за зрнасту прехрану, два уређена хранилишта за медвједе и десетине других хранилица за длакаву и пернату дивљач. Изграђена је стална волијера за прихват фазанске дивљачи на површини од 1.000 квадрата, те десетине ловачких кућа и високих затворених и отворених че-

## "ГИС" БАЗА ПОДАТАКА

У жељи за унапређењем начина планирања и газдовања ловиштем, Стручна служба ЛУ "Змијање" формирала је "ГИС" базу података за ово ловиште, која представља тренутно највеће достигнуће у системима планирања и газдовања одређеним простором, што ово удружење издваја од осталих. ЛУ "Змијање" спремно је и даље да ради на реализацији започетих стратешких циљева усмјерених ка стварању јаког и стабилног ловачког удружења, које је у могућности да својим ловцима, али и ловцима гостима, понуди богато ловиште, са потпуно опорављеним фондом свих основних врста дивљачи, као и великим бројем изграђених ловних објеката, што представља темељ за одрживо газдовање ловиштем.

ка, као и других ловно-узгојних и ловно-техничких објеката који осигуравају савремено и успјешно газдовање. Важно је истаћи да су сви ови објекти изграђени властитим средствима Удружења. У ловиште се сваке године изнесе близу 20 тона зрнасте прехране, те велике количине остале хране и соли. Укупна површина засијаних парцела кукурузом и зоби за дивљач износи око пет хектара, док се засијавање чичоке врши периодично на површини од хектара. Путем изграђене волијере у ловиште се редовно врши уношење фазана из вјештачког узгоја у количини од 500 до 1.000 јединки годишње. Након опоравка бројности фазанске дивљачи, Удружење путем Стручне службе спроводи активности на реализацији пројекта опоравка зечије дивљачи, а у оквиру којег се врше детаљна анализа станишних услова са циљем утврђивања негативних фактора који ометају развој популације зеча на овом простору, те спровођење мјере за њихово отклањање. Ове године је у плану и прво уношење зечије дивљачи у ловиште.





# Šuma plan

(IBG 9001-2000)

PREDUZEĆE ZA PROJEKTOVANJE, PROIZVODNJU I USLUGE

ЛИЦЕНЦИРАНО ПРЕДУЗЕЋЕ ЗА ИЗРАДУ ЛОВНИХ ОСНОВА И ДРУГИХ ПРОЈЕКТА У ЛОВСТВУ



Тел.: 051/323-600; 323-601; 065/518-398; факс: 051/323-602

www.sumaplan.com

- Израда и ревизија ловних основа
- Израда годишњих планова газдовања
- Израда инвестиционих програма за ограђена ловишта
- Израда Елабората за ловишта привредног карактера
- Израда програма заштите дивљачи
- Пројектовање и надзор над изградњом ловнотехничких и ловно-узгојних објеката
- Провођење и надзор провођења прописа ловних основа
- Израда картографских подлога (карта ловишта, ловно-техничких објеката и станишта)
- Савјетовање и консалтинг из области ловства
- Утврђивање и успостављање граница ловишта
- Бонитирање подручја за одређену врсту дивљачи
- Утврђивање врста дивљачи које стално или повремено насељавају ловиште и које се узгајају као основна врста дивљачи зависно од намјене ловишта,
- Утврђивање ловно продуктивних површина за основне врсте дивљачи у ловишту
- Утврђивање капацитета ловишта за основне врсте дивљачи
- Утврђивање других врста дивљачи у ловишту које битно утичу на коришћење ловног ресурса и биолошке разноврсности генофонда дивљачи
- Специјалистичке студије и истраживања из домена ловног газдовања
- Стручно образовање и оспособљавање кадрова у ловству.



Тел.: 051/323-600; 323-601; 065/518-398; факс: 051/323-602; E-mail: sumaplan@inecco.net

www.sumaplan.com



## У ПЛАНУ УНОШЕЊЕ И ЗЕЧЈЕ ДИВЉАЧИ

Своју љубав према природи ловци бањалучког ловачког удружења доказују и учешћем на акцијама на пошумљавању које организује Шумско газдинство "Бањалука", учвршћујући тако темеље добре сарадње ове двије организације које несметано користе заједнички простор. Промоцију биодиверзитета фауне бањалучке територије удружење врши сталним присуством на сајмовима лова и риболова. Кроз интензивну сарадњу са побратимским удружењима из Ниша и Куле у Србији, ЛУ "Змијање" врши сталну размјену информација и искустава, а све са циљем постизања најбољих резултата газдовања ловиштем. Поменуто руководство, заједно са Стручном службом и осталим члановима Управног одбора, улаже максималне напоре на сталном унапређењу газдовања ловиштем.



**Такмичарима је дозвољен наступ само са ловачким оружјем уз коришћење ловачке муниције. Самим тим, употреба спортске или војничке муниције је забрањена**

ПИШЕ: МАРКО ПАВЛОВИЋ  
lovacken@gmail.com

**Н**а сједници Управног одбора ЛС РС одржаној у Власеници усвојени су правилници о ловном стрелаштву са пропозицијама за гађање покретних, непокретних и летећих мета.

Ловци залубљеници у гађање глиненних голубова добили су нови, измијењени правилник чије су одредбе у складу са правилима Међународне стрелачке федерације. Такође, усвојен је и Правилник са пропозицијама за гађање непокретних и покретних мета чиме је омогућено да се у РС први пут организују гађања из ловачких карабина о чему ће бити више ријечи у овом чланку.

Непокретне и покретне мете гађају се ловачким оружјем изолучених цијеви. Непокретну мету чини силуета срндаћа у природној величини, док се код покретне мете гађају силуете вука или вепра у трку. Поља на силуетама се елипсасто пружају од плећке према осталим дијеловима тијела, у зависности од вриједности поготка са ловног становишта. Најважније пропозиције везане су за коришћење оружја и муниције. Такмичарима је дозвољен наступ само са ловачким оружјем уз коришћење ловачке муниције. Самим тим, употреба спортске или војничке муниције је забрањена. Избор марке и произвођача муниције је слободан. Посебно је значајно истаћи да је од нишанских справа могуће користити само оптички или механички нишан.

Непокретна мета се мора налазити на растојању од 100 метара од стријелца и бочно је окренута ка њему. Слично овоме, покретна мета је удаљена од 80 до 100 метара од ватрене линије. Брзина њеног кретања је од два до пет метара у секунди, а дужина којом се креће мета треба да је најмање 15 метара. Мета се може кретати у једном правцу, лијево или десно, а може и у оба.

Непокретна мета се гађа



УСВОЈЕНИ ПРАВИЛНИЦИ ЗА ГАЂАЊЕ ПОКРЕТНИХ, НЕПОКРЕТНИХ И ЛЕТЕЋИХ МЕТА

# Такмичења у гађању из карабина први пут у Српској

са три до 10 метака, из стојећег става, без коришћења наслона и без пробних метака. Вријеме за гађање је од два до седам минута, у зависности од тога са колико метака се гађа. Уколико то захтијева, сваком стријелцу се мора омогућити увид у погодак након сваког испаленог хица, било путем оптичке справе или уз помоћ помоћника са стране, или одједном свих погодака одласком до мете.

Покретна мета се такође гађа из сто-

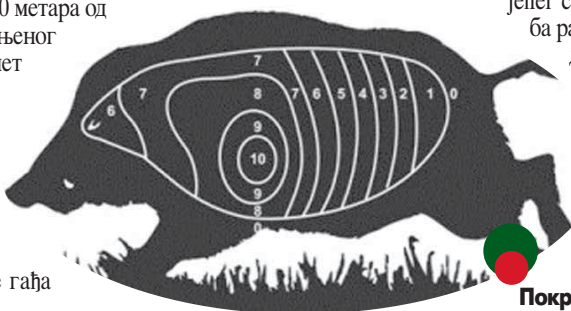

Непокретна мета срндаћа

јећег става, али са пушком ван згиба рамена прије појаве мете. Кундак мора бити испод пауза, односно убацивање пушке у раме мора бити извршено тек после појаве мете. Стријелац сам даје знак за отпочињање кретања мете. Гађа се укупно шест пута без ис-

Покретна мета вепра у трку

## ГАЂАЊЕ ЛИСИЦА И ДИВОКОЗА

Осим силуета срндаћа, вепра и вука, у европским земљама гађају се још и непокретне мете лисице из лежећег става без наслона на даљини од 100 метара и мета дивокозе из стојећег става са наслonom на штап који се придржава руком на даљини од 100 метара. Избор мете, удаљеност од стријелца и став за гађање зависе од начина лова и дивљачи којом располажу локална ловишта.

паљивања пробних метака. У току кретања мете у једном правцу може се испалити само један метак.



## НЕПОКРЕТНА МЕТА МОРА БИТИ УДАЉЕНА 100 МЕТАРА, А ПОКРЕТНА ОД 80 ДО 100

Код гађања непокретне мете, стријелцу у чију мету је грешком гађано, ако не може да се одреди који погодак је вишак (нпр. исти калибар), одузима се најслабији погодак. Уколико стријелац гађа више метака од предвиђеног броја, одузимају му се најбољи погоци, тј. не узимају се у обзир. Осим овога, за сваки више испалени метак стријелац се кажњава одузимањем два поена од укупног збира.

На крају, ако постоји више стријелаца са истим бројем поена, врши се распуцавање по један метак све до појаве разлике. Распуцава се само за прва три мјеста. Није дозвољено коришћење стрелачке опреме, изузев антифона (слушалице), капе и наочара.

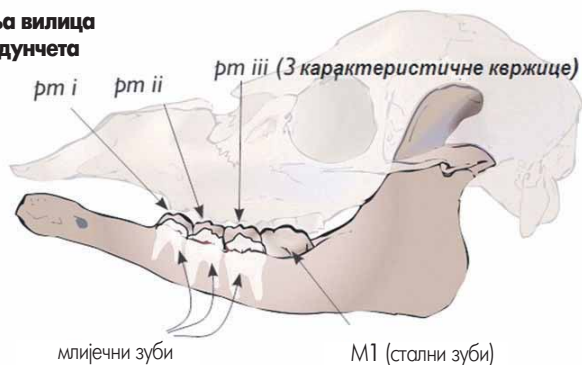
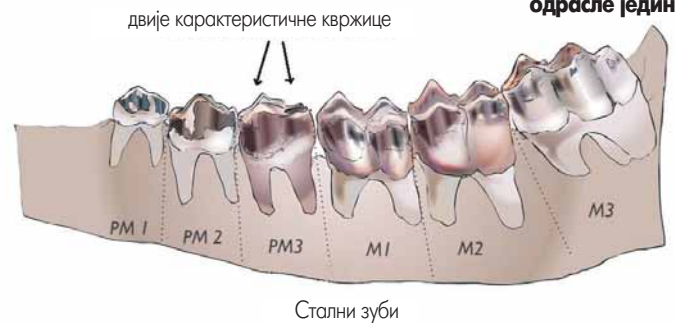
Доња вилица  
младунчетаДоња вилица  
одрасле јединке

**Образац ницања зуба се користи код младих јединки, док се образац истрошености зуба користи за старије. Процјена се врши над преткућњацима и кућњацима доње вилице, који служе за уситњавање хране**

**ПИШЕ: МАРКО ПАВЛОВИЋ**  
lovacken@gmail.com

**С**вим ловцима је добро познат метод процјене старости срндаћа на основу броја парожака роговља. Тачнији метод се заснива на анализи ницања и истрошености зуба доње вилице.

Процјена старости јединке може се вршити на основу обрасца ницања зуба и обрасца истрошености зуба доње вилице. Образац ницања зуба се користи код младих јединки, док се образац истрошености зуба користи за старије. Процјена се врши над преткућњацима и кућњацима доње вилице, који служе за уситњавање хране. Овај начин процјене нам не даје тачно годиште јединке, али нам омогућава да одредимо њену старосну доб. Постоје и много тачнији методи, али се они раде у лабораторијама.

Образац  
ницања зуба

Младунче срне долази на свијет са три млијечна прет-

кућњака (pm i, ii, iii). Трећи млијечни преткућњак (pm iii) има три квржице, док трећи стални преткућњак (PM 3) који ће га замијенити има двије. На основу ове карактеристике разликујемо млијечне од сталних зуба. Прије него што стални преткућњаци никну и замијене млијечне, израшће први стални кућњак (M1) (видјети слику бр. 2). Након 13 мјесеци од рођења младунца би требало да има све сталне зубе, тј. три преткућњака (PM 1,2,3) и три кућњака (M 1,2,3). Посљедњи који се формира је трећи кућњак (M3) (видјети слику бр. 3). Он има три квржице, од којих се трећа посљедња формира у периоду од 12 до 14 мјесеци живота.

СТАРЕЊЕМ ЗУБИ  
ПОСТАЈУ НИЖИ  
И ЗАОБЉЕНИЈИ

Образац ницања млијечних и сталних зуба јелена обичног и јелена лопатара је исти као код срна. Код јелена обичног сви стални зуби су присутни са 30 мјесеци живота, а код јелена лопатара са 26 мјесеци. Трећа квржица трећег кућњака се формира у периоду од 36 до 48 мјесеци живота код обје врсте.

Образац  
истрошености зуба

Код млађих јединки зуби су високи и оштри. Старењем они се троше те постају нижи и заобљенији. У млађем добу, тј. у периоду између прве и треће године, круне зуба су високе;

квржице су високе и оштре; глеђ бијеле боје је шира него дентина, која је браон боје; а инфундибулум (лијевкаста шупљина у центру круне) је дубок. (видјети слику бр. 4).

У периоду од четврте до пете године срндаћ се налази у раним средњим годинама. Круне његових првих кућњака (M1) доње вилице постају краће; квржице првих и других кућњака (M 1,2) постају креће и заобљеније; браон дентина постаје шира од глеђи; инфундибулум се сужава и бива потпуно окружен зубном глеђи на кућњацима (M 1,2).

У касном средњем добу (период између шесте и седме године) круне зуба су кратке на свим зубима; квржице свих зуба постају краће и заобљеније; дентина је два пута шира од глеђи на свим зубима; глеђни гребен у центру првих кућњака (M1) се смањује или ишчезава; инфундибулум постаје веома узак и окружен глеђу на свим зубима, а на прва два кућњака (M 1,2) долази и до његовог потпуног ишчезавања (видјети слику бр. 6).

У старости (период послје осме године) круне зуба су веома кратке; квржице су скоро равне; глеђни гребен у центру свих зуба је нејасан или је потпуно ишчезао; инфундибулум на већини зуба је

ишчезао (видјети слику бр. 7).

Метод одређивања старосног доба на основу истрошености зуба може бити ограничен код одраслих јединки због поломљених зуба или зуба који могу испасти услед старости.

Овај образац се у потпуности може примјенити и на јелена обичног и на јелена лопатара, с тим што се старосне доби разликују у односу на срнећу дивљач.



инфундибулум

глеђ  
(бијела)

дентина  
(браон)

**Дијелови круне**

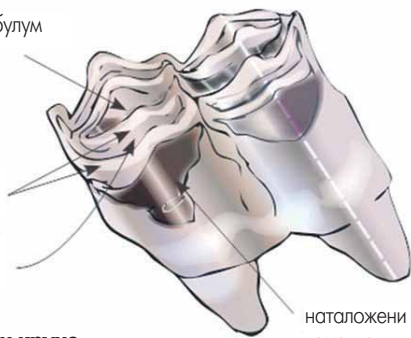

наталожени  
каменцац

Браон дентина постаје  
шира него бијела глеђ на  
свим квржицама.

**Зуб јединке  
средњег доба**

Око  
инфундибулума  
формира се  
прстен од глеђи

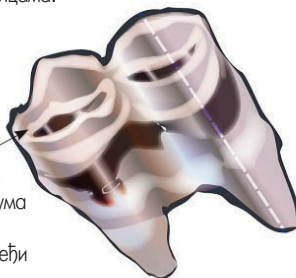

Равне  
квржице,  
глатка  
површина  
круне,  
централни  
гребен глеђи и  
инфундибулум  
готово  
ишчезли.



**Зуб јединке  
старог доба**

ПРОЦЈЕНА СТАРОСТИ СРНЕЋЕ ДИВЉАЧИ

# Доб јединки се одређује на основу зуба



**ТРЕЋИ КУТЊАК  
СЕ ПОСЉЕДЊИ  
ФОРМИРА**

Обје врсте јелена се налазе у млађем добу у периоду од друге до четврте године живота; у раном средњем добу од пете до осме године; у касном средњем добу од девете до дванаесте и у старости после две дванаесте године живота.

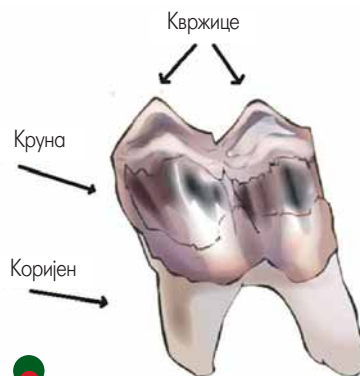

**Дијелови  
зуба**

МЛАДИ:  
глеђ шира  
од дентине

СРЕДЊИ:  
дентина  
шира од  
глеђи

СТАРИ:  
инфундибулум  
нестаје



**Попречни  
пресјек зуба**

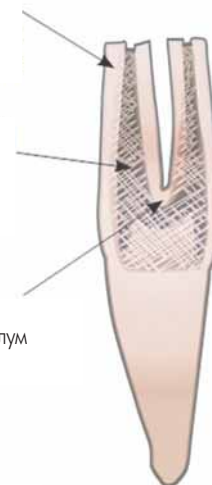



Захвалница Раденку Рељићу



СКУПШТИНА ЛОВАЧКОГ УДРУЖЕЊА "ЈЕЛЕН" КОЗАРСКА ДУБИЦА

ПИШЕ: ДУШАН РЕПИЈА  
lovacken@gmail.com

**С**лободан Боројевић изабран је пети пут узастопно за председника Ловачког удружења "Јелен" из Козарске Дубице на изборној Скупштини овог удружења.

Он је добио сва 42 гласа присутних делегата, тако да му је једногласно додијељен нови мандат који је почео још 2001. године

За потпредседника удружења изабран је Владо Каурин, док је четврти пут за председника скупштине изабран Миле Зељић. Изабран је и нови Управни одбор којег чини 18 чланова, те трочлани Надзорни одбор, а једногласно је усвојен и Извјештај о раду удружења у протеклој години. Као главну ставку из 2016. године, Боројевић је истакао потписивање уговора са Министарством пољопривреде, шумарства и водопривреде РС о коришћењу ловишта на период од девет година.



Слободан Боројевић и Бојан Миланковић

# Боројевић добио пети мандат

Он је добио сва 42 гласа присутних делегата, тако да му је једногласно додијељен нови мандат који је почео још 2001. године

Захвалницу добио Сretoје Вујановић



## ОВЕ ГОДИНЕ У ЛОВИШТЕ ПУШТЕНО 300 ФАЗАНА

- Испунили смо све услове које је министарство прописало и потписали уговор. Осим тога, учинили смо много када су у питању ловно-технички објекти. Искључиво све објекте подигли смо сами, почевши од новчане накнаде до самог рада на објектима. Све обавезе смо завршили на вријеме, тако да немамо никаквих потраживања, што је

## ЗАХВАЛНИЦЕ

Као и претходних година, несебичну подршку раду ЛУ "Јелен" пружили су општина Козарска Дубица, те Полицијска управа Приједор и полицијска станица Козарска Дубица које су награђене захвалницама. За дугогодишњи рад и допринос развоју ловства на подручју општине похвале су добили Илија Каурин, Лјубан Ручнов, Младен Бањац, Миле Бундало и Милутин Благојевић.



## ЛОВАЧКО ВЕЧЕ

Први пут после рата у фебруару је организовано ловачко вече на којем је присуствовало више од 600 званица.

- Показало се да је иницијатива за овакво дружење била у потпуности оправдана. Мислим да је ово почетак једне лепе традиције - рекао је Боројевић.



## ОДЛИЧНА САРАДЊА СА УДРУЖЕЊИМА ИЗ ОКРУЖЕЊА

скупштина имала на увиду - рекао је Боројевић.

Бројност дивљачи је на завидном нивоу, а током дуге и тешке зиме, чланови "Јелена" чинили су све како би дивљач што мање осјетила хладноћу.

- Иако је бројност дивљачи на завидном нивоу, трудимо се да сваке године додатно увећамо тај број. Ове године већ смо унијели 300 фазана, а што је најбитније сваке године унесемо више него што их буде одстријељено. Почео је лов на срндаћа, који иде у складу са прописаним планом одстрела - рекао је Боројевић.



## ЈОВАНОВИЋЕВА ПОЧАСНИ ЧЛАН

Један од приоритетних задатака у наредном периоду биће обновљање још неколико ловачких кућа, а за ову прилику отворена је једна у Маглоцима. Част да преисјече свечану траку припала је Миланки Јовановић која је овом приликом добила статус почасног члана ЛПУ "Јелен".

На самој сједници било је доста гостију Драшко Русић члан УО ЛС РС, начелник општине Раденко Рељић, председник Скупштине општине Козарска Дубица Драган Јаћимовић, Сретоја Вујановић, начелник сектора полиције у ПУ Приједор, Бојан Миланковић, командир ПС Козарска Дубица.

Виши стручни сарадник за ловство у Министарству пољопривреде, шумарства и водопривреде Републике Српске Миланка Јовановић такође је увеличала скупштину дубичких ловаца.

- С обзиром на то да је ЛПУ "Јелен" једно од најбоље организованих у Репу-

блици Српској сарадња са представницима удружења заиста је на високом нивоу. Импозантна је традиција ловства на подручју Козарске Дубице, као и бројност ловаца, а још важније све оно што својим дјелима доказују из године у годину - рекла је Јовановићева.

ЛПУ "Јелен" има одличну сарадњу и са удружењима из околине, тако да су гости на скупштини и дружењу били ловци из Костајнице, Новог Града, Приједора, Општре Луке, Сводне, Бањалучке, Кнежева, Градишке, Челинца, Омарске, Љубије и других удружења.



## ФАЗАНЕРИЈЕ "БАРЕ" ЈЕДИНА РЕГИСТРОВАНА ФАРМА ЗА ПРОИЗВОДЊУ У БИХ

Током 2016. произведено  
20.000 фазанских пилића  
ФОТО: В. СТЕПАНОВИЋ



оду, ће бити подијељен материјал за 25 ловачких чека, што свакако представља значајну инвестицију и улагање у ловиште - рекао је Божичковић и нагласио да ће до краја године бити набављено још пет аутоматских хранилица, тако да ће свака ловачка секција имати најмање по једну, а неке и три аутоматске хранилице.

Управни одбор је, у периоду између двије скупштине, одржао пет редовних сједница. Настављена је политика добре сарадње са ЈС РС, али је број ловаца смањен на 950, због формирања новог Ловачког удружења на подручју општине Станари.

### Фазанерија добила статус фарме

У протеклој години ријешен је и правни статус Фазанерије "Баре", која је уписана у судски регистар фарми РС и за сада је једина регистрована фарма за производњу фазана у БиХ. У 2016. години фазанерија је произвела више од 20.000 фазанских пилића, од чега је, ловачким удружењима и БиХ, продато око 13.000, а више од 4.000 фазана пуштено је у властито ловиште. Близу 3.000 комада фазанске дивљачи пренесено је у 2017. годину, а увелико је почела и овогодишња производња која је планирана на 20.000 фазанских пилића. Руководилац добојске фазанерије, Војо Нарић, информисао је Скупштину да тренутно, добојска фазанерија има за продају спремних 10.000 фазана који чекају купце. Планирано је да се у овој години добојско ловиште на Требави, Крњину, Вучијаку и Озрену, обогати са 4.000 младих фазана.

Скупштина је прихватила приједлог Управног одбора да се висина чланарине и уписнине у ловној 2017/18. години не мијења, односно, да чланарина остане на нивоу 120, а уписнина 360 марака.

# КУПЦЕ ЧЕКА 10.000 фазана

**Пословање удружења стабилно, а руководство чини напоре за стварање бољих услова у ловишту, градњом ловних објеката. Фазанерија у прошлој години произвела више од 20.000 фазанских пилића, а тренутно на продају чека око 10.000 фазана**

ПИШЕ: ВОЈО СТЕПАНОВИЋ  
lovacken@gmail.com

**Н**а дневном реду редовне годишње скупштине Ловачког удружења "Фазан" Добој, одржане у Комплексу "Срна", секције Љескове воде, расправљало се о Извјештају о пословању у 2016. годину, те раду Управног одбора и Фазанерије, кориштењу ловишта Добој, новој ловној основи за период 2017-2027. година, предстоје-

ћој ловној сезони на срндаћа, календару лова, висини чланарине као и одређеном броју захтјева за пријем у чланство удружења.

### Улагање у ловиште

У уводном излагању Ведрана Божичковића, председника Удружења, могло се увидјети да је пословање удружења стабилно, те да Управни одбор у границама својих могућности ради све за бољи амбијент у ловишту.



### ЗБОГ ОСНИВАЊА УДРУЖЕЊА У СТАНАРИМА СМАЊЕН БРОЈ ЛОВАЦА НА 950

- Плански се улаже а резултати су и више него видљиви. У току су активности на изради нове ловне основе, као и активности на изради плана коришћења ловишта Добоја за 2017/2018. годину. У наредном пери-

Делегати Скупштине добојских ловаца засадали су у прекрасном ловачком комплексу "Срна" у Љесковим водама



## Амбасадор Републике Србије, његова екселенција Станимир Вукићевић у друштву ловаца из Улобића

ПИШЕ: ТАДИЈА М. БОГДАНОВИЋ  
tadija.m.bogdanovic@yahoo.com

**П**очетак је маја, планина се тек заогрће зеленим плаштом, извезеним бехаром дивљих трешања, зукви и крушака. Све одише свјежином, мирисима новог живота и неким блаженим миром који не ремети ни хук Касидолске ријеке. Јахорина или Јаворина (што је њен стари и исправнији назив) у својим зеленим њедрима, поред других драгуља, крије и живописно село Улобиће, које своје чари штедро нуди свим правим љубитељима природе.

Овдашњи горштаци су добри домаћини и раширених руку и отвореног срца дочекују сваког добронамјерног човјека. Један посебно драг гост оvdје је амбасадор Србије, господин Станимир Вукићевић. Овај угледни дипломата (за осјетљиве мисије), одушевљени је ловац, који већ дуги низ година другује са улобићким ловцима, члановима ЛУ „Требевић“ из Источног Сарајева. Још од свог првог мандата у БиХ, радо борави у овом бајковитом крајолику испод модрих планинских вијенаца. Ту се, каже најбоље одмори и ослободи стреса. Блискост и пријатељство које је оvdје изграђено засновано је прије свега на заједничкој љубави према планини и најискренијим људским поривима. Тај осјећај ваљда прожима сваког нормалног човјека док стоји усхићен пред исконком снагом природе - величанством Божије творевине. Тад смо сви исти и једнаки, без обзира на функције или друштвени статус, тада се мјери само честитост, несребичност и добра воља према другом. Амбасадор, по природи скроман човјек,



# АМБАСАДОР У УЛОБИЋУ

чешиће и од млађих ловаца устане да принесе дрва или воде. Врло је пријазан и отворен, а уз један рафиниран и ненаметљив манир вођења разговора, стекао је у овој средини велики углед и поштовање. И овај пут, када је чуо за радове у ловишту, радо се прикључио дружини.

Ловци групе „Улобићи“, предвођени Брком, овом су приликом попуњавали солила, те срнећа хранилишта осољеном јечменом прекрупом и још неким важним састојцима. Срне сад имају подмладак и брзо губе калцијум и друге вриједности у организму, па ће им, поред обиља зелене хране, добро доћи и ова прихрана. Поред тога, додат је један нови

засад чичоке, иако невелик, биће значајно користан. Сви радови и ловно-узгојне мјере, оvdје се проводе уз консултовање мр Живка Рапаића, врхунског ловног стручњака, легенде и нестора нашег ловства, који је и сам чест гост ове дружине. Успут Боро, Жељко, Дане, Новица, Станимир, Симо, Раде, Милош, Миодраг, Миле и Немања разгледају трагове тражећи присуство предатора па и оних двоногих, јер је дивљач у овим забаченим пределима још увјек угрожена од криволоваца. Поподне су сви на окупу око ватре што пуцкета поред ријеке. Уз укусан залагај и по неку чашицу Жељкове нове јабуковаче, води се пријатан разговор.

Брко, чија је оvdје „команда извршна“, давно је забранио теме попут политике, странака, бизниса и слично. „Кад пођете у планину то извадите из руксака“, знао би рећи. И стварно, оvdје је на првом мјесту шала, радо се причају и приче од старина везане за мудрости, подвиге, лов и живот овдашњих горштака, а све то се још гарнира ловачким анегдотима из скоријих времена. То је неизоставни фини зачин ових, за душу и тјело тако благотворних излета, у ово вријеме свеопште отуђености човјека од човјека, гдје нас „напредак цивилизације“ и технолошка чуда полако одвлаче у неки нереални свијет, пријетећи да нас на крају претворе у бездушне роботе. Зато се у овој дружини често типкање по телефону и слично, сматра неважним, реметилачким чином и „жутим картоном“, што би рекао Дане. На крају се дружина разилази, задовољни осмјеси говоре све. Ако не прије, ту ће бити за отвор лова. Амбасадор обећава да ће свакако доћи, како рече, неће да пропусти ништа, јер ближи се крај мандата. Наравно то неће бити и крај пријатељства са овим људима.



ВЈЕШТАЧКО УЗГАЈАЊЕ ТЕТРИЈЕБА ГЛУХАНА

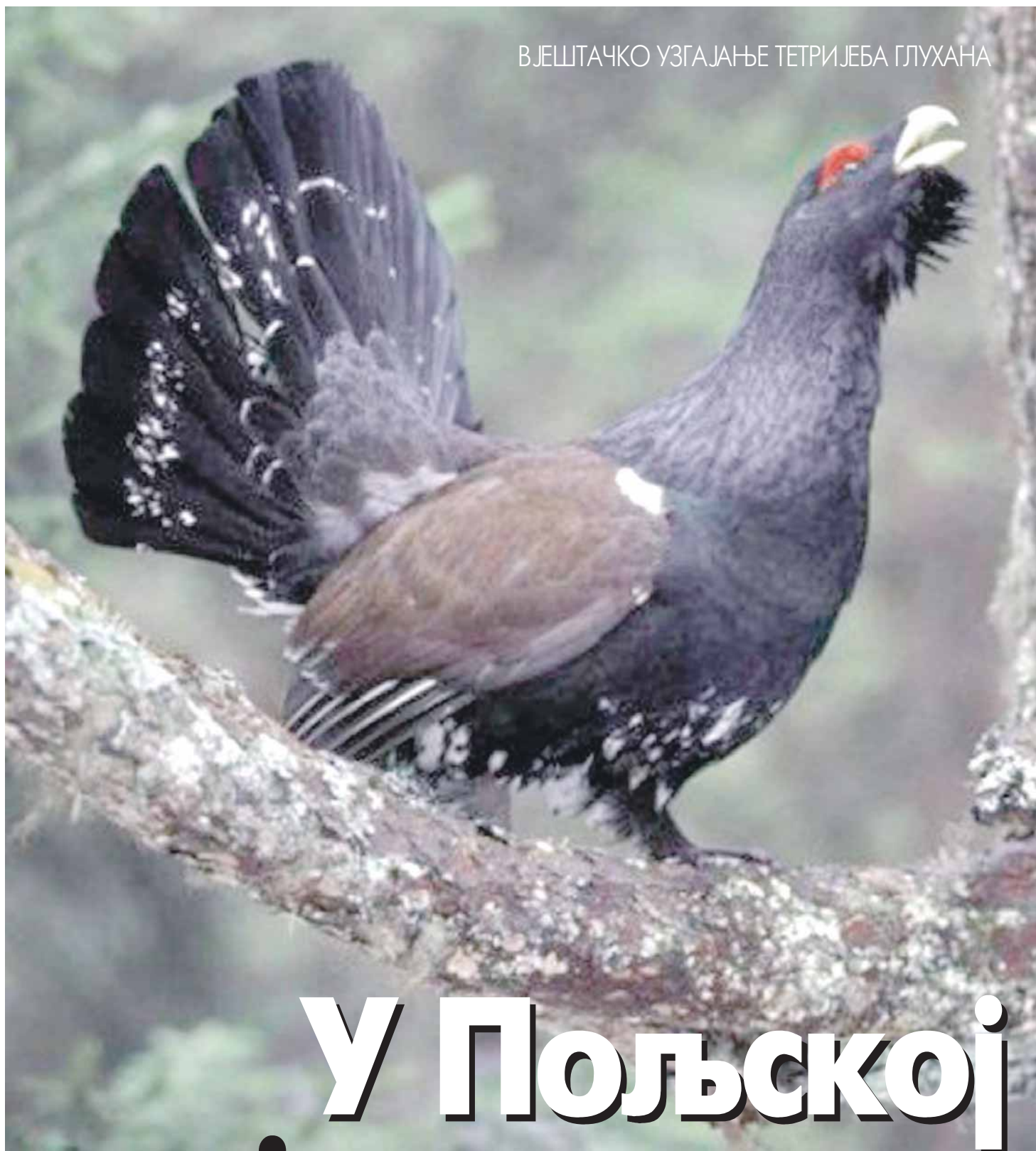

**У Пољској  
успјело, може  
ли и код нас?**



## Сматрам да бисмо ми ловци у Републици Српској могли испитати услове и могућности и успјешно узгајати великог тетријеба глухана

ПИШЕ: **НОВИЦА БЛАГОЈЕВИЋ**  
lovacken@gmail.com

**П**о личном увиду (обилазећи позната станица тетријеба глухана у ловиштима сарајевско-романијске регије) и по сазнањима добијеним од доста старијих ловаца тетријеба поуздане су тврдње да је знатно смањена бројност ове вриједне пернате дивљачи у нашим ловиштима.

Овакве тврдње већ су, не тако давно, изнесене у ловачким гласилима РС и ФБиХ. Мој добар познаник, чувени ловац, проф. др Далибор Балијан лично је боравио у Пољској, детаљно се упознао са стањем и потврдио велики успјех ловаца из Пољске

### СЕДАМ УСЛОВА ЗА БОЉИ ТРЕТМАН ТЕТРИЈЕБА

на узгајању тетријеба глухана у узгајалишту - Центру за узгој и реинтродукцију Истебна и Лужајско. Задивљен успјехом ловаца из Пољске на узгоју ове дивљачи (који су то постигли први у Европи), испричао ми је све детаље успјеха у том узгајалишту. То ме је веома обрадовало, јер сам био велики залубљеник и дугогодишњи донекле познати ловац - тетријеба у сарајевско-романијској регији. Угроженост, односно знатно смањење бројности ове дивљачи у нашим ловиштима, није баш толико због лова и криволова колико услед утицаја многих других фактора, као што су промјене које настају у станишту, често и интензивно управљање у најстаријим шумама, пошумљавање, промјене густоће стабала, бројне и честе излетничко-туристичке активности, сакупљање споредних шумских производа (гљиве, купине, јагоде, малине, боровнице, шумско воће, љековите траве и друго). Све ово и још неки други елементи јасно показују да је за смањење бројности тетријеба у нашим ловиштима пресудан људски фактор, а затим већи број предатора

у ловишту.

На основу изложеног сматрам да би ми ловци у РС требали и могли испитати услове и могућности, организовати и успјешно спроводити узгајање великог тетријеба - глухана. Јер, ако су ловци из Пољске одлучили, пожртвовано радили и, ето, доказали велики успјех узгоја глухана, зашто то не бисмо могли и ми у РС. Зато, покрећем иницијативу и предлажем одређене мјере и активности на узгајању тетријеба глухана код нас. Све припреме и извршне активности требало би да су могуће, реалне и оствариве.

1. Само на бази науке - научног рада треба испитати, свестрано анализирати и утврдити услове и могућности узгајања тетријеба на цијелом подручју РС.

2. За израду овако значајног пројекта треба ангажовати искључиво стручна лица из области ловства, шумарства, пољопривреде и ветеринарства, а ми таквог кадра у РС имамо.

3. Носилац тако важног пројекта требало би да буде стручни савјет за ловство, који ће знати и поуздано одабрати институције и поједине стручњаке за извршење свих активности у вези са жељеним успјехом на овом плану.

4. Финансијско-материјална средства за реализацију свих потребних активности из наведеног пројекта, иако врло отежано, могла би да буду обезбијеђена ако правилно буду изабрани приоритети финансирања у ловству.

5. Ако потпуним и де-

таљним испитивањима буде оцијенено - утврђена могућност и донесена одлука да буде приступљено и рађено на узгоју тетријеби глухана, обавезно ми требало изабрати и задужити групу (најмање три) стручњака из ловства да оду и посјете Центар за узгој и реинтродукцију Истебна и Лужајско (у Пољској). Том приликом они треба обавезно да прикупе све потребе податке, сагледају и успјешно реализују искуства тамошњих узгајача тетријеба. Такође ми требало да посјете Шумарски и Пољопривредни факултет Универзитета у Лублину и разговарају са стручњацима које су ловци ангажовали у радовима у вези са узгојем тетријеба глухана у Пољској.

6. Потребно је извршити и све дру-

ге припремне мјере и радње неопходне за утврђивање услова, могућности и спровођење узгоја тетријеба глухана.

7. Предлажем да УО ЛС РС размотри, оцијени и одлучи да ли би било добро - успјешније да овај орган буде иницијатор да се и остала ловачки савези у БиХ укључе у овај пројекат, који би био подједнако финансиран. Па, ако би и они били вољни да се прикључе пројекту, требало би обавезно сачинити писани споразум - договор у којем би све било прецизно дефинисано (услови, права и обавезе сваког савеза).

Овим текстом се јасно указује и на обавезу нас ловаца да узгајамо и уносимо одређене врсте дивљачи и тиме обогачимо наша ловишта, а не да нам је стало да само ловимо и тако смањујемо бројност, посебно племените и знатно угрожене дивљачи, међу којом је и наш љепотан тетријеб глухан. Овом приликом желим уједно указати најмлађим ловцима, а и старијим, који нису, а желе да лове тетријеба, да је далеко веће узбуђење, драж

### ВИРТУОЗНО ПОНАШАЊЕ ТЕТРИЈЕБА ТОКОМ ПАРЕЊА

и задовољство посматрати виртуозно понашање у вријеме парења и лова него сам чин одстрела. То сам лично, са посебним ловачким ужитком, много, много пута доживио. Поред бројних прилика и сигурних шанси (у протеклих 60 година), одстријелио сам само четири глухана капиталне трофејне вриједности, а све остале многобројне сусрете са овим шумским љепотаном усхићено сам доживљавао посматрајући његов ритуал у друштву кока и приликом борби пијевача за освајање и оплођење тих љепотица. Посебно интересантан случај имао сам у "тетријебишту"

Јахоринског дијела Равне планине, када нисам имао храбрости ни срца да одстријелим највећег тетријеба (икада виђеног), јер ми је, готово пун сат, позирао, шепурио се, загледао се у мене и обилазио око пања на којем сам сједио и најстроже мировао - ни оком нисам смио трепнути.

На крају, сматрам да ми ловци треба да покрећемо иницијативу и дајемо приједлоге с циљем развоја и унапређења ловства, а на одговорним органима и руководству ловачких организација је да о томе расправљају и одлучују. Ја то и овог пута самоиницијативно чиним.





## НАПИСЕ ИЗ ПРОШЛОСТИ О ЛОВСТВУ ЗА ВАС ПРИРЕЂУЈЕ ДРАГАН МИЛОВИЋ - БРКО

### ХИЉАДУ ДЕВЕТСТОТИХ

Београд, 25. Јануар – Прекјуче поподне око четири и по часа, престононаследник Ђорђе пробао је у Топчидеру једну ловачку пушку, преламачу. Како пушка није добро функционисала, Његово Височанство у жељи да цијеви преламаче доведе у нормалан положај, удари цијевима у дрво држећи кундак у рукама. Услед тога удара,



Ловачка кућа у Топчидеру

оба метка која су била у својим лежиштима опалише, пушка се јако тргну и кундаком повриједи Његово Височанство престононаследника. Повреда је лакше природе. Његово Височанство престононаследник се одмах последије тога вратио у Београд. Данас ће престононаследник као обично излазити.

Српска ријеч, сриједна 14. (27).  
Мај – 1908. Сарајево

### ДЕВЕТСТО ТРИДЕСЕТИХ

16.2.1937. године у село Вагани код Котор Вароши једног је јутре утрчао бијесан вук и одмах на срнуо на четири сељака и једну дјевојку, те их изгризао. Јурећи даље, он је напао на Марка Преодојевића који је на срећу у

рукама носио сјекиру. Отворила се грчевита борба. Када се сломила држалица од сјекире, Марко је сав изуједан некако дограбио вука за уши. У том су пристигле и комшије и сјекирама умлатиле побешњелу звијер. Сви озлијеђени одмах су пребачени у болницу.

„Ловачки гласник НС“  
април 1937. године

### ДЕВЕТСТО ПЕДЕСЕТИХ

1952. године осуђен је за одстрел један међед месар на Борикама – Срез рогаички, који је често сатирао стоку у том крају. То једва дочекаше два чувена ловца на међеде, Милорад Мијатовић, познати ловачки активиста и Мићун Шакић, први последијератни предсједник Сарајевског ловачког друштва и осни-



Милан Шакић - Мићун

вач Кинолошког савеза БиХ. Два-три дана су са водичима М. Петровићем и М. Ратковићем трагали за овим звијером, да би коначно пронашли трагове у стијенама према Дрини на локалитету Суводо. Стари ловац Радован Ристановић предводио је хајку од неколико мјештана, а два пса Бућо и Жацо су претраживали терен. Дизала се бука и отискивано је камење, док су два друга

запосјела доминантне чеке. Зачуше се повици „ето га горе – пази“. Ускоро одјекнуше и два пуцања. Милорад потрча према Мићуну који је пуцао и затече га крвава. „Шта би“, упита га, а овај ноншалантно одврати „Један – један, и ја њега, и он мене нагрди, него ајде да га тражимо“. Наиме, последије првог поготка рањена звијер се муњевито створила пред Мићуном и почела је борба прса у прса, у којој ловац задоби уједе по руци, а међед још једно зрно у тијело, последије чега се закомада низ кањон. Превијени Мићун одмах се са другом даде у потрагу, а ускоро се зачуше и хајкачи на које се рањена грдосија устремила. У тај мах допадоше Мићун и Милорад и обореше ватру, те га Мићун својим сигурним хицем коначно дотуче.

„Ловачки лист“ број 4  
за 1953. годину.

Управо изграђени ловачки дом у Добоју располаже са пространим салом, пословним ођељењима, бифеом и нус просторијама. Поред дома у његовом дворишту подигнута је и хигијенски уредна штењара са седам дођељења. Унутрашњост сале украшавају занимљиви ловачки трофеји и слике. Међу трофејима се истичу: крзна дивљег крмка, међеда, вука, дивље мачке, поред разних препарираних птица, као и већих и мањих рогова. Све је монтирано и



постављено са нарочитим ловачким смислом и укусом. Сасвим је разумљиво што је овако уређен дом стјециште и састајалиште не само ловаца него и знатног броја осталог грађанства.

Ловачки лист бр. 2 за  
1952. годину

### ДЕВЕТСТО СЕДАМДЕСЕТИХ

У ловној сезони 1952/53. Управа савезних ловишта располагаће са извесним бројем живе дивљачи (фазан, зец, срна, јелен) која је намењена за попуњу домаћих ловишта. Дивљач ће се друштвима давати по посебно повољним условима и до 75% попушта од уобичајеног ценовника. Располажемо сопственим превозним средствима и амбалажом. Нарудбе се примају до краја септембра.

Управа савезних  
ловишта “Београд,  
Милоша Великог 55,  
тел 23-325

„Ловачки лист“ број 4  
за 1952. годину.

### ДЕВЕТСТО ОСАМДЕСЕТИХ

У посебном ловишту „Романија“ на Сокоцу, у коме се значајна пажња поклања ловном туризму, протекле јесени забиљежено је да је један инострани гост одстријелио медвједа капиталца, за кога је ловиште добило милијарду и четири стотине и тридесет милиона старих динара. Инострани гост је платио још 85 милиона старих динара за друге услуге. Одстријељени медвјед је имао 524,70 поена.

Ловачки лист БиХ, Јануар  
1987. год.



ПИШЕ: ДРАШКО ДРАГОСАВЉЕВИЋ  
ddragosavljevic@gmail.com

"Која су то кола боља од 'москвича'?", легендарна је реплика из кулног филма Душана Ковачевића и Божидара Николића "Балкански шпијун", а коју изговара Илија Чворовић (Данило Бата Стојковић) на питање кћерке Соње (Соња Савић) да ли да "продају 'москвич' јер троши бензин к'о ђаво".

Постоје наравно неупоредиво боља и економичнија кола али овај, уз многе друге симболичне сегменте филма, кроз више слојева смисла осликава не само Илију, непоправљивог "стаљинисту" и "информбироовца" и друштвени амбијент, то јест историјско вријеме у коме су радња и јунаци смјештени (вријеме осамдесетих у којима је сваки грађанин СФРЈ имао као задатак економску стабилност), већ и типични совјетски "тенковски" приступ конструкцији возила.

"Москвич 412", аутомобил из филма, уведен је 1967. године као мало породично возило. Дијелио је основне заједничке карактеристике са већином совјетских аутомобила а то ће рећи огромну потрошњу горива, али и поузданост, издржљивост, неприкосновену робусност, општу једноставност, добро ријешен систем за гријање уз разне пропусте у завршној обради и контроли. Такође, нагласак је при конструкцији стављен на лаку замјену дијелова чак и код куће. Тај приступачни али непривлачни аутомобил, иако производ московске фабрике АЗЛК која је основана 1930. захваљујући стручњацима из америчког "форда" (први послератни "москвич-400" био је заправо чиста копија "опел кадета" из 1937. израђена на оригиналним машинама које су Совјети по слому нацистичке Њема-

ПУШКА ИЖ 94 НАСТАВЉА ТРАДИЦИЈУ  
РУСКОГ ОРУЖЈА НА ОВИМ ПРОСТОРИМА

# Из Русије с љубављу

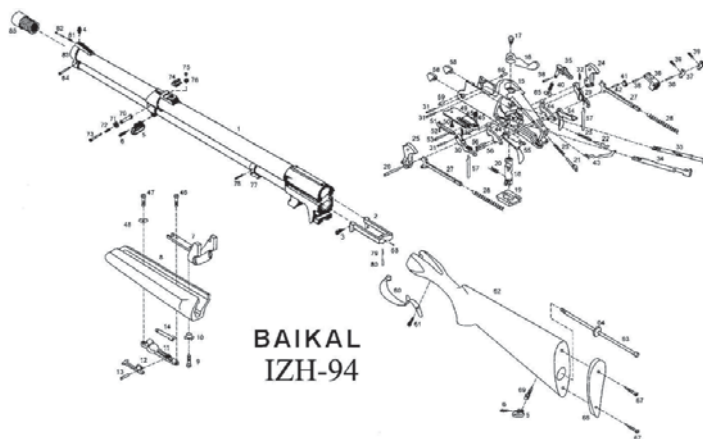

BAIKAL  
IZH-94

**Руско оружје одувјек  
је вриједјело више  
од цијене коштања,  
а домаћи ловци  
га управо због  
тога радо користе**



чке зашпијенили из фабрике "Опел" и допремили у Москву), представљао је симбол совјетске средње класе. По издржљивости је подсећао на тенк а уз бројне мане био чувен и по томе што је гутао све могуће врсте горива укључујући и ракију, међутим пружао је много више него што је коштао. Ако говоримо о естетичи тих аутомобила, рекло би се да кроз дизајн и филозофију "москвича 412" јасно провијава типични социјалистички реализам – нарочит реалистички стил у умјетности који је настао у СССР 1930-их са задатком да



**НОВИ МОДЕЛ  
КОМБИНОВАНЕ ПУШКЕ  
СВЕ ПОПУЛАРНИЈИ  
НА ОВИМ ПРОСТОРИМА**

шири и јача идеје комунизма и социјализма. Тај стил је као основне теме имао индустријализацију земље и његовање култа личности а карактеристика га је изузетна немаштовитост у изразу. Соцреализам је у бившем Совјетском Савезу био званични правац у архитектури, ликовној умјетности, музици и књижевности више од 60 година а непосредно након Другог свјетског рата он се проширио и по свим бившим југословенским републикама да би, након почетка разлаза са СССР односно земљама Инфор-

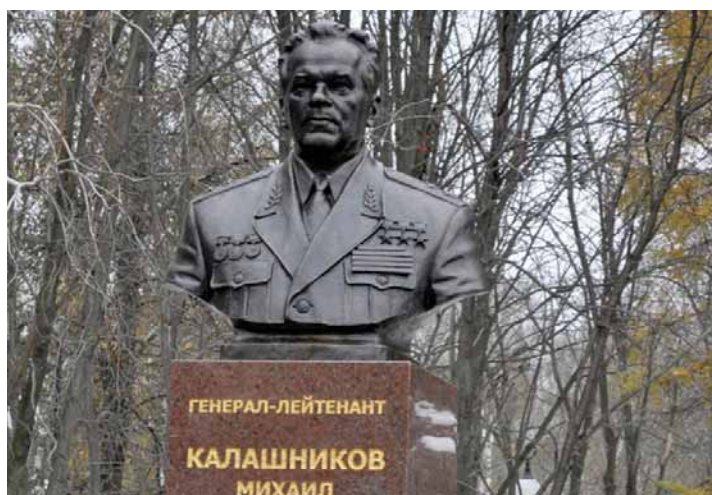

мбира, почевши од 1948. године био постепено напуштен. Међутим, иако је тадашња ФНРЈ "ревизионистички скренула са правог пута", то јест "издала" принципе марксистичко-лењинистичке, изворне совјетске комунистичке идеологије, "москвич" ипак касније није био идеолошки неподобан. Овај мали тенк је лако пронашао пут до домаћих купаца те је ниском цијеном а високом издржљивошћу полако освајао не само југословенско већ и западноевропско тржиште. Увозио се дуго у бившу СФРЈ гдје је био један од најчешћих аутомобила шездесетих и седамдесетих. А увозило се па и копирало доста тога совјетског (подсећања ради, "Застава" је копирали АКМ тако што је лично Тито преко једне несврстане земље обезбједио потребну количину пушака, наравно без знања СССР-а). У овај контекст лако може да се поставе и бројни совјетски модели ловачких пушака сачмарица. Наиме, за вријеме бивше СФРЈ, поред домаћег оружја из крагујевачке "Заставе" и крањске "Пушкарне" и оружја које су наслиједили, ловци су посједовали најчешће оне пушке које је бивша држава највише увозила. Биле су то прије свих цијеном врло приступачне а квалитетне и необично поуздане совјетске па чехословачке и пушке из бившег ДДР-а, а у знатно су мањем броју увожене сачмарице италијанских и белгијских марки. Оружје осталих бројних свјетски познатих произвођача, попут оних из Шпаније, Француске, УСА и Јапана, није увожено уопште а енглеске најскупље сачмарице биле су прави раритети у југословенским ловиштима. Додуше, аустријске, махом комбиноване пушке високог квалитета (на примјер пушке из чувеног аустријског оружарског центра Ферлаха то јест Боровља), нису биле ријетка појава али су се по правилу сретале у рукама имућнијих ловаца, љубитеља најбољег ручно израђеног ловачког оружја. Совјетске ловачке сачмарице одговарале су дакле куповној моћи већине домаћих ловаца, а њихов радни вијек показао је да су на нивоу далеко скупљих ловачких пушака са Запада. Од више типова и марки совјетских двоцијевки у СФРЈ су најмасовније увожене и коришћене пушке фабрике ИЖ из града Ижевска. Али шта то директно повезује аутомобил "Москвич 412" и ловачке пушке марке ИЖ? Повезује их наиме проста чињеница да су једно вријеме произвођени у истој фабрици у Ижевску али увијек по истој совјетској логици и филозофији гдје су лакоћа употребе, ергономија и дизајн жртвовани на рачун поузданости, једноставности употребе и израде, као и ниске цијене. У чувеној фабрици оружја "Ижевский Механический Завод", у којој је радни вијек провео ле-



гендарни Михаил Калашњиков, лицензно је од 1967. до 1976. произвођен "москвич 412" (ИЖ-412) а управо из те фабрике стизале су најомиљеније совјетске ловачке пушке у Југославији. Биле су то веома добро конструисане и израђене пушке, прилично ниске цијене а солидног квалитета као уосталом и пушке осталих совјетских марки. Најмасовнија совјетска сачмарица положених цијеви у Југославији била је ИЖ-58 а од бокерица убједљиво је највише заступљена била ИЖ-27. Те пушке су одлично продаване и у западној Европи јер је њихов квалитет знатно превазилазио западне моделе у истој цјеновној категорији.



### МОДЕЛ ИЖ 94 НАСТАО НА БАЗИ КОД НАС ПОПУЛАРНЕ БОКЕРИЦЕ ИЖ

И за моделе осталих совјетских произвођача који су увожени, попут бокерица ТОЗ 34 па и оних високе класе "МЦ 109" и "МЦ 8", важило је исто правило – квалитет, поузданост и дуговјечност за мало новца. Тако је и данас, па се у рукама домаћих ловаца налази огроман број руског ловачког оружја – наслијеђеног, половног или новог. Руска фабрика "ИЖ Баикал" одлично ради (иако се москвич одавно не





## МУЗЕЈ У ИЖЕВСКУ

У Ижевску постоји нарочити музејско-изложбени комплекс посвећен оружју које је понос не само овог града већ и цијеле Русије па не чуди што носи име Михаила Тимофејевича Калашњикова. Међутим, експонати и поставке музеја не ограничавају се само на биографију, изуме и патенте славног конструктора, већ приказују читаву историју производње оружја у Ижевску. Необични су начини презентовања информација - многи експонати су интерактивни, развој производње оружја може да се посматра у контексту других изума човјечанства и приказује се као један од аспеката свјетске техничке културе.



производи) а један сасвим нови модел ловачке комбиноване пушке, израђен по старој и провјереној логици високе поузданости и издржљивости све је популарнији у рукама домаћих ловаца и вриједи далеко више него што је плаћен. Ради се о моделу Баикал ИЖ МП94.

### Историја ИЖ-а

Прије него што пређемо на опис ове пушке, ваља понешто рећи о чувеној фабрици из Ижевска. Већ два вијека прво мјесто по производњи оружја у Русији са градом Тулом, дијели Ижевск - главни град Удмуртске Републике. У Ижевску је арсенал основан још 1807. да би неколико година касније у њему било произведено преко шест хиљада кремњача за вријеме рата са Наполеоном. Зна се како је Наполеон прошао у Русији а ништа боље нису прошли ни нашисти за вријеме њихове авантуре у Другом свјетском рату - Ижевски Механички Завод успостављен је 1942. и у њему су произвођене бројне врсте славом овјенчаног оружја од којих су противтенковске пушке Симонов и Деггарјов те митраљежи ШКАС и Березин УБ само нека. Опремљена овим оружјем Црвена армија извојевала је велику побједу и на крају умарширала у

Берлин. Ипак, свјетску славу град Ижевск и његова фабрика оружја стекли су захваљујући великом конструктору оружја Михаилу Тимофејевичу Калашњикову. Његова легендарна аутоматска пушка АК47 постала је омиљено оружје небројених свјетских армија и револуционара готово одмах по силаску са фабричке траке. Управо та генијална конструкција донијела је огромну славу како самом конструктору тако и граду Ижевску и уопште руском оружју друге половине 20. вијека. Данас је ижевска фабрика оружја дио Калашњиков концерна - највећег руског концерна за производњу оружја који улази у састав државне корпорације Ростех а путем најмодерније технологије производи много типова аутоматских, снајперских и ловачких пушката, ултрамодерне вођене артиљеријске пројектиле и шта све не... Као стратешки дио војно-индустријског комплекса Концерн Калашњиков, са сједиштем у Ижевску и Москви, производи 95 посто оружја у Руској Федерацији које извози у више од 27 земаља а у свом саставу има три брэнда: "Калашњиков" (залужен за војно и цивилно одбрамбено оружје), "Бај-



кал" (производи ловачко и спортско оружје), те "Ижмаш" (спортско-такмичарско оружје).

### Баикал ИЖ МП-94 и веза са ИЖ 27

Већ смо казали како је у рукама домаћих ловаца бокерица ИЖ 27 веома честа а њоме на нашим просторима лове већ генерације ловаца. Та се квалитетна пушка одлично продавала у Европи а према подацима из њемачких каталога, с краја осамдесетих година прошлог вијека, модел опремљен једним окидачем са селектором опалања прво доње или прво горње цијеви, два пара цијеви (дуже са јачим и краће са слабијим чокови-

кирала је полугу која држи чекиће и била веома сигурна (за разлику од нпр. сачмарица "застава" чија кочница блокира само обараче док запети чекићи виси о плитком зубу и могу врло лако изазвати нежељено опалање при паду па и при јачем потресу пушке). Руси су искористили најбоље карактеристике ИЖ - 27 то јест МП-27М и управо на основу те познате квалитетне, поуздане и дуговјечне пушке настала је фамилија комбинованог ловачког оружја ИЖ94. Овом приликом представљамо најједноставнији основни модел МП-94.

### ИЖ МП-94

Премда и ова пушка, попут многих руских, оставља утисак недовршености, лоше завршне обраде и финиша то ни најмање не утиче на њену функционалност и она је врло робусна и више него употребљива. Прво што се на овој пушци спартанске естетике уочава су развојене цијеви. Наиме, горња сачмена а доња карабинска цијев су у зони лежишта метака постављене и фиксирани у ковани челични моноблок а на устима цијеви спојене су обухватним такође челичним елементом са два отвора. Ово рјешење требало би да отклони негативни утицај термичке дилатације при паљби то јест утицај вреле цијеви на хладну (сјетите се приче о пушци "Аптионлесс 47"). Међутим, ради се о нечему другом. Фабричко упуцавање скупих комбинованих пушката и двокуглара раде најквалификованији, најискуснији и најплаћенији мајстори што је врло пипав и дуг процес који захтијева велико стрпљење. Руси су заправо максимално упростили и појединили производњу и цијену коштања ове комбиноване пушке те предвидјели да карабинску цијев фино подеси (упу-

### ВЕЋ ДВА ВИЈЕКА ПРВО МЈЕСТО ПО ПРОИЗВОДЊИ ОРУЖЈА У РУСИЈИ ИЖЕВСК ДИЈЕЛИ СА ТУЛОМ

ма) и ејекторима коштао је само 998 тадашњих ДЕМ што је било скоро 50 одсто јефтиније од најјефтиних Беретиних пушката и то са само једним паром цијеви. ИЖ - 27 била је савремено ријешена у вријеме када се појавила, имала је механизам за окидање са полугом која са горње стране отпушта чекиће. Њена кочница бло-





ца) пауца уз помоћ нарочитог склопа за подешавање. Из тога разлога пушке напуштају фабрику неспособне да остварују уједначено уске стандардизоване групе из карабинске цијеви, али то не треба да брине и обесхрабри ловца јер се финим подешавањем и експериментисањем са муницијом тај проблем да отклонити у приличној мјери. Склоп за подешавање налази се испод задњег нишана (који је пласиран на горњој сачменој цијеви) и видљив је са предње стране подкундака. Кроз тај склоп између цијеви попречно пролази завртањ чијим се ангажовањем са лијеве стране подешавање изводи. Баскула у себи крије систем за брављење са хоризонталном смјештеном плочом на дну која залази у одговарајући урез са доње стране моноблока, дакле испод карабинске цијеви. Брављење је остварено дакле само са доње стране, на Баикал ИЖ МП-94 нема попречног шипа који у горњој зони моноблока додатно осигурава и брави цијеви за баскулу што ни у ком случају не треба да изазива било какву сумњу у чврстоћу јер је као основа узет познати и доказани систем Browning В25. Горња сачмена цијев има навој за монтирање измјењивих чокова и израђује се у калибру 12/70 (и 12/76) док је карабинска доња цијев израђена у калибрима: .223 Rem, 7,62ю39, 7,62ю51 (.308 Win.), 7,62ю54Р (7,62ю53Р), .30-06 Спрингфилд, 9ю53Р и 9,3ю74. Укупна дужина пушке је 1050 мм, дужина цијеви износи 600 м. МП-94 доступна је и у сету са резервним цијевима. Маса оружја је 3,8 кг што уз карабинске калибре у којима се нуди доња цијев говори да у робусност и чврстоћу конструкције не треба сумњати. Из списка калибара види се



и да је само један метак заиста намијењен преламачама – то је руски метак 9ю53Р. Разлог за то крије се у великој доступности класичне карабинске муниције у којој се ова пушка нуди. У нашим ловиштима најчешће се среће доња карабинска цијев у калибру .30 06 Спрингфилд (7,62 x 63мм). Ријеч је о класичном карабинском метку који дакле није намијењен преламачама (нема пуну ивицу чауре), међутим извлакач чаура на МП94 ради поуздано и ту нема никаквог разлога за бригу. Предњи обарач опалује доњу (карабинску), а задња горњу сачмену цијев, што је рјешење примјењено и на већини класичних бокерица. Ловцима не одговара исувише тврдо окидање карабинске цијеви на ИЖ94 међутим тај моменат има своје оправдање у високом притисцима које производи патрона ка-



либра 12 (спрјечавање нежељеног активирања карабинског метка при испаливању патроне из горње цијеви) а ту је и пословишно ледена руска зима по којој се у лов не иде без дебелих рукавица (сјетите се силе окидања на новој канадској пушци намијењеној ренџерима која је далеко скупља и софистициранија). Силу окидања може наравно да сведе на прихватљиву мјеру стручан и искусан пушкар (искључиво пушкар!) али код ове пушке таква интервенција заиста није ни потребна јер се од ње и не очекује велика прецизност. Руски ловци не препоручују дотјеривање силе окидања већ вјежбу и навикавање. Стандардна Westley-Richards полука пушка отвара ангажовањем у десну страну. Кочница је лоцирана на уобичајеном мјесту, дакле иза полуге за отавање на врату кундака. На горњој сачменој



цијеви монтирани су механички задњи нишан и мушица а са горње стране моноблока пласирана је интегрална нешто краћа шина за монтирање различитих оптичких и колиimatorских нишана. Задњи нишан је подесив је по правцу (ластин реп) а мушица се подешава по висини. Кундаци се израђују од ораха али и од буквине, најчешће су глатке текстуре (без чекирања) и финиширани уљем, имају полупиштољски рукохват а на дну су опремљени гуменим одбојником-амортизером мада се срећу и типично руски бакелитни поткови у боји шаржера за АК74 који на себи имају монограм фабрике. Баскула и цијеви су брунирани и на себи немају никаквих гравура.

Премда су приче о јако лошим сликама погодака са МП94 углавном урбана легенда не треба очекивати спектакуларне резултате са МП94. Ово оружје намијењено је одстрелу дивљачи до 100 евентуално 150м из карабинске цијеви. Треба рећи да се код комбинованих сачма-кугла пушка увијек упуцава карабинска, у овом случају доња цијев, како са механичким тако и са оптичким нишаном. Искустава има много али вриједи златно правило да треба консултовати искусног пушкар, пажљиво експериментисати са више врста муниције (различити произвођачи и лабораторије) док се не добију задовољавајући резултати а користити ону која даје најбоље групе (препоручују се тежа зрна). Исто вриједи и за сачмену горњу цијев – од више врста јединачних зрна треба изабрати оно које пушка најбоље "носи" (наравно, не преко тридесетак метара). Такав приступ умногоме олакшава ствари јер све зависи од конкретне примјерке пушке који ће можда давати одличне групе и са јефтинејом муницијом. Совјетског Савеза одавно нема, највећа по површини земља на свијету опет се зове Русија, али филозофија ижевске фабрике, која се огледа у практичности, једноставности, издржљивости и поузданости, опстаје кроз бројне моделе који пружају најмање дупло више од своје цијене коштања због чега се одлично продају не само код нас већ широм планете. Мале пушке МП-94 највише су естетске природе али то није ни битно јер њена спартанска вањштина ни најмање не утиче на функционалност. Ако имамо на уму да се пушка може коректно упуцати и подесити а опростимо јој нешто тврђе окидање и већу масу - она функционалних мана заправо и нема. Ово је више него солидна пушка за лов дивљих свиња погоном, универзална радна пушка коју ће ловочувар у служби носити читав дан и имати у њу огромно повјерење али и многом домаћем младом ловцу прва властита ловачка пушка, коју ће памтити као прву љубав.



ПОЈЕДИНИ ПРОИЗВОЂАЧИ РАЗВИЈАЈУ ПРОЈЕКТИЛЕ ЗА САЧМАРИЦЕ СА НАРОЧИТИМ ЕФЕКТИМА НА ЦИЉУ

# Експандирајућа и фрагментирајућа јединачна зрна



Са оваквим зрнима и лошије пласиран хитац постаје тренутно леталан

ПИШЕ: ДРАШКО ДРАГОСАВЉЕВИЋ  
ddragosavljevic@gmail.com

**У** последње вријеме све више произвођача муниције уводи монолитна најчешће бакарна или месингана зрна за карабинску муницију, дакле зрна без класичног језгра од олова при чему је различитим конструкцијама ријешена њихова контролисана деформација - експандирање у тијелу дивљачи. Главни разлог за развијање таквих зрна свакако је заштита животне средине и напуштање олова као отровног и превазиђеног материјала, а код производње сачмене муниције челична или гвоздена сачма постаје стандард. Та тенденција напуштања олова и увођења челика или неког другог материјала, мада у знатно мањем обиму, примјетна је и у развоју јединачних зрна намијењених сачмарицама, али заштита животне средине није основни разлог за то. Челична јединачна зрна иначе нису новост. Таква зрна су поткалибарна,



прецизнија су од оловних, јер у неизмијењеном облику напуштају цијев, смјештена су у

пластични оточак (челично зрно оштетило би цијев) и практична су за лов у густини, али у највећем броју

случајева изазивају чисте прострелне ране на дивљачи па се произвођачи труде да изнађу најоптималније рјешење за њихову контролисану деформацију и изазивање терминално-балистичких ефеката експандирањем и фрагментацијом баш као што је то случај код карабинских зрна. Многобројни ловци, у свијету и код нас, већ дуго са успјехом користе различите конструкције оловних јединачних зрна за сачмарице у лову на крупну дивљач. Као што то обично бива, свако има свог фаворита, у сагласју са позитивним законима и сопственим искуством. Једни сматрају да јединачни пројектил, намијењен пушкама глатких цијеви, мора да постиже што дубљу пенетрацију те да не треба експандирати и фрагментирати односно предавати кинетичку енергију тијелу дивљачи за разлику од карабинског пројектила, а други пак имају супротно мишљење. Ипак, специјална челична јединачна зрна се производе, а угледни произвођачи спроводе истраживања и сигурно не би дозволени да тек тако на тржиште избаци нешто неопробано, потпуно неефикасно и промашено. Међутим, често се поставља питање са које граничне удаљености може да се пласира ефикасан хитац то јест постигне добар погодак јединачним зрном из сачмарице који ће омогућити падање дивљачи "у ватри". Пушка сачмарица,



па и она са жлијебљеном цијеви, не може се по прецизности поредити са олученом пушком кугларом (ловачким карабином), а чак и најмодерније конструкције јединачних зрна у пракси су употребљиве до педесетак метара. У овом смислу је важно напоменути да се на дивље свиње јединачним зрнима не треба пуцати са даљине веће од 30 метара те да је за ловца много важније и корисније да прије одласка у лов пушку сачмарицу на тој даљини испроба гађањем у мету величине осредње дивље свиње, јер различите пушке различито носе таква зрна. Управо из овог разлога, дакле, због непрецизности јединачних зрна испалених из пушака сачмарица, поједини произвођачи муниције при развоју и конструисању ових зрна иду у правцу да и лошије пласиран хитац (хитац који није пласиран у виталну зону) буде тренутно леталан на начин да се нарочитим терминално-балистичким ефектима зрна надомјести та непрецизност. Посљедњих година развијају се дакле и такве специјалне врсте јединачних експандирајућих и фрагментирајућих јединачних зрна, а ловци, који су их тестирали у пракси, имају позитивна искуства. Како било, овом приликом представљамо неколико типичних модерних јединачних зрна са ефектом експандирања и фрагментације.

### HEXOLIT 32

Код нас мало позната летонска фирма "Д Дуплекс" има вишедеценијско искуство у производњи прецизних и далекометних јединачних челичних зрна за сачмарице и важи за пионира и лидера на овом пољу. Све је почело још крајем седамдесетих година прошлог вијека док је Летонија била у саставу СССР-а. У то вријеме сачмарицом је ловљена сва висока дивљач, укључујући чак лоса и медвједа, па се

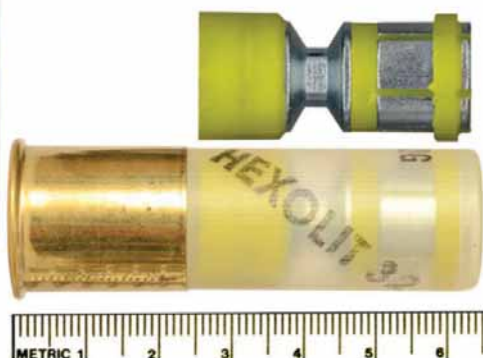

трагало за конструкцијом јединачног зрна које ће омогућити прецизан и ефикасан погодак на удаљености до 100 метара. Почетком осамдесетих година



### ЛЕТОНСКА ФИРМА "Д ДУПЛЕКС" ЛИДЕР НА ОВОМ ПОЉУ

шлог вијека развијено је и произведено прецизно јединачно челично зрно са полиетиленским омотачем, а 1996. на тој основи и искуствима започиње развој читаве серије специјалних експандирајућих челичних зрна различитих ефеката. Овом приликом

представљамо ултрамодерно зрно "Hexolit 32" са нарочитим и необично моћним двоструким терминално-балистичким ефектом. Фирма "Д Дуплекс" провела је током неколико ловних сезона обично истраживање у коме су испитивани ефекти раније развијеног зрна "Дупо 28". Ради се о зрну које при поготку експандира на шест крака изазивајући хидродинамички шок и масивну улазну рану која обезбјеђује добар крвни траг уз оптималну пенетрацију. Истраживање је показало да се ово зрно различито понаша у зависности од регије која је погођена, па се тако при поготку у тврђе ткиво распада (фрагментира) при чему се фрагменти масе 1,2 г (а која маса одговара маси сачме промјера 6мм) конусно шире и формирају канале оштећујући околне органе док база пројектила наставља свој пут кроз ткиво правећи стрелни канал и задржавајући 70-75% иницијалне масе. "Hexolit 32" (маса 32 грама) је развијено на основу "Дупо 28" и комбинује описане ефекте, дакле, при поготку у било коју регију обавезно долази до експандирања предњег дијела зрна на пречник од 36 до 38 мм и фрагментације на шест правилних фрагмената, чиме је знатно увећана убитачна моћ, чак и при лошијем поготку. Експерименти на балистичком желатину, глини и дивљачи показују да обично три фрагмента тешко оштећују кичму и кичмену мождину те околну инервацију паралишујући животињу, а остали фрагменти изазивају шок и престанак рада кардиоваскуларног система, док база пројектила наставља пут и прави дубок стрелни канал. На годину старог вепра пуцано је са 50 м удаљености. "Hexolit 32" зрно је погодило стомак. Иако хитац није пласиран у виталну зону, животиња је тренутно заустављена. Касније су рендгенским прегледом испитане ране и стријелни



канал. Три фрагмента путовали су у дужини 19-26 цм и зауставили се испод коже на супротној страни. Један фрагмент је пробио све на путу кроз абдомен и зауставио се у нојној тетиви. Преостала два фрагмента урадила су главни посао - завршили су у кичми. Смрт дивљачи је наступила тренутно. Упркос великој улазној рани, ово зрно не производи велики губитак мишићне масе (меса), али увијек производи одличан крвни траг, што није случај са многим другим карабинским пројектилима при лошијем поготку. Захваљујући својој прецизности убитачној моћи, ово зрно је избор и најзахтјевнијих ловаца.

### "Flocchi Nexs"

Позната италијанска фирма "Flocchi" прије неколико година на нирнбершком сајму IWA представила је нови тип експандирајућих челичних јединачних зрна намијењеним глаткоцијевним пушкама. Ради се о зрнима ознаке NEXS (New Expansion Slug - новоекспандирајуће јединачно зрно) израђеним искључиво за глаткоцијевне сачмарице у калибру 12. Зрна NEXS могу бити испаливана из свих сачмара калибра 12 почевши од 65мм дужине лежишта метка. Такође, произвођач наводи да зрна без ограничења могу бити испаливана из чокираних цијеви (све вриједности) па чак и из цијеви са одвојивим чоковима. Префрагментисана челична зрна NEXS имају монолитну базу и шест ра-





дијалних сегмената са централно постављеним клином. Зрна су смјештена у пластичну корицу, масе су 31 грам и на 2,5 метара од уста цијеви имају брзину од 440 м/с а произвођач тврди да имају одлично зауставно дејство.

### ОАТН експандирајућа и фрагментирајућа јединична зрна

Било је доста изненађења на прошлогодишњем "Shot Show", који је крајем јануара одржан у Лас Вегасу, али једно од најмање очекиваних је нова линија муниције за сачмарице са специјалним експандирајућим и фрагментирајућим јединичним зрнима. За муницију која на први поглед изгледа



### ЈЕДИНАЧНА ЗРНА ПО КОНСТРУКЦИЈИ ПОСТАЈУ БЛИСКА КАРАБИНСКИМ ЗРНИМА

као да је дошла из неког научнофантастичног филма, са месинганим чаурама и нарочитим зрнима састављеним од више сегмената, произвођач "ОАТН Ammo" из Мерит Ајланда на Флориди смјело тврди да рјешава проблем превелике пробојности традиционалних јединичних зрна намијењених сачмарицама код борбене употребе. Појава ове муниције је одмах је привукла пажњу и бројних ловаца, јер произвођач наводи да њена убитачна моћ са успјехом може бити искоришћена и у лову. Наиме, фирма "ОАТН Ammo" (Oregon American Tactical Hardware) развила је бакарно експандирајуће зрно без кошуљице масе 35 грама те месингано фрагментирајуће зрно масе чак 63 грама. Оба ова типа прецизно израђених јединичних зрна састоје се од базе са шест радијалних сегмената и опремљена су централно смјештеним бакарним или алуминијумским нарочитим централним елементом који је намијењен цијепану и ширењу радијалних крака при проласку зрна кроз ткиво. Бакарно експандирајуће зрно према доступним подацима има брзину од 1.600 фпс и импресивну правилну експанзију до величине песнице. Сам цен-



трални "просјекач", био он округло или равном чела, наставља пут и пенетрира дубље у ткиво. Месингано зрно је нешто спорije (1.200 фпс) и према тврђњи произвођача при продору у ткиво фрагментира на шест фрагмената правилног триагуларног облика са оштрим ивицама, а масе око десетак грама који се потпуно одвајају праве засебне канале у ткиву. Чауре су прецизно израђене од месинга, масивне су и отпорне те омогућавају поновно ручно пуњење (тестиране на више од хиљаду испалења) те несметано коришћење у шаржерима без опасности од деформације. Поред ових, развијене су и јефтиније алуминијумске чауре. Према произвођачу, висок енергетски потенцијал и прецизност оваквих зрна претвориће сачмарицу са ожлијебљеном цијеви у моћан тропски карабин. Према се најбољи резултати овим зрнима постижу из жлијебљене сачмене цијеви (наводно су ожлијебљеном сачмаром "Remington 870 Deer Gun" добијане групе испод два инча на 100 јарди) оба зрна без проблема могу бити ис-



паливана из глатких цијеви, али наравно на знатно мањим удаљеностима. С обзиром на то да су ова зрна велике масе, што за последицу има јак трај, као логичан избор за њихово коришћење намећу се полуаутоматске сачмарице са гасном позајмицом.





[www.torzokom.com](http://www.torzokom.com)

**DOO TORZOKOM**  
PRIJEDOR

**Torzokom d.o.o. u svojoj ponudi posjeduje kompletan program lovačke opreme od karabina i sačmarica do municije, optika.**

**Brendovi koje zastupamo su:**

<b>Browning</b>	<b>Sauer</b>	<b>Tikka</b>	<b>Nikon</b>	<b>Baikal</b>
<b>Aimpoint</b>	<b>Winchester</b>	<b>Sako</b>	<b>Mirage</b>	<b>Zeiss</b>
<b>Norma</b>	<b>Meopta</b>	<b>Bellot</b>	<b>RC</b>	<b>Rottweil</b>

**Uvjerite se sami u kvalitet proizvoda namijenjenih lovu u našoj ponudi, koju razvijamo još od 2000. godine.**

<b>Sjedište firme:</b>	<b>Tel. +387 52 243 890</b>
<b>Mitropolita P. Zimonjića C-3</b>	<b>Fax: +387 52 243 891</b>
<b>Prodavnica br. 4</b>	<b>Mob. +387 65 779 799</b>
<b>Ul. Kralja Petra I oslobodioca bb</b>	<b>+387 65 956 663</b>
<b>79101 Prijedor</b>	<b>e-mail: torzokom@gmail.com</b>

ЛОВНА РЕГИЈА БИРАЧ

# ОТВОРЕН ЛОВ НА СРНЕЋУ ДИВЉАЧ



**Ловачка удружења у регији Бирач спремно су дочекала сезону лова на срндаћа**

У свих девет ловачких удружења регије Бирач током јуна отворена је нова сезона лова на срнећу дивљач. Током прољећног пребројавања, установљено је задовољавајући капацитет јединки срнеће популације у овом дијелу Републике Српске.

- Ловимо по закону и пропису.

Драго ми је да имамо очувана ловишта, а током лова лијепо се и дружимо. Свим ловцима у регији желим добар поглед, да буду пажљиви и спроводе мјере безбједности, водећи рачуна о себи и другима - поручује председник Савјета ловне регије Бирач Видоје Зарић.

У његовом матичном удружењу "Чауш" из Братунца ловна сезона на срндаћа почела је 10. јуна.

- У предстојећој сезони планиран је одстрел 21 срндаћа. У нашем ловишту евидентирано је више од 320 је-

динки срнеће дивљачи - каже Зарић.

Другог викенда у јуну отворена је сезона лова на срндаћа и у ЛУ "Јавор" из Сребренице, а према ријечима секретара удружења Миролуба Цвјетиновића, сезона ће трајати до средине јула.



## ЛОВ У ШЕКОВИЋИМА ТЕЧЕ ПО ПЛАНУ

Годишњим планом одстрела ловци из Шековића планирали су да излове 27 срндаћа. Након два викенда, према ри-

јечима Петра Влачића, председника ЛУ "Бишина", одстријељено је 11 грла.

- Ловац који одстријели срндаћа дужан је да то пријави секретару удружења ради евиденције и прикупљања документације за оцјену трофеја - наводи Влачић.

У ЛУ "Вукови са Дрине" у Зворнику такође је успјешно почела сезона. Зворнички ловци планирају да одстријеле 20 грла, а први срндаћи одстријељени су у јужном дијелу ловишта у секцији Дрињача.

М. Ј.

Редовна годишња Скупштина ЛУ "Вучјак" из Брода

## Богата ловна година



Почетком јуна одржана је редовна Скупштина Ловачког удружења "Вучјак" Брод, којој је председавао Милан Гаврић. На дневном реду је био извјештај о раду Удружења за

протеклу годину, те извјештај Надзорног и Управног одбора, а сви су једногласно усвојени.

Извјештај о раду поднио је председник ЛУ "Вучјак"

Марко Видић истакавши да је задовољан радом Удружења за протеклу ловну годину, јер су поправљени и изграђени бројни ловно-узгојни и ловно-технички објекти предвиђени годишњим планом газдовања. У марту ове године набављено је и пуштено у ловиште 700 одраслих фазана спремних за репродукцију.

Планом за ловну 2017/18. годину предвиђен је одстрел 38 грла срндаћа, 34 срне и 56 дивљих свиња, а од дивљачи ниског лова предвиђен је одстрел 272 зеца, 877 фазана, те од миграционих врста 1.500 патака и 2.000 прелелица. Видић је похвалио рад ловочуварске службе и Управног одбора, који је прошле године одржао осам сједница, а потом истакао да се у овој години ловци морају више ангажовати на сузбијању predatora, поготово шакала који је у експанзији и представља велику опасност за осталу дивљач.

Б. Ш.

## Ловачко удружење "Поткозарје" Пискавица ПОМОЋ СЕКЦИЈИ ДРАГОЧАЈ ЗА ПРОЉЕЋНУ СЈЕТВУ

На прољећном састанку Ловачке секције Драгочај, који је одржан непосредно прије годишње Скупштине Ловачког удружења "Поткозарје", сачињен је и усвојен план улагања у дио ловишта које користи ова секција.

Председник секције Жељко Граорац и лововођа Милан Опачић планирали су да се на теренима секције Драгочај изврши поправка шест високих затворених чека, изгради пет потпуно нових затворених чека, направу седам високих сједалица и изврши сјетва кукуруза за дивљач, на површини од пет дунума, а зоби шест дунума. Такође, планирано је да се засије и шест дунума кукуруза који ће се у јесен спремити и служиће за попуну хранилица за високу и ниску дивљач током зимског периода. Прољећна сјетва је обављена захваљујући финансијској помоћи Управног одбора ЛУ "Поткозарје", те ловцима Здравку Угарчину, Милану Опачићу, Милораду Шукалу и Кости Големовићу, који су уступили пољопривредну механизацију, док је изградњу настрежнице помогао ловац Горан Миљић.

Г. К.

СЛАВИША СТАНОЈЕВИЋ ПРАВИ ПРИМЈЕР ДА  
КАДА НЕШТО ВОЛИТЕ НИШТА НИЈЕ ТЕШКО

# Превали хиљаде км седмично за два дана дружења



**Славиша  
Станојевић**  
ФОТО:  
М. ЛАЗАРЕВИЋ

**Из Белинцоне,  
у Швајцарској,  
Славиша скоро сваки  
викенд долази у родни  
крај да би се дружио  
са својим колегама  
ловцима**

**С**лавиша Станојевић из зворничког села Рођевић ловом се бави више од двије деценије. Иако се дуго година налази на привременом раду у Швајцарској, сваки пут када му вријеме и радне обавезе дозволе, долази у родни крај, те у више мјеста у Републици Српској, али и у Словенији да би се, како каже, дружио и ловио са својим бројним пријатељима.

## **ПОЗНАТ КАО ПАСИОНИРАНИ УЗГАЈИВАЧ ПАСА**

- Ловом ме "зарадио" тетак Слободан Вуковић, један од најпознатијих ловаца у нашем крају. Са њим и другим ловцима из родног мјеста, почео сам да идем у лов већ од седме године. Гледао сам и учио како то раде искусни мајстори, да би прави ловац постао већ од 15. године - прича Славиша.

Као пасионирани љубитељ и узгајивач паса, Славиша је увијек имао добре керове, посебно српске тробојце.

- До сада сам одгојио више од 150 паса, од којих су најмање петнаестак били врхунски гоничи. На оцјенским смотрама моји пси освојили су броје

титуле. Веома ми је је битно да у лову имам добре керове - говори Славиша.

Тренутно у свом домаћинству има четири српска тробојна гонича. Пријатељима ловцима у Зворнику, Бијелини, Новом Горажду и Шековићима, ових дана подијелио је десеторо штенади које је одгојио од кује Лисе.

Да би био успешан ловац, поред ловачких керова, потребно је, каже Славиша, имати и добру ловачку опрему. У те сврхе издвајао је знатна средства.

- Тренутно посједујем "берету" петометку. Доста сам ловачке опреме поклатио пријатељима у разним ловачким удружењима - прича Славиша.

Станојевић највише воли да лови сребну дивљач. До сада му је најтрофејнији улов срндаћа у Шеко-

вићима прије неколико година. Био је у сребрној медаљи, а његови рогови били су изложени на Сајму лова прошле године у Бањалуци.

## **ПОМАЖЕ ГРАДЊЕ ЛОВАЧКИХ КУЋА**

Поред матичног удружења "Соко" из Козлука, Славиша посједује чланске карте и ловачких друштва у Рогатици и "Бишина" из Шековића, а члан је и Ловачке организације "Рижана" из Копра у Словенији.

- Скоро сваки викенд долазим у родни крај, али и у друга мени драга мјеста широм Републике Српске. Није ми тешко да из Белинцоне, из швајцарског кантона Тиџино, гдје се налазим на привременом раду, пре-

ћем више од 1.000 километара да бих био са својим колегама ловцима. Захваљујући лову стекао сам бројне пријатеље, што ме чини срећним човеком - казује овај истински залубљеник у лов и природу.

Славиша доста помаже ловачким удружењима широм Републике Српске, али и у Словенији. Средства донира, прије свега, за изградњу ловачких кућа, али и за друге потребе ловачких организација.

- Са задовољством сам помогао градњу ловачких кућа и домова у Рођевићу, Шековићима, Рогатици и Зворнику - истиче Станојевић.

За допринос ловачким удружењима и развоју ловства уопште, добио је и бројна признања. Међу њима је и Златни орден Ловачких савеза РС и Златну значку ЈС Копра у Словенији.



ПИШЕ: МИЛО ЛАЗАРЕВИЋ  
lovacken@gmail.com

**Н**а државној изложби паса свих раса "САС БиХ Зворник 2017", одржаној крајем маја, на платоу поред градске плаже, тик уз ријеку Дрину, представило се чак 205 паса.

Организатор, Регионално кинолошко друштво "Канис" из Зворника, уз покровитељство Градске управе Зворник, подарило је изванредни кинолошки догађај који је окупио излагаче из Србије, Црне Горе, Хрватске, Италије, Републике Српске и ФБиХ.

Изложбу је отворио градоначелник Зворника Зоран Стевановић, који је поздравио излагаче и посетиоце, те захвалио овдашњем кинолошком друштву јер је други пут заредом приуштило овакву манифестацију у граду на лијевој обали Дрине.

Предсједник Регионалног кинолошког друштва "Канис" Владимир Стевановић подсетио је да је прошлогодишња изложба била веома успјешна, те да је њена организација оцијенена највишим оцјенама.

- Циљ нам је био да доведемо што више људи, љубитеља и власника паса, да се друже и да покажемо лијепе псе. Заиста смо на врхунском нивоу организовали изложбу што показује и број пријављених паса, за разлику од других изложби у околини које имају од 120 до 130 паса - рекао је Стевановић.

### ИЗАБРАН И НАЈБОЉИ МЛАДИ ВОДИЧ

Он је додао да су бројни излагачи одушевљени изложбеном локацијом поред Дрине, амбијентом и градом Зворником.

- Велику помоћ смо имали у ЛУ "Вукови са Дрине" и предсједнику Браниславу Мирковићу. Ова изложба не



Побједници специјалке

ДРЖАВНА ИЗЛОЖБА ПАСА СВИХ РАСА У ЗВОРНИКУ

# Крај Дрине продефиловало 205 ПАСА

Титулу најљепшег пса државне изложбе "САС БиХ Зворник 2017" понио је златни ретривер Мојито Pleasure Storm Bear of Gold

би била могућа без подршке Градске управе и градоначелника Стевановића, који су препознали да радимо лијепу ствар за наш град и цијелу регију - истакао је Стевановић.

Судије изложбе били су Предраг Узелац, предсједник Кинолошког савеза Републике Српске, Недим Шута из Сарајева, Дарко Живановић, један од најбољих свјетских судија из Београда, те Дарко Дробњак, такође по-

## БЛУМАСТИФ СЛАВИО У ПРИЈЕДОРУ

Пас расе блумастиф стар три и по године, власништво Ивице Рука из Загреба, побједник је манифестације "Дог шоу Козара 2017" која је у Приједору и Козарској Дубици окупила учеснике из 30 земаља.

Побједнички пас је већ освојио бројна признања, јер је интернационални шампион Хрватске, БиХ и Србије, а ускоро ће учествовати и на шампионату у Словенији. У финишу овогодишње манифестације проглашен је и побједник другог дана кинолошког викенда у Козарској Дубици, а то је трогодишња авганистанска дога, вишеструки шампион и освајач многих трофеја, чија је власница из Чешке.



Три најљепша пса

знати интернационални судија из Београда. Делегат изложбе био је Ненад Митровић.

На својврсном изложбеном простору продефиловали су пси од прве до девете FCI групе. Далеко су бројнији били неловни пси. Кућни љубимци, једноставно, плијенили су својом љепотом - њемачки овчар, амерички стафорд теријер, самојед, кане корсо, мопс, ротвајлери, ковриви бишон...

Ловне псе предводили су српски тробојни гоничи, браќазавичари, посавски и црногорски планински гоничи... Након оцјенљивања изабрани су, поред најљепшег пса изложбе и најљепшег младог пса, и најбољи млади водич, најљепше штене од три до шест мјесеци, најљепши млади пас од шест



**Златни ретривер Мојито најљепши пас**

ФОТО: М. ЛАЗАРЕВИЋ

## ПОБЈЕДНИЦИ ПО ГРУПАМА

### I FCI

Аустралијски говедар  
Angel Marko App-Gee

### II FCI

Ротвајлер Каспер Црни Витез

### III FCI

Амерички стафорд Теа од  
1.300 каплара

### IV FCI

Јазавичар оштроглаки  
Озон Трагач Бођански

### V FCI

Самојед Samoyeds Kennel for Love Constantine the Great

### VI FCI

Српски гонич Мики

### VII FCI

Њемачки краткодлаки јазавичар Saga Ruby Chess

### VIII FCI

Златни ретривер Mojito Pleasure Storm Bear

### IX FCI

1. Мопс-пуг Елиц Е.Т. of Mops-o-Rama

до девет мјесеци, најљепши пас ветеран, најљепши одгајивачки пар, најљепша одгајивачка група, те побједници по FCI групама од прве до девете групе.

Титулу најљепшег пса понио је златни ретривер Mojito Pleasure Storm Bear of Gold, власника Марије Војновић из Ковина, друго мјесто припало је самоједу Samoyeds Kennel for Love Constantine the Great, власништво Јелице Данојлић, док је трећи био мопс-пуг Ериц Е.Т. of Mops-o-Rama, чији је власник Давор Петрески.

На побједничком подијуму нашла су се и три најљепша млада пса. Прво мјесто заузео је ротвајлер Каспер Црни Витез, власништво Милутина Петровића, други је био амерички стафорд Red Bull од 1.300 каплара, власника Николе Лазића, а трећи кане корсо, H-Factor Dolce Gracioso, власништво Марка Дрљаче.

У склопу изложбе одржана је и "Специјалка екс-Ју гонича", односно ловних паса који су настали на просторима бивше Југославије, гдје је такође изабран најљепши пас. Титулу најљепшег је понио српски тробојни гонич Ламбордо Дрински, власништво Драге Поповића. Власницима најљепших паса уручени су пехари и храна за кућне љубимце. По прелијепом времену и у предивном амбијенту изложбу је посматрало више стотина Зворничана.

## Ловачко удружење "Змијање" Завршен лов на срндаћа



За само три ловна дана у ловишту "Бањалука" је у потпуности извршен планирани одстрел срндаћа, који је у овој ловној години износио близу 60 јединки.

Овакав резултат наставак је успјешног газдовања из претходних година, што јасно иде у прилог чињеници да је потпуно опорављен фонд срнеће дивљачи на цијелој територији ловишта. Овогодишњи лов срндаћа је отворен 3. јуна у свих шест секција Ловачког удружења "Змијање" Бањалука. Већ након првог ловног дана било је јасно да ће и ове године бити остварени рекордни резултати у погледу одстрела ове племените врсте дивљачи, која

је у ловишту у току рата била потпуно истребљена. Овакав резултат је последица драстично смањеног криволова у ловишту, али и посвећености свих ловаца овог удружења узгоју и заштити дивљачи. И прије званичне оцјене трофеја, видљиво је да је овогодишњи одстрел остварио свој узгојни циљ, гдје је према правилима струке у потпуности изловљен планирани број младих и неперспективних срндаћа, док је истовремено у укупном излучивању одстријелен и одређени број зрелих, високотрофејних срндаћа, што доказује да су успјешно спроведене узгојне мјере у претходним годинама.

Д. Ј.

## Вриједни чланови секције Цапарде у ЛУ "Срндаћ" Ловци сију кукуруз



Чланови ловне секције Цапарде, која припада ЛУ "Срндаћ" из Осмака, посајали су кукуруз за исхрану дивљачи.

Ораницу површине пет дунума, на двије локације, ловци из Цапарди узорали су својим тракторима и засијали кукуруз. На имању Марка Загорца и Мехе Мусића, који су им уступили земљиште, ловци очекују да ће обезбиједити довољно зрнасте хране за прехрану дивљачи, прије свега дивљих свиња, којих има у знатном броју у ловишту удружења из Осмака.

У овој акцији учествовали су председник секције Цапарде Тихомир Јакшић, затим ловци Мунер Авдић, Миломир Токовић, Алмедин Муминовић, Хуснија Синановић и ловочувар Озрен Божић.

- Ово је још једна успјешна акција ловаца из наше секције. Доброволним радом и сопственим средствима засијали смо кукуруз на пет дунума, тако да ћемо обезбиједити храну за дивљач током зимског периода - каже Авдић.

М. Ј.

## ЛОВАЧКА ПОРОДИЦА ФИЛИПОВИЋ ИЗ ЈАСЕНИЦЕ КОД КОЗЛУКА



# ТРИ ЛОВЦА из једне куће

**Недељко Филиповић је ловац више од три деценије. Љубав према лову и природи пренио је и на своје синове Миленка (44) и Миливоја (39), а ловачку традицију, по свему судећи, наставиће и унуци Ненад и Мирослав**

**ПИШЕ: МИШО ЛАЗАРЕВИЋ**  
lovacken@gmail.com

**У** приобаљу Дрине, у зворничком крају, одувек су се знале ловачке породице. Пушка се предавала у наслеђе, лов се благо-сиљао млађима и памтили су се ловци: прадедови, дједови, очеви, синови, унуци... Тако је у свим подрињским селима. Лов је постао породични усуд и у вријеме када је ловство спорт и веома квалитетан облик дружења. Ловачко удружење "Соко" из Козлука има више од 300 чланова, а међу њима по двојица, тројица или више из једне куће. Такав је

случај и са породицом Филиповић из Јасенице, села недалеко од магистралног пута Зворник - Бијељина, где су три члана - ловци! Отац и два сина. Недељко Филиповић је ловац пуне три деценије. Љубав према лову и природи пренио је и на своје синове Миленка (44) и Миливоја (39).



## ЧЕТИРИ ЛОВАЧКА КЕРА ПОНОС ОВЕ ПОРОДИЦЕ

- У нашој породици лов заузима значајно мјесто. Волимо природу и дружење. Кад се једном крене у лов, онда више повратка нема. Лов опчи-

## ЛАНЕ САЧУВАЛИ ОД СМРТИ

Породица Филиповић успјешно је прије двије године од сигурне смрти спасила једно лане.

- Пронашли смо у природи срнеће младунче коме је живот био угрожен. Одгајали смо га скоро осам мјесеци у нашем домаћинству. Када је потпуно стасало, лане је даље бивствовање наставило у свом природном станишту - каже Миленко Филиповић.

ни човјека, надахне га и оплемени, а то треба његовати - говори Недељко.

Прича како му никада није циљ био да одстријели дивљач.

- Увијек сам желио да ми лов буде прилика за дружење и упознавање нових људи, али и заштита природе, јер сам углавном ловио лисице - истиче Недељко.

Поносан је на своје синове што су наставили ову спортску, ловачку традицију. Миленко је постао члан ЛУ "Соко" 1996. године, док је млађи Миливоје ловац од 2004.

- Још као петнаестогодишњак заволио сам лов. Зато сам једва чекао да положим ловачки испит и postanем ловац. Жеља ми се испунила 1996. године. Набавио сам нову пушку, добио свог ловачког пса. И тако десет година, заједно смо ишли у лов, када нам се касније прикључио и млађи брат Миливоје - прича Миленко.

Неку посебну ловачку страст према улову дивљачи Миленко није испољавао - био је посвећен заштити и узгоју дивљачи, акцијама на изградњи ловачких објеката. На приједлог органа Ловачког друштва, 2006. године изабран је за професионалног ловочувара.



## И НЕДЕЉКОВИ УНУЦИ КРЕНУЛИ ИСТИМ ПУТЕМ

- Десетак година крстарим ловиштем нашег удружења. Највише времена, дакле, проводим у природи. Од Пилице до Тршића је велики простор, имамо девет секција, па ваља обићи све терене, видјети у каквом је стању дивљач, да ли има криволова. Ловочувар је "око и уво" у удружењу - казује Миленко Филиповић.

У причу се укључује и трећи члан ловачке породице. Миливоје каже да је ловачке гене наслиједио од оца и да му лов пружа истинске тренутке задовољства.

- Дружење у природи је изнад свега. Имамо добре ловачке керове, тренутно их је четири у нашем домаћинству. Мој љубимац је Тућо-Будо, брак јазавичар стар осам година. Без њега нема лова дивљих свиња - истиче Миливоје који је, иначе, специјалиста за лов на ову врсту дивљачи.

Каже да највише лови на терену ловне секције Кисељак, а био је и у гостима код ловаца из Ердевика, са којима је ловио на простору Фрушке горе. Миливоје је активан у својој ловној секцији и са колегама ловцима највише је поносан на нову ловачку кућу на локалитету Савичићи. Додаје да су у новије вријеме изграђене и двије високе чеке, те више солила и хранилишта. У породици Филиповић ловачким стопама свога дјода, оца и стрица кренула су и Миленкова два сина Ненад и Мирослав. За сада су чланови подмлатка козлучког "Сокола". Жеља им је, кажу, да једног дана постану ловци. И то гласовити ловци поред ријеке Дрине.

МНОГО АКТИВНОСТИ У ЛОВАЧКОМ УДРУЖЕЊУ "СЕМБЕРИЈА" БИЈЕЉИНА

# Слога кућу гради



Ловачка кућа

**Ова година је почела са већим инвестицијама у обнову фазанерије, а у ловачким секцијама ужурбано раде на обнови волијера, као и градњи нових солила и чека**

ПИШЕ: МИЛАДИН БОЖИЋ  
lovacken@gmail.com

**П**оследњи састанак Управног одбора Ловачког удружења "Семберија" из Бијељине потрајао је дуже него уобичајено, јер је

имао обиман дневни ред.

Дискутовало се о свакој тачки дневног реда, а након што су уважене поједине сугестије и приједлози, сви извјештаји који су предложени једногласно су усвојени. Ова година је почела са већим инвестицијама у обнову фазанерије, којој је у потпуности замијењен кров површине око 400 квадрата. Урађена је и нова тераса те фасада. Производња фазанске дивљачи одвија се по плану па ће ових дана први турнус фазанчића бити пресељен у травнате волијере на адаптацију. И у ловачким секцијама је радно, обнављају волијере за прихватање фазана, праве нове чеке и солила. Пошто је прије неколико дана стигла сагласност о коришћењу ловишта за 2017/18, усвојен је приједлог одлуке о лову срнеће дивљачи, тако да



Висока чека у секцији "Магнојевић"

је ловна сезона почела 24. јуна и трајаће до испуњења плана.

- Лов се изводи групно, уз дозволу са високих чека које су регистроване, а евентуални одстрел и промашај одмах мора да буде пријављен ловочувару и председнику савјета за ловство. Група која одстријели срндаћа обавезно мора донијети обрађен трофеј најкасније на дан издавања нове дозволе за лов - рекли су у удружењу.



## УЗГОЈ ФАЗАНА ОДВИЈА СЕ ПО ПЛАНУ

Усвојен је и план лова за ниску дивљач, а ловна сезона почиње 1. августа са заједничким организованим лововима на препелице. Ловна сезона на зеца и фазана почиње 22. октобра и трајаће до испуњења плана одстрела.

ПОЛАГАЊЕ ЛОВАЧКОГ ИСПИТА У РЕГИЈИ СЕМБЕРИЈА И МАЈЕВИЦА

# Српска добила 62 нова ловца

Да је лов и те како популаран спорт у овој регији потврђују и последњи ловачки испити, одржани почетком јуна за младе ловце, а на које је изашло чак 67 стажиста.

Испити су и овај пут одржани у Слобомир факултету захваљујући председнику ловне регије Богдану Мирковићу заслужном за резервацију ових просторија. Новина од ове године је обавезна припремна настава, која је одржана дан раније, а 44 кандидата, која су положила ловачки испит без усменог дијела, до-



каз су да се тестирање схвата све озбиљније. Усмени испит положи-

ло је још 18 кандидата, док ће пет стажиста морати да допуне знање и

поново изађу на полагање.

Занимљиво је било и у кафеу факултета, гдје су ловачки другови и родбина са нестрпљењем чекали завршетак тестирања младих ловца. Чини се да су они имали трему већу од самих кандидата. Током разговора са старим ловцем Слободаном Илићем схватио сам да он уопште не сумња у знање свог унука Мишка, а управо је он први урадио тест и без додатног усменог тестирања положио испит.

М. Б.

ЛОВАЧКО УДРУЖЕЊЕ "ВАРДА" РУДО

# Скупштина претходила отварању лова

Више дискусије водило се у вези са програмом рада ЛУ "Варда" Рудо за период март 2017 - март 2018. године. Предочен је план ловачке секције "Штрпци" да се збороване ловаца Удружења одржи на локалитету Цигле средином августа

ПИШЕ: МАРКО ПАВЛОВИЋ  
lovacken@gmail.com

**Р**едовној радној сједници Скупштине Ловачког удружења "Варда" Рудо, којом је председавао Срђан Миковић, поред 30 делегата присуствовали су чланови Управног одбора, Надзорног одбора, Дисциплинске комисије, Председник суда части и ловочувар.

Након прозивке присутних чланова Скупштине и утврђивања кворума председник је предложио дневни ред који је усвојен једногласно и без расправе. Такође, записник са претходне сједнице Скупштине, Извјештај о раду Управног одбора и осталих органа ЛУ "Варда" Рудо за период март 2016 - март 2017. године, те Извјештај о финансијском по-



Чедомир Петковић  
и Бојан Танасковић  
ФОТО: М. ПАВЛОВИЋ

словању усвојени су једногласно.

Више дискусије водило се у вези са програмом рада ЛУ "Варда" Рудо за период март 2017 - март 2018. године. Предочен је план ловачке секције "Штрпци" да се збороване ловаца Удружења одржи на локалитету Цигле средином августа. Планирано је да се тада одржи такмичење у ловном стрељаштву, у дисциплини гађање непокретне мете срндаћа, као и смотра ловачких керова. У наставку сједнице усвојен је финансијски план Удружења и календар лова са ловним данима у ловној 2017/2018. години.



## ЗБОВОРАЊЕ ЛОВАЦА СРЕДИНОМ АВГУСТА

На крају, председник удружења Драган Павловић, упознао је делегате скупштине са изменама у Статуту ЛСРС и нагласио потребу измене Статута ЛУ "Варда" Рудо. Измјене ће бити достављене на разматрање на наредну скупштину.

Лов на срнећу дивљач отворен је 19. јуна, а отвор је организован по ловачким секцијама. Већ првог викенда одстријелено је седам срндаћа. Својом трофејном вриједношћу и љепотом издвајају се роговља срндаћа које су одстријелили Бојан Танасковић и Иван Дробњак.

ЛУ "Комић" из Милића отворио ловну сезону на срндаћа

## Маџаревевић пробио лед

Ловну сезону на срндаћа многи ловци са нестрпљењем очекују. Крајем зиме обилазе се и допуњавају солила, граде нова, обнављају високе чеке и прати ситуација.

Мир у ловишту у том периоду је најбитнији, јер срндаћу за интензиван раст рогова треба пуно минерала, а уз то мијења се и зимска длака, а код срна интензивно расте и развија се плод. Ловачко удружење "Комић" из Милића отворило је ловну сезону на срндаћа 10. јуна, а трајаће до испуњења плана одстрела. Ловци су подијељени у групе, а груповеће



су задужене да лов прође онако како је предвиђено.

- Ловили смо на локалитету

села Вишњица. Ловиште као из бајке брдско планинског типа. У Вишњици је остало још неколико

активних огњишта али у дане викенда ту су и они градски. Журе да покосе траву, окопају башту, а око сваке баште страшила. Због дивљачи која је овде бројна и која се не плаши пуно. Вечерњи излазак наша група је искористила за осматрање а у недељу ујутро одстријелио сам прекрасног срндаћа - рекао је Баћа Маџаревевић.

Послије окупљања и сликања уприличено је славље гдје се од раних јутарњих сати вртио ован на ражњу и кога баш мајсторски испече наш Ђиро.

Месо од срндаћа смо уступили нашем члану. И остале ловне групе су прославили отварање ловне сезона а одстријелено је још неколико срндаћа.

М. Б.



ЛОВАЧКО УДРУЖЕЊЕ "ЈАХОРИНА" ПАЛЕ

# Ухваћено шест криволоваца



**Криволовци су кажњени у складу са Статутом и Правилником о кажњавању сразмјено тежини прекршаја који су починили**

ПАЛЕ - Чланови и органи ЛУ "Јахорина" Пале током маја и јуна реализовали су низ активности. Поред реализације редовне годишње Скупштине посебна пажња је посвећена уређењу ловно-техничких објеката. Такође, успјешно је отворена сезона лова на срнећу дивљач.

На Скупштини су представљени извјештај рада свих органа овог удружења, план коришћења



ловишта, као и финансијски извјештај. Предсједник удружења Славко Ковачевић представио је рад Управног одбора у претходном периоду и истакао да је удружење у претходној години остварило све планове и очекивања те да је тренутно једно од најстабилнијих у РС. Посебну пажњу изазвао је извјештај о сузбијању криволова, једног од највећих проблема у нашем ловству. Ловочуварска служба у сарадњи са дисциплинском комисијом је у претходној години у недозвољеном лову затекла шест чланова удружења и они су санкционисани у складу са Статутом и Правилником о кажњавању сразмјено тежини прекршаја који су починили. У овом контексту посебно је апеловано на све ловце удружења да се активирају и помогну ловочувару у спречавању криволова.

М. П.

Активности у ЛУ "Змијање" Бањалука

## Набављене хранилице, ниче ловачка кућа

Ловачко удружење "Змијање" из Бањалуке извршило је набавку нових аутоматских хранилица за зрнасту прехрану дивљачи.

Стечена искуства са овом врстом хранилица у бањалучком ловишту у протеклом периоду су врло позитивна. Наиме, коришћењем ових хранилица, које посједују соларне пуњаче, акумулаторе и електронске тајмере за подешавање количине дозираних хране, остварено је стално и редовно прихрањивање дивљачи без обзира на временске услове, уз истовремено повећање економичности и уштеде времена. Тренутни број ових хранилица у ловишту износи 12 комада и све су покривене камерама за ноћно и дневно осматрање дивљачи, што омогућава стални увид у бројно стање дивљачи, уз истовремену оцјену здравственог



стања и трофејне вриједности дивљачи.

У складу са донесеним планом радних акција за ловну 2017/2018. годину, ловци овог удружења из секције Мајдан на локалитету Ратковача, започели су изградњу нове ловачке куће. Главне активности на изградњи овог чврстог објекта, који ће свакако допринијети

повећању квалитета ловних услуга у овом дијелу ловишта спроводи група Петра Тошића, потпредсједника удружења. Средства за изградњу овог објекта су обезбијеђена у највећој мјери од стране ловаца чланова поменуте групе, као и уз финансијску подршку удружења и донације.

Д. Ј.

### Ловно стрелаштво ТРНОВО ДОМАЋИН 16. КУПА РС

На сједници Управног одбора Ловачког савеза Републике Српске одржаној у Добоју донесена је одлука да 16. куп Републике Српске у ловном стрелаштву буде одржан у Трнову. Комисија за ловно стрелаштво, разматрајући више приједлога, закључила је да би у обзир трабало да буду узета стрелишта која посједују одговарајућу инфраструктуру која мора задовољити услове такмичења републичког нивоа, да буде репрезентативно, доступно публици и најважније да омогући свим такмичарима једнаке и фер услове.

Стрелиште "Трново" је добро познато љубитељима стрелаштва. У претходним годинама на њему је одржано Балканско првенство, а челници овог ловачког удружења настоје да му поврате стари сјај те популаризују и омасове ловно стрелаштво у источном дијелу Српске. Додјела организације 16. купа РС овом ловачком удружењу свакако ће омогућити остварење поменутих циљева. Поред гађања летећих мета, биће организовано гађање непокретних мета први пут у Републици Српској. Медијски спонзор ове најзначајније манифестације у оквиру Ловачког савеза РС је једна од наших највећих медијских кућа "Глас Српске".

М. П.

ЛОВЦИ ИЗ РЕПУБЛИКЕ СРПСКЕ НА СВЕЧАНОСТИ У СЛОВЕНИЈИ

# Мостови пријатељства



Председник ловаца из  
Копра Фабио Стефе  
са Здравком Илићем и  
Славишом Станојевићем

**Државне границе и остале баријере, које врло често спутавају људе да буду ближе, не могу бити препрека за истинске љубитеље лова и природе**

дијела Словеније имају успјешну сарадњу. У походе својим пријатељима стигли су члан УО ЛС РС Здравко Илић, стручни сарадник и технички секретар ЛС РС Стево Рогуља, затим председник ЛУ "Вучјак" из Брода Марко Видић и начелник Брода Илија Јовичић, председник ЛУ "Бишина" из Шековића Петар Влацић и ловац из

Рођевића код Зворника Славиша Станојевић који привремено борави и ради у Швајцарској, а који је често у лову са ловцима из Копра. Домаћини су указали највише почасти гостима из Републике Српске.

- Дочекани смо како то доликује најбољим пријатељима. Током дводневног боравка, поред ловачких

светковина посвећених јубилеју удружења "Рижана", били смо у прилици да се упознамо и са знаменитим мјестима у Копру, а наши драги домаћини су нам уприличили и путовање у оближњи Трст у Италији - не скрива задовољство дочеком и гостољубивошћу колега из Копра дугогодишњи ловац из Подриња и својевремено председник козлучког "Сокола" Здравко Илић.

Сарадња са Словенцима траје десетак година, а спојила их је жеља за ловачким дружењем, јер, како каже, ловци су, ма са којих простора били, увијек међу првима градили нове мостове пријатељства и својим примјером показали да државне границе и остале баријере, које врло често спутавају људе да буду ближе, не могу да буду препрека за истинске љубитеље лова и природе.



## ЛОВЦИ ИЗ СРПСКЕ ПОСЈЕТИЛИ И ТРСТ

Председник ЛУ "Рижана" Фабио Стефе изјавио је да ловцима из Копра много значи долазак ловаца из Републике Српске.

- Изузетно смо почаствовани овом посјетом и што су наши пријатељи својим присуством употпунили наш јубилеј. Ми смо увијек срећни кад смо заједно - нагласио је Стефе, који је потпредседник Ловачког савеза Словеније. Ловачко удружење "Рижана" броји око 60 чланова и газдује ловиштем богатим разноврсном дивљачи, од медвједа, вука и дивљих свиња до јелена, зечије дивљачи и фазана...

ПИШЕ: МИШО ЛАЗАРЕВИЋ  
lovacken@gmail.com

**Л**овачко удружење "Рижана" из Копра у Словенији седам деценија постојања и рада обиљежило је и са својим пријатељима, колегама ловцима из Републике Српске.

На свечаност поводом овог великог јубилеја путовала је и делегација наших ловаца са којима ловци из овог



Гости из Српске  
у првом реду  
ФОТО: М. ЛАЗАРЕВИЋ

Квалификације за републичко такмичење у гађању глинених голубова

# Дервента и Станари повели трку

Екипе "Дервента 1" и "Станари 1" побједници су квалификација у гађању глинених голубова за републичко такмичење, одржаних у Шамцу. Прве екипе ловаца из ова два града имале су по 119 скинутих голубова из два пуцања, док је треће мјесто заузела друга екипа Дервенте скинувши 104 "голуба". За екипу "Дервента 1" наступали су Миленко и Милан Пуљановић и Дарко Лисичић, екипа из Станара била је у саставу: Цветко Бјеличић, Јово Јосиповић и Дејан Биличић, док су такмичари "Дервенте 2" били Радивој Ђалић, Ненад Чечавац



и Раденко Кузмановић. Домаћин квалификација било је Ловачко удружење "Фазан" из Шамца, а гађање је одржано на локацији "Буруман".

Након завршеног пуцања председник ЛУ "Фазан" Мирко Лукић поздравио је присутне и нагласио да су побиједили дружење, другарство и спорт. Други круг такмичења биће одржан 30. јула, а домаћин ће бити ЛУ "Фазан" из Станара.

Б. Ш.

## ОДЛИЧНА РЕАКЦИЈА МЈЕШТАНА ШОЛАЈА, ЉУДИ ИЗ ШГ "ЧЕМЕРНИЦА" И ИНСТИТУТА "ДР ВАСО БУТОЗАН"



# Дивојарац спасен, прегледан и пуштен у станиште

Заробљеног дивојарца у огради пронашли мјештани, али је поново враћен у кањон Угра уз помоћ људи из "Чемернице" те Оливера Стевановића са Ветеринарског института



ћни објекат.

О наведеном догађају обавијестили су корисника ловишта ШГ "Чемерница" Кнежево, а посредством Оливера Стевановића са Ветеринарског института "Др Васо Бутозан", ангажована је и ветеринарска служба са терена па је приликом преузимања дивојарца извршен и детаљан преглед јединке.



### АНАЛИЗОМ УСТАНОВЉЕН НЕГАТИВАН НАЛАЗ НА БОЛЕСТИ

Претпоставља се да су га приликом изласка из свог станишта из кањона Угра прогањали пси луталице па је највјероватније у том бијегу и доспιο у поменути заселак гдје се заплео у плетену ограду. Прегледом је уочен већи број крпеља, а такође је узет и узорак крви за анализу на одређене болести, као што су "плави језик" и неке друге заразне болести, али је анализом установљен негативан налаз на присуство тих болести.

Након детаљног прегледа и пружања терапије с циљем сузбијања екто и ендо паразита, млади дивојарац је превезен над сами кањон Угра, гдје је и пуштен у његово станиште.

Пожртвованост и брза реакција корисника ловишта, али и ветеринарске службе омогућила је правремен повратак ове јединке у станиште, одакле и потиче. Подршка ветеринарске службе у овом случају је била неизбјегна и пријекно потребна и тим који су чинили Дамјан Радоја и Амна Целес заслужују све похвале, јер су без икакве надокнаде обавили све прегледе и одрадили крајње професионално свој дио задатка на терену. Након ослобађања дивојарца над кањоном, дивојарац се лаганим покретима упутио у дубину кањона на стазе које су само њему проходне и добро познате. Иначе, дивокозе су насељене на овом подручју, тачније у кањону Угра, давне 1966. године, када је извршена реинтродукција четири јединке, чија је популација до почетка ратних дешавања деведесетих година била веома стабилна. Утицајем ратних дејстава, која су се дешавала на околним подручјима, дошло је до пада бројности њихове популације, али је спровођењем основних узгојних мјера у станишту ове вриједне врсте, поново успостављен тренд стабилне популације, како наводи Марко Марковић, управник Привредног ловишта "Чемерница".

ПИШЕ: ЖЕЉКО СЕКУЛИЋ  
lovacken@gmail.com

**К**рајем маја у засеку Шолаји, надамак Кнежева, млади дивојарац се запетљао у плетену ограду и том приликом су га мјештани ослободили и због, наочиглед, исцрпљеног стања затворили у помо-

Кинолошки празник у Добоју

# ДРЖАВНА ИЗЛОЖБА ПАСА СВИХ РАСА

Манифестацију  
обиљежиле необичне и  
ријетке расе на нашим  
просторима. Титулу  
најљепшег пса понијела  
велика бијела пудла  
из Словеније

ПИШЕ: ВОЈО СТЕПАНОВИЋ  
lovacken@gmail.com

У организацији Кинолошког друштва "Прим. др Зоран Јањушевић" у Добоју је одржана 11. државна изложба паса свих раса "САС БиХ Добој 2017".

У каталог изложбе је уписано 159 паса сврстаних у 55 пасмина. Били су присутни њемачки овчари, добермани, ротвајлери, торњаци и друге расе. Осим излагача из БиХ своје псе изложили су и узгајивачи из Словеније и Хрватске.

Овогодишњу изложбу обиљежиле су ријетке и необичне расе за наше подручје. Једна од њих је турски кангал, која је још увијек у фази признавања Међународне кинолошке федерације, у власништву Зорана Коса из Козарске Дубице.

- Ово је једна од пастирских раса паса, његова намјена је да чува имовину, стада, оно што раде торњаци и шарпланинци на нашим подручјима. Он је национално признат у БиХ, Турској, Новом Зеланду, Великој Британији. Одскора је стандардизован и тек сада почиње његова изложбена каријера, зато и јесте мање познат - рекао је Кос.

Руски панти који по изгледу и оданости подсећа на вука важи за једну од најскупљих раса. Има га Сандра Крижановић из Хрватске која каже да је у односу на друге ловачке псе много бржи. Ранка Милошевић из Брода љу-



битиљ је паса и власница неколико јоркширских теријера, који захтијевају да се редовно купају, чешљају и чисте. Поред њих, у властитој радионици брине о хигијени и осталих паса.

- Уређење сваког пса, купање, шишање и чешљање је захтјевно на свој начин. Користе се посебни шампони и балзами, који на нашем тржишту нису доступни - испричала је узгајивачица из Брода.

## ИЗЛОЖБА ОРГАНИЗОВАНА ПОСЛИЈЕ ПАУЗЕ ОД ЧЕТИРИ ГОДИНЕ

Упркос лошем времену, манифестација је успјешно организована на радост публике, власника и љубитеља паса. Одзив учесника је испоштовао

државну норму.

- Наше друштво је, због недостатка финансија, правило паузу неке четири године, прилично је тешко организовати ову манифестацију. Мислим да смо наставили тај неки просјек за државну изложбу, тако да смо и овај пут оправдали епитет односно кандидатуру за одржавање ове манифестације, коју нам је додијелио Кинолошки савез РС, те да ћемо и наредне године бити домаћини ове изложбе. На изложби се оцјењује првенствено љепота, изглед пса, гледа се његова анатомија, грађа, длака и дресура - рекао је Ведран Божичковић, из добојског Кинолошког друштва.

Изложбу су судиле кинолошке судије: Здравко Прањић (БиХ), Елвир Велић (БиХ), Јасминка Кнежевић (ХР) и Боривоје Јоксимовић (СРБ), док је делегат Кинолошког савеза РС био Раденко Божић из Бијељине.

Најљепши пас изложбе је била велика бијела пудла "KELKA S INOCENT DREAM", власника Кармен Келкер Маргон из Словеније, друго мјесто је био Њемачки општродлаки пичар "ТАРИНЧА-ГАРИ-ДУНАВ-СКИ", власника Славка Јовичића из Добоја, а треће мјесто је био њемачки ловни теријер "EXE VON KLEINEM FLUSS", власника Миодрага Бошњака из Градишке.



Ријетко вриједан улов члана ЛУ "Козара" из Лакташа

## Ђурић одстријелио "златног" срндаћа

Зорану Ђурићу (52) из Лакташа осмијехнула се срећа прије мјесец дана када је одстријелио срндаћа капиталца, за којег чланови Ловачког удружења "Козара" вјерују да је најквалитетнији одстријелини трофеј у Републици Српској, а можда и шире.

Сретну и мирну руку Ђурић је имао 11. јуна, пред саму зору када му је ова дивљач изузетне трофејне вриједности изашла на нишан. Све се дешавало у слатинском засеоку Ђу-

рићи, у мјесту Јаружани код Лакташа. Срндаћ је био тежак 24 килограма, старости око шест година, а за овај трофеје према првим процјенама добиће од 130 до 140 поена. До сада је најбоље оцијењени срндаћ имао нешто више од 120 бодова, па је Ђурићев примјерак вјероватно нови рекордер.

- Знали смо да се у нашем засеоку налази срндаћ капиталца и у недељу око четири часа упутио сам се



према чеки. Идући до одређеног угледа сам срндаћа у њиви како пасе зоб. Пришао сам му на удаљености од 80 метара, испалио један хитац и погодио га - присјећа се Ђурић, који каже да му је у прилог ишла и јака мјесечина, па је срндаћа одлично видио. Додаје да тешко може описати осјећај који га је обузео када је одстријелио животињу.

- Кад сам му пришао и угледао те прелијепе роге, осјетио сам изузетан налет среће што га је судбина мени послала на нишан. Од узбуђења сам сјео поред њега и нисам вјеровао сопственим очима. Осјећај је био неписив - истиче овај ловац са тридесетогодишњим искуством и додаје да сваки ловац сања да одстријели овакав трофеј.

А. Ј. Р.

Обавјештавамо колеге ловце и ширу ловачку јавност да су наше редове заувјек напустили заљубљеници у лов и природу



**МИРКО  
ЛАБУС**

1950 - 2016.

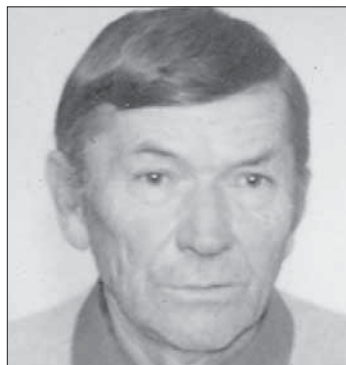

**МЛАЂАН  
ГЛИГИЋ**

1939 - 2017.



**ЂОРЂО  
КОСТАДИНОВИЋ**

1941 - 2017.

Њиховом смрћу изгубили смо часне и вриједне ловце, љубитеље природе и дружења у лову.

Ловачко удружење "Пастирево" Добрљин

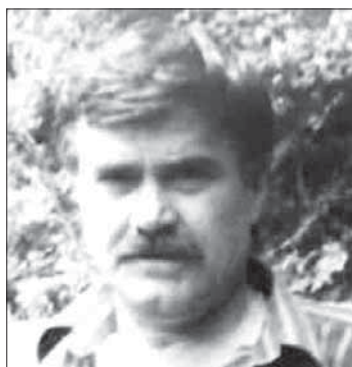

**ТОМИСЛАВ  
СТАНОЈЛОВИЋ**

1947 - 2016.

Ловачке редове заувјек је напустио дугогодишњи члан, примјеран ловац и угледан кинолог. Његов лик вјечно ће остати у сјећањима његових другова.

Нека му је вјечна слава и хвала за све што је учинио за наше удружење.

Ловачко удружење "Фазан" Добој

Рецепт

# ЉУТИ ГУЛАШ ОД ВЕПРОВИНЕ



**Састојци**

- 4 чена бијелог лука
- 3 главице лука
- 75 грама парадајза
- 6 кашика маслиновог уља
- килограм меса од младог вепра
- 3 децилитра црног вина
- 2 кашике пекмеза од парадајза
- 1 кашика какаоа
- 1/2 кашике најљућих феферона
- 1/2 кашике смрвљеног ловора
- 1 кашика љуте црвене паприке

85 грама куваног тамног пасуља со и бибер

**Припрема**

Очистите и ситно насјецкајте бијели и црни лук и кратко пропржите. Вепровину нарежите на коцке и истржите, додајте нарезани парадајз и залијте вином. Умијешајте пекмез од парадајза, какао, зачине и ловор. Кад прокува, кувајте поклопљено скоро два сата на ниској температури. Промијешајте оцијеђени пасуљ и кувајте још 20 минута. Идеалан прилог за сервирање са овим јелом је рижа.

# ХУМОР



Сретну се ловац и риболовац. Ловац започне разговор:

- Јуче сам "акнуо" седам патака једним метком...

- А ја сам ухватио истовремено два шарана и једног сома на једну удицу!

- Ма дај, како си могао на исту удицу ухватити три рибе одједном?

- Еј, 'јјмо ми овако: смањи ти број патака, а ја ћу смањити број риба. ОК?



Ходају два ловца шумом. Један се сруши на земљу и не миче се. Други ловац панично позива Хитну помоћ: "У помоћ, помозите, мој пријатељ је мртав. Шта да радим?!" Оператер га смирује: Полако, без панике. Помогли ћу вам. Прво, да ли сте сигурни да је он заиста мртав." Настаде тишина, а тренутак касније зачу се пуцањ. Ловац је поновно на линији. "ОК, шта даље?"

АУТОР-БИТ	ДИО ИЗДВУГНОГ СИСТЕМА АУТО-МОБИЛА	НОЈЕВА ПЛАНИНА	ГЛУМИЦА БУРИЧКО	СЛОВА ИЗА "С" И "М"	СПИСИ	ГРЧКО СЛОВО	МУШКО ИМЕ ИТАЛИЈА	КЕНТА ВЕРМАН ЗА ПЛАЋАЊЕ (МН.)	АУТОР-БИТ	КАРАТ ЊЕМАЧКИ ФИЗИКАР ИМАНУЕЛ	ИГРАЧИ КАРАТА ТИЈАНА ОДМИЛА
ВРСТА ЉЕКОВИТЕ ВИЉКЕ ПЈЕВАН РОКВИЋ									СПРАТ КУЋЕ МЕСЕЦУ ГОДИНИ		
							ДИО КОЊСКИХ ОПРЕМЕ (МН.) АМПЕР				
МАРОКО БИЛИЈАРСКИ ШТАЛ КАЛИЈУМ			ТЕМПО ВАЛ (МН.)			АМЕРИЧКА САВЕЗНА ДРЖАВА ВРСТА ПТИЦЕ	СРЧАНА ВЕНА ИСТА СЛОВА				ВРСТА ИНСЕКТА
					"ОЛИВЕРА АМИЦИ"		СЛОВА ИЗА "Ж" И "С"		СЛОВА ИЗА "Г" И "Њ"	РЕОМИР	
ПРОВИТАМИН - А ВОЈВОЂАНИН				ОСТРВО У ЈАДРАНУ			НОБЕЛИЈУМ				
СТАНОВНИЦИ АЛЕНСКОГ ПОЛУОСТРВА								ДИВЉА ЖИВОТИЊА СА СЛИКЕ			
ЗАПАД ПОСУДА ЗА ГОРИВО	ЧЕШКИ ФУДБАЛЕР ЈАН	ПРВАК У СПОРТУ ПРКОС			СТАРИЈИ НАЗИВ ЗА УДРУЖЕЊЕ ЗАНАТЛИЈА	ОБИМ БИВШИ АРГЕНТИНСКИ ФУДБАЛЕР КАРЛОС		ВОЛУМЕН СВИЈЕДОК НА ВЈЕНЧАЊУ			
							12. И 7. СЛОВО ЛИТАР				
КЕНЈА ПЈЕВАН МОНТАНО КОВИЉКА ПРАЋЕ				ГРАД У ГРЧКОЈ СЛОВА СУЈОБЕДНА СЛОВА							
			РУСКА ТЕНИСЕРКА КУРЊИКОВА КАТИЦА ОДМИЛА			ДОМЕН ЗА ЦРНУ ГОРУ ФРАНЦУСКИ ФУДБАЛЕР ТИЈЕРИ					
КАТАР ВРСТА ЛОВРЂА						АУСТРИЈА "ИВАНА КАТИЋ"		УЉЕНИК ПОПЛАВАР ЦАРЕВИНЕ			
АУТОР-БИТ	ТОНА "АКЦИОНАРСКО ДРУШТВО"	ПРВО СЛОВО "ИВАНА ЈОРДАН"		СТАНОВНИЦИ ЕВРОПСКЕ ДРЖАВЕ "АНА НИКОЛИЋ"							
ГЛУМИЦА МАНЧИЋ					ЗАВРШЕТАК АНТЕНА						
ВОДИТЕЉА РАДУЉ						ИНДИРА ОДМИЛА					



## Судоку

У празна поља распоредите бројеве од 1 до 9 али тако да у сваком реду и колони буду различити бројеви, а исто тако и унутар сваког квадрата 3x3.

Тешко: тешко									Решање								
9				1		6			9	3	4	2	7	1	6	8	5
					4				6	1	9	2	5	8	4	7	3
	1					8			7	8	5	9	4	3	2	1	6
		7					6		3	7	4	3	6	5	2	8	9
2				9					8	5	8	4	9	7	1	3	6
								3	2	3	6	2	1	9	8	5	7
					9		8		4	5	7	6	3	1	2	8	9
				6				9	7	1	2	5	6	3	8	9	4
5	8								8	6	5	9	2	4	3	7	1
									9	4	3	7	1	8	6	2	5

Lovac zna!

# JACIMOVIĆ

www.jacimovic.com d.o.o.

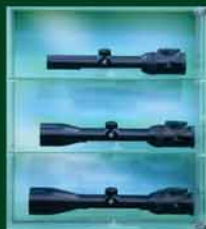

Bijeljina  
Sremska 1,  
TC Mihajlović  
Tel: +387 55 243 052  
Fax: +387 55 243 051

Karadordeva 83, Banja Luka  
Tel: +387 51 212 904  
e-mail: arms@jacimovic.com

Srpska 20, Banja Luka  
Tel: +387 51 214 473  
e-mail: soko@jacimovic.com

Vidovdanska 9  
Gradiška, tel: +387 51 825 780  
e-mail: gradiska@juventasport.com



**ERS**

**ELEKTROPRIVREDA REPUBLIKE SRPSKE**

+387 59 277 101 +387 51 343 900 +387 51 343 901

