

Година XIX, број 180
новембар 2017. године

ЛОВОЧКЕ НОВИНЕ



ЛИСТ ЛОВАЦА РЕПУБЛИКЕ СРПСКЕ



SVI PRELAZE
NA PRETPLATU
PREĐI I TI

OPUSTI SE I UŽIVAJ U PRAZNICIMA

SVI PRELAZE NA PRETPLATU

Opusti se i uživaj u praznicima.

Pređi sa dopune na pretplatu, izaberi Moj Mix Standard, Net ili Extra i uživaj u više razgovora, poruka i neta. Uz to dobijaš i Addiko Visa poklon karticu sa do 200KM na računu, koje možeš trošiti kako god želiš.

m:tel *imate prijatelje!*





ЛС РС ИМАО ДО САДА НАЈЗАПАЗЕНИЈИ НАСТУП НА "ЈЕСЕЊЕМ САЈМУ" У БАЊАЛУЦИ

Сав потенцијал изложен на штандовима

Стране 4 и 5

Календар лова

* мрки медвјед	од 1. 10. до 15. 5.
* срндаћ	од 15. 5. до 15. 9.
* срна и лане	од 1. 9. до 31. 12.
* дивојарац	од 1. 8. до 30. 11.
* дивокоза и јаре	од 1. 9. до 31. 12.
* јелен обични	од 1. 9. до 31. 1.
* јелен лопатар	од 6. 9. до 31. 1.
* кошута и теле јелена лопатара	од 16. 9. до 31. 1.
* муфлон	од 1. 9. до 31. 1.
* овца и јагњад муфлона	од 1. 9. до 31. 1.
* зец	од 1. 10. до 5. 12.
* пух	од 1. 12 до 15. 9.
* велики тетријаб мужјак	од 1. 4. до 31. 5.
* фазан пијевац и кока	од 1. 10. до 5. 1.
* препелица	од 1. 8. до 31. 12.
* јаребица камењарка гривна	од 1. 10. до 5. 1.
* љештарка мужјак	од 16. 8. до 31. 12.
* шљуге	од 1. 8. до 29. 2.
* дивљи голуб	од 1. 8. до 31. 12.
* грлица	од 1. 8. до 31. 12.
* дивља патка	од 1. 9. до 29. 2.
* црна лисица	од 1. 9. до 29. 2.
* дивља гуска	од 16. 9. до 29. 2.



Сprovedена обука интервентног тима за крупне звијери
Пушка за успављивање ускоро у употреби Стране 6 и 7

Да су мајстори оружари често и врхунски умјетници показује рад Ђорђа Хонића

Заносне облине љепотице из Ајдаха

Стране 12 - 15



ЛОВАЧКО УДРУЖЕЊЕ "СРНДАЋ" ИЗ ОСМАКА



На нишану 26 дивљих свиња

На ловном подручју овог удружења примјетно повећано присуство "гаравих" животиња. Ловци обезбјеђују храну за прихрану дивљачи

Страна 22

НАШИ ВЕТЕРАНИ, МР ЖИЗКО РАПАИЋ



Велики јубилеј великог ловца

Стране 8 - 11

Успјешан лов секције Шипраге помогао и мјештанима



Вуцица и три вука више неће чинити штету Страна 23

"Ловачке новине"

ЛИСТ ЛОВАЦА РЕПУБЛИКЕ СРПСКЕ

Година XIX, број 180, новембар 2017. године

Издавач: Ловачки савез Републике Српске,

Бијељина, улица Старине Новака бр. 24

Телефон: 055/ 243-400, факс 055/ 243-230

E-mail: lsbieljina@gmail.com

Жиро рачун: 5620010000005781

За издавача: Саво Минић

Главни и одговорни уредник: Душан Репија

Уређивачки одбор: Саво Минић, Василије Савић, Војо Стјепановић, Драшко Росић, Здравко Илић и Душан Репија, представник "Гласа Српске"

Насловна страна:

Фото: Жељко Секулић

Комисија за информисање Ловачког савеза РС:

Војо Стјепановић, предсједник, Миленко Лазаревић, Александар Шљивић, Недељко Гламочак и Жељко Антонић

Штампа: "Глас Српске"

Тираж: 19.000

Лист излази једном мјесечно

Плаћањем чланарине чланови Ловачког савеза Републике Српске постају претплатници "Ловачких новина"

Рукписи и фотографије се не враћају, а све прилоге слати на E-mail: lovackel@gmail.com

Решењем Министарства просвјете и културе број 07.3-27-3/07, од 9. маја 2007. године, лист је уписан у регистар јавних гласила под бројем 512.

Наша ловишта су богата срнама, вуковима, медвједима и то је оно што смо показали широј јавности на нашем штанду, истакао Мирковић



ЛС РС ИМАО ДО САДА НА ЗАПАЖЕНИЈИ НАСТУП НА "ЈЕСЕЊЕМ САЈМУ" У БАЊАЛУЦИ

ПИШЕ: ДУШАН РЕПИЈА
dusanr@glassrpske.com

Опрема за лов и риболов, ловачки трофеји, гурмански специјалитети само су дио широке лепезе производа које на "Јесењем сајму 2017" у Бањалуци представља више од 200 излагача.

На овој традиционалној манифестацији, која је одржана у Бањалуци од 16. до 19. новембра, посјетиоци су имали прилику да обиђу 130 штандова на којима се представљају излагачи из области лова, риболова, екологије, спорта, туризма, угоститељства, пољопривреде и прехранбене индустрије.

Посебну ноту сајму дао је Ловачки савез РС и први пут све ловне регије - унско-санска, мотајичко-лијевањска, мркоњићка, бањалучка, добојско-модричка регија, регија Семберија, регија Бирач, сарајевско-романијска регија и регија стара Херцеговина, као и ловачка удружења "Змијање" Бањалука, "Узломац" Котор Варош, "Фазан" Челинац,

Сав потенцијал изложен на штандовима



Угледни гости на отварању сајма

Штанд ЛСРС један од најпосећенијих



САРАДЊА СА РИБОЛОВЦИМА

У оквиру сајма одржана је и састанак са представницима Спортско-риболовног савеза РС са којима је потписан споразум о сарадњи. Прва заједничка акција биће хајка ловаца на корморане, приче које пријете да униште рибли фонд у нашим ријекама. Колико су ове птице узеле маха најбоље говори чињеница да не презају више ни од рибара који пецају уз ријеку, а према ријечима очевидца залазе и под мостове. Један од закључака састанка је сарадња између рибочувара и ловочувара, па ће убудуће рибочувари имати обавезу да пријаве криволов и обрнуто.

- Наша ловишта су богата срнама, вуковима, медвједима и то је оно што смо показали широј јавности на нашем штанду - истакао је члан Ловачког удружења из Рогатице Младен Мирковић.



ПРВИ ПУТ СВЕ ЛОВНЕ РЕГИЈЕ УЗЕЛЕ УЧЕШЋЕ

"Поткозарје" Пискавица ЛУ, изложени су штандове, показали трофеје, али и потенцијале својих ловишта.

- Имамо 77 спортско-рекреационих ловишта, 16 привредних и шест посебних ловишта. На више од 120 штандова били су излагачи који су уско везани за лов - рекао је председник ЛС РС Саво Минић и нагласио да је унапређење ловства један од приоритета савеза.

Он је истакао и да је циљ оживљавање комерцијалног лова, као и примјена ЦИТЕС конвенције. На сајму су се трофејима изловљеним у херцеговачким ловиштима представили и ловци из регије старе Херцеговине.

Гости ЛС РС били су министар пољопривреде, шумарства и водопривреде Стево Мирјанић, помоћник министра Горан Зубић, као и председник Уставног суда РС Церард Селман, те велики број помоћника министара, директора полиције РС, секретара министарства, начелника општина и градова, директора јавних и приватних предузећа... Штанд ЛС РС био је један од најактивнијих и најпосећенијих, а вршилац дужности секретара Живојин Лазић одржао је низ састанака са представницима регија, удружења, али и ловаца по-



Трофеји посебна атракција за све посетиоце



наособ, те био иницијатор многих састанака који су одржани током трајања сајма. Иако је неколико дана радио и по двадесетак часова дневно, потрудио се да све протекуће у најбољем реду, да се гости осјећају као код куће, а пролазници, поготово они најмлађи пожелели да постану дио једне од најбројнијих организација у Српској.



ОДРЖАН САСТАНАК СВИХ КОМИСИЈА

- Урадили смо све што смо планирали, одржали низ састанака, састали су се чланови свих комисија које ће убудуће имати много већу улогу него до сада. Када свако ради свој посао на најбољи начин, не морамо да стрепимо да ће нешто кренути како не треба, а тако је било вај пут. Захвалио бих свим регијама, ловачким удружењима и ловцима који су самостално изложили штандове, као и свим цијењеним гостима на великој подршци. Видимо се следеће године, надам се у још већем друштву - закључио је Лазић.

ДАМСКИ КЛУБ

Саво Минић је истакао да је Ловачки савез РС донио приједлог статута о оснивању дамског клуба у Српској.

- На првој Скупштини савеза, за два и по мјесеца, биће усвојен статут и тражимо куму која ће дати име овом клубу. Од следеће године наших 88 дама у Ловачком савезу имаће свој клуб - рекао је Минић.





СПРОВЕДЕНА ОБУКА ИНТЕРВЕНТНОГ
ТИМА ЗА КРУПНЕ ЗВИЈЕРИ

Пушка за успављивање УСКОРО У УПОТРЕБИ

Министарство
ће приступити
изради протокола у
складу са правним
прописима, а чланови
Интервентног тима
ће у наредном
периоду одржати
радни састанак ради
договора о
организацији
потребних
дјеловања
на терену



ПИШЕ: ЖЕЉКО СЕКУЛИЋ
lovacken@gmail.com

Као хронолошки редослед претходних активности у вези с рјешавањем конфликтних ситуација са великим звијерима на подручју Републике Српске, почетком децембра одржана је обука Интервентног тима за рјешавање нежељених ситуација и збрињавање крупних звијери у РС.

Постојање оваквог тима је било потребно већ дуже вријеме, а након нежељене ситуације током 2015. године, када је у самом предграђу Бањалуке, због појављивања и не-

природног понашања мечке у неколико дана, као исход свега услиједио њен одстрел у веома критичној ситуацији, уз претходно спровођење свих законских одредаба и сагласности надлежних институција, најозбиљније се приступило анализи те ситуације и доношењу смјерница с циљем превентивних дјеловања за наредни период.



**ЗА НАБАВКУ ПУШКЕ И
ОБУКУ МИНИСТАРСТВО
УТРОШИЛО 12.000 МАРАКА**

У фебруару 2016. године организована је и одржана радионица на тему "Управљање и господарство мрким медвједом у Републици Српској", а један од главних носилаца радионице управо је било Министарство пољопривреде, шумарства и водопривреде, уз учешће бројних других институција и сарадњу фондације ЕУРОНА-ТУР. Управо приликом те радионице је донесен закључак да је неопходно формирање Интервентног тима за велике звијери (медвјед, вук и рис) на нивоу Српске, што је прихваћено и схваћено крајње озбиљно.

Уз приједлоге и консултацију са Ловачким савезом РС, у септембру 2017. године Министарство је донијело рјешење о именовању Интервентног тима за рјешавање нежељених ситуација и збрињавање крупних звијери у РС.

С обзиром на то да је за рад и



ефикасно дјеловање оваквог тима неопходна адекватна опрема, Министарство је одобрило новчана средства у износу од 12.000 марака за куповину професионалне пушке за хуману имобилизацију великих звијери, као и обуку наведеног тима. Управо наведеним средствима је купљена најсавременија пушка за те намјене, најпознатијег свјетског произвођача, данске фирме "DanInjection". Исправно и адекватно руковање наведеном опремом предвиђа и обуку, па је управо из тих разлога организована обука Интервентног тима.

За спровођење обуке је ангажован познати експерт за велике звијери професор др Ђуро Хубер, из Завода за биологију Ветеринарског факултета Свеучилишта у Загребу. Поред професора Хубера, обуци су присуствовали и његови асистенти Славен Рељић и Марина Хабазин.

Предавање и обука су подијелени у два дана, па су тако првог дана презентована и приказана досадашња искуства интервентних тимова из дру-

гих земаља, а посебна пажња је посвећена дискусији о досадашњим појединачним искуствима и конфликтним ситуацијама на подручју РС. У расправи су учествовали сви присутни, а том приликом је наведено неколико примјера када су на импровизован и крајње опасан начин спасавани медвједи из замки кривољоваца, када су и животи спасилаца довођени у веома опасне ситуације. Такође, наведен је и примјер спасавања медвједа који је пао у бунар, што су ловци успјешно обавили. Након размјене искустава и презентовања појединих ситуација других тимова, приступило се и обуци правилног руковања пушком за имобилизацију. Поред упознавања и начина руковања пушком, приказане су клопке за хватање великих звијери, као и начин њиховог исправног постављања, са посебним акцентом на правилно и безбједно поступање и имобилизацију звијери.

Другог радног дана се приступило практичној обради мртве живо-



тиње (лисица и дивља свиња) и том приликом је практично презентован начин мјерења животиње, узимања потребних узорака и вршења резова ради проналажења и утврђивања узрока смрти код животиња. Приликом обраде животиња посебно је наглашена важност вањског и унутрашњег прегледа, познавање постморталних промјена које обухватају хлађење, слијегане и згрушавање крви, затим постмортално кочење мускулатуре и на крају распадање леша.

протокол за рад интервентних тимова, који су израђени у склопу пројекта - LIFE DINALP BEAR, а након завршене расправе је донесен и закључак да је следећи најважнији корак управо доношење протокола за рад Интервентног тима у Републици Српској. Надлежно министарство ће у наредном периоду приступити изради протокола у складу са правним прописима, а чланови Интервентног тима ће одржати радни састанак ради договора о организацији потребних дјеловања на терену и свих осталих неизоставних консултација у вези са што ефикаснијим начином рада тима.

Поред чланова Интервентног тима и предавача, спроведеној обуци су присуствовали и представници Министарства пољопривреде, шумарства и водопривреде, односно Горан Зубић (члан тима) и Миланка Јовановић, као и представници Завода за заштиту културно-историјског и природног наслеђа РС, односно Драган Ковачевић, начелник Одјељења за заштиту природе и Дарко Јованић као члан тима. За вођу Интервентног тима именован је Бојан Паприша.

Током предавања, предаваче и чланове Интервентног тима су посетили председник ЛС РС Саво Минић и председник Уставног суда РС Џерард Селман, који су такође указали на важност постојања тима за рјешавање кризних и нежељених ситуација са крупним звијерима, јер постојањем тима и квалитетне опреме, безбједност, ефикасност и брзина рјешавања евентуалних нежељених ситуација се знатно убрзавају и смањује фактор ризика нежељених посљедица с једне стране, а с друге повећава ефикасност и брзина у моментима када је интервенција тима неопходна с циљем спасавања звијери у могућим нежељеним ситуацијама које угрожавају њихове животе.

Дводневно предавање и обука су одржани у пријатном и адекватном смјештају у ловачкој кући "Мравињак" у ловишту ЛУ "Поткозарје" из Пискавице, а сви присутни су изразили велику захвалност на гостољубивости и беспријекорној организацији домаћина на највишем нивоу, коју је преузео председник ЛУ "Поткозарје" Предраг Узелац.

Цјелокупан рад на организацији и спровођењу наведених активности, као и сва потребна подршка у техничким сегментима, попраћени су великом ангажованошћу и професионалним радом секретара ЛС РС Живојина Лазића.



ОБУКУ СПРОВОЕ ПРОФЕСОР ДР ЂУРО ХУБЕР ИЗ ЗАГРЕБА

Приликом обуке и предавања професора Хубера посебан акценат је дат значају постојања Интервентног тима, као и његовим основним задацима, односно рјешавању опасних ситуација, спречавању или смањивању штете, помагану животињи у невољи, праћењу здравственог стања, спровођењу мониторинга, спровођењу планова управљања и задовољавања постојећих прописа.

Током завршне расправе о спроведеном предавању и обуци Интервентног тима, приказан је међународни

Наши ветерани, мр. Живко Рапаић

ВЕЛИКИ ЈУБИЛЕЈ ВЕЛИКОГ ЛОВЦА

Овакви људи, врло су ријетка појава у свијету ловства, и зато заслужују наше најдубље и најискреније поштовање

ПИШЕ: ДРАГАН МИЛОВИЋ БРКО
trijavora@gmail.com

Давно је, давно била 1947. година, тачно седам деценија је прошло. Е те тешке, поратне 1947. године један амбициозан и окретан младић, именован Живко Рапаић, поријеклом Личанин, уписаће Шумарски факултет у Загребу - и то бијаше почетак његовог бављења ловом и ловством. Све остало је прича, која ће много година касније кулминирати једном блиставом каријером ловног стручњака, научног радника и угледног универзитетског педагога. Посветити активно цијелих 70 година живота једној стручно-научној области, не само да је узвишено и посебно, већ је и својеврстан куриозитет и права ријеткост. Да је ово стварно посебан јубилеј говори и чланак у листу «Голоаз» из 1927. године, када је у Француској, земљи са тада близу милион и по ловаца, поведена расправа ко има најдужи ловачки стаж у Републици. Један стари ловац је доказао да се ловом бави пуне 72 године, а други по реду имао је 4 године «стажа» мање. Дакле, и свуда у свијету овакав јубилеј је ријеткост и изазива дубоко поштовање. Но ово ипак није тек обичан ловачки јубилеј, «ето, дао Бог, па се поживјело и насабирало неких деценија». Овај јубилеј је испуњен огромним радом, одрчањем, а што је најважније, великим и значајним резултатима о чему говоре импресивне чињенице из биографије господина Рапаића, од којих су само оне најзначајније у прилогу овога текста. Ти подаци могу дати само дио одговора на питање: «Ко је, заправо, Живко Рапаић и колико је у нашем ловству значајна и маркантна личност овог човјека - хуманисте, природњака, стручњака и педагога?»

Но, да кренемо редом. Одмах на факултету показало се да ће од овог момка бити нешто. Вриједан,



Илустрација за монографију

приљезан, озбиљан и одговоран, све је предмете с лакоћом савлађивао, а ловство је напросто гутао. Тада почиње и ловити, јер уз оружје је и одрастао, у кући оца, угледног официра, солунског добровољца, витеза Карађорђевог звијезде са мачевима. Студије завршава у року с прилично високом просјечном оцјеном.

Земљи опустошеној ратом треба стручњака на свим странама, па тек ожењени млади инжењер шумарства, без размишљања 1953. год. прихвата посао у провинцији. Наиме, пут га доводи на мјесто управника у Шумску управу у Горажде, у тада блатњава забачену касабу. Њему то не смета, жељан је рада и професионалног доказивања. Ваљало је запети, све је још било у хаотичном стању послје прохујалог рата. Одмах је почео поопштравати ред и дисциплину. Теренско особље је едуковао у ходу, развијајући код њих домаћински однос према природним добрима, а посебно љубав према ловној дивља-

чи. Као члан ЛД Горажде 1955. год постаје секретар тек основаног Средњег ловачког савеза, а одмах идуће године биран је у Управни одбор Савеза ловачких организација БиХ. „Одговорни другови” су запазили његов рад и године 1959. долази на службу у Сарајево у Секретаријат (министарство) шумарства, а 1961. преузима руководне послове у Ловном газдинству „Сарајево”, гдје се за њега отварају нове перспективе на пољу ловства. Овом Газдинству тада су припадала посебна, најелитнија ловишта, а то је за Живку био велики магнет и професионални изазов. Са новим жаром баца се на посао, циљ је само један, створити узорна и богата, добро организована и уређена ловишта. Стално је на терену, као замађијан јури са једне на другу планину, проучава, планира, провјерава, тражи и инсистира, убјеђује, наређује, нервира се, али не одустаје. Посвећеност заштити биљног и животињског свијета није за њега тек

посао на стварању добрих комерцијалних претпоставки у шумарству и ловству - не. То је прије свега посвећеност општем добру - очувању природе и дивљачи, тих универзалних вриједности, јер сачувати ту Божју творевину значи сачувати саме темеље на којима почива човјечанство. Сатима и данима је посматрао дивљач у ловишту, минуциозно биљежио сваку промјену, селектовао и маркирао јединке, проучавао биљни покров, геологију, климу, итд... Никад га није напуштала тврда вјера да стање може бити много боље уз упоран савјестан рад и томе би се сав посветио. Није било лако у вријеме оскудица свих врста, вријеме без ципова, мобилних телефона, камера и других данашњих помагала. Неуморно је марширао по прашњавим макадамским планинским дрмовима и завејаним сеоским једностапима. Као руководилац показивао је пуно ауторитативног такта, вјештине и довитљивости, а често је у кому-

никацију са људима уносио веселост и шалу, својствену горштакком личком карактеру. Када би се разговор повео о уско стручним темама био је крајње озбиљан и усредсређен на материју. Посједовао је ријетку интелектуалну честитост и непоткупљивост и увијек је до краја јасно и директно формулисао своје ставове, не либећи се да притом јавно проблематизује свако нестручно и квазинаучно дјеловање.

Ускоро су били видљиви и резултати његових напора у ловиштима Копривница, Прењ, Трескавица, Гостовић, Мера и Хутово Блато. Наравно, све је то чинио у тјесној сарадњи са руководством и особљем тих ловишта, заслужним људима који су га одано слиједили и којих се и данас са поштовањем сјећа. Некако у то вријеме тражи се «одозго» да се организују посебни ловови за носиоце најважнијих државних и партијских функција. Јасно је одмах било да то њега неће моћи заобићи. Под његовим надзором и планомити су ловови имали беспријекорну организацију, а врхунски је био и одстрел који су получили «најзаслужнији синови» тадашње државе. Сви су били задовољни и могло је отпочети сликање са капиталним примјерцима одстријелене дивљачи, као и одашиљање златних трофеја на најпрестижније свјетске изложбе, а да је мало ко, у ствари, знао колики је труд предходно да се до тога дође. Тако је по истом „послу“ његов дугогодишњи «муштерија» и ловидруг, постао и сам Тито. Није то Жики бацило у облаке, напротив, дало му је нови импулс да запне још озбиљније на посао како би се достигао ниво узорних европских ловишта. Иако није гајио илузију да код нас ловство ласно може добити мјесто и улогу која му припада, он је на томе упорно и досљедно инсистирао, не питајући за цијену. Због тога не треба губити из вида чињеницу да је захваљујући њему и неколицини њ е м у

сличних, у другој половини двадесетог вијека наше ловство остварило најкрупније резултате, који су и данас недостижни. Стално је понављао да се, прије свега, треба позабавити промјеном свијести код свих актера у овој дјелатности.

Овај неуморни радник некако проналази времена и да се озбиљније позабави науком, вођен оном врстом професионалне радозналости и одговорности да се зна скоро све у послу за који се определио. Концентрисао би се на неке изоловане фрагменте као одређене феномене нашег поднебља или неког уског локалитета. Настојање да се уз помоћ научног знања и дубинске анализе објасне разне појаве и збивања у понашању и навикама дивљачи често су га упућивали да тражи ослонац и у искуствима старих ловаца чија запажања за њега никад нису била безначајна. Таква истраживања била су посебан изазов, поготово у дијелу гдје су показатељи са терена били дјелимично опречни са већином постојеће литературе, па унеколико и компромитовали одређена знања од раније. Он је у пракси тражио нове путеве и методе за унапређење узгоја и заштите дивљачи, те за ширење њеног ареала на просторе са којих је историјски нестала.

Жика је почетком 60-тих на Ветеринарском факултету у Београду био у групи од првих тринаест промовисаних магистара ловства у бившој Југославији, и то као једини из БиХ. Његова научна компетенција, стручне референце и практична искуства, као и огромна посвећеност послу брзо су га истакли у стручној и друштвеној јавности. Већ почетком шездесетих на простору СФРЈ издваја се један круг млађих ловних стручњака, којима је свакако припадао и Рапаић. Услиједили су стални семинари, симпозијуми, округли столови, савјетовања и други научни и стручни скупови, на којима су

Живко Рапаић

- Син Јована и Данице (рођ. Перовић). Србин.
- Рођен 28. 09. 1929. у Новом Пазару
- Матурирао 1947. у Новој Градишци
- Апсолвирао 1951. на Шумарском факултету у Загребу
- Дипломирао 24. 6. 1952. на Шумарском факултету у Загребу
- Магистрирао 24. 5. 1962. на Ветеринарском факултету у Београду.



Са једног од научних скупова, осамдесетих

Службовање

- Дирекција шума, Сарајево - шеф Шумске управе: од 1. октобра 1953. - 30. јуна 1959.
- Секретаријат за Шумарство ИВ НРБиХ: од 1. јула 1959. - 31. децембра 1961. - Ловно газдинство «Сарајево» - замјеник директора: од 1.1.1962. - 31. 7.1971.
- Савез ловачких организација БиХ - стручни савјетник: од 1.8.1971 - 31. јуна 1976.
- Извршно вијеће БиХ - помоћник републичког секретара (министра) за пољопривреду и шумарство од 1.7.1976. од 10. јуна 1976., а потом у републичком комитету за пољопривреду и шумарство од 24. јануара 1980. Све у трајању од 1. јула 1976. - 1. августа 1993. када је пензионисан.

Ловачке организације - функције

- Ловачко друштво у Горажду - члан од 1953. (касније - од 1960. у ЛД Сарајево, ЛД Пале)
- Српски ловачки савез Горажде - Секретар од оснивања у 1955. години до 1956.
- Савез ловачких организација БиХ - члан Управног одбора од 1956 - 1992.
- Ловачки савез Југославије - члан Предсједништва ЛСЈ од 1978 до 1992. године (27. 10. 1987. године изабран за Секретара ЛСЈ са двогодишњим мандатом).
- СИС - Експерт у комисији за крупну дивљач - од 1975 - 1992.
- Ловачки савез Републике Српске, Члан Управног одбора - од оснивања Скупштине 1994. - 2004. године
- Кинолошке организације - предсједник Савјета за Кинологију у СЛО-БиХ (од 1972 - 1985) и члан Предсједништва Кинолошког савеза Југославије (од 1970. до 1992.)

Настава

- Настава на предмету «Ловство» на Шумарском факултету у Сарајеву од 1971 - 1990. године. (20 година)
- Настава на Пољопривредном факултету у Осјеку на постдипломском студију - предмет «Планинска дивљач».
- Настава на предмету «Ловство» на Шумарском факултету у Бања Луци од 2001-2005.

Стручни радови

а) књиге
- Ж. Рапаић: «Оцјењивање ловачких трофеја», 1986. и 1992. године.
- Ж. Рапаић и М. Мићевић: «Уређење ловишта», 2002.
- Werner Knaus, Wolfgang Schröder : «Гамс» - Љубљана, 1978. (Ж. Рапаић: - поглавље о дивокозама).
- Рапаић, Карахасановић, Мандић, Недопек.: «Ловачки приручник», (седом издања)
- ...Енциклопедија Југославије - сепарат за СР БиХ издање Југословенски лексикографски завод, текст под насловом «Лов и узгој дивљачи», Загреб, 1983.
- Рапаић, Мићевић, Меселџија, Јовановић: «Ловачки приручник», ЛСПС, 1998. и 2001.
- Рапаић, Куновац Солдо: «Установљење станишта дивокозје дивљачи у БиХ и приједлог за ревитализацију популације», 2008.

б) рад на пројектима
- «Угрожене врсте дивљачи у Босни и Херцеговини», Свјетска банка, Бања Лука, 2006.
- «Студија за одрживо господарење са дивљачи у Посебним ловиштима», Свјетска банка, Сарајево, 2007.
- «Иновирани елаборат о установљењу ловишта Црне Горе», Подгорица, 2009.
- «Одрживо управљање ловиштима у циљу повећања прихода», МАГА, Бања Лука 2010.
- «Развој ловства», seros, 2012.



1960. год. у околини Пала



били запажени Жикини реферати и излагања.

Његов врхунски подухват свакако је насељавање дивокоза са Прења у ловишта широм Југославије, што је био капиталан пројекат, јединствен на простору бивше државе. Штавише, то је био пионирски посао у којем се често није могло ослањати ни на каква претходна искуства, нити на поуздану литературу. Но, он је кроз широко мултидисциплинарно научно промишљање налазио рјешења која су се у годинама које ће доћи показала као луцидна, инвентивна и незамјенива. Са разних страна стижу многа угледна признања. Ловачки савези од Триглава до Ђевђелије, као и онај главни у Београду, додјељују му најпрестижније награде, ордења и плакете за његов пријегорни рад. Признања пријају, али и обавезују на још преданији рад, јер ловство је жива и динамична материја.

Рапаић је у то вријеме несумљиво фигурирао као најистакнутија личност из свијета босанскохерцеговачког ловства, која је уважавана широм земље, али и вани се већ за њега чуло. Импресивни резултати на пољу организовања неколико добро уређених и богатих ловишта су га додатно кандидовали за значајне функције у ловству БиХ и Југославије, па 1976. год. преузима мјесто помоћника министра за ловство у Влади, односно Извршном вијећу БиХ, а двије године касније, постаје члан Председништва Ловачког савеза СФРЈ. Он није дао да га то одвоји од рада на терену. Неуморно широм земље држи семинаре и пружа драгоцјену стручну помоћ. На разним странама форсирано иницира оснивање узорних фазанерија, од којих је „Мера“ била за примјер у Југославији.

Жика је стигао да се позабави и писањем, па је тако постао аутор неколико озбиљних стручних књига, но сам признаје да је ту могао дати много више, али ето, «не би пустог времена». Истовремено је због обила података и властите фотодокументације, био веома тражен као сарадник па и коаутора разних књига, монографија, и других публикација о нашим планинама. Годинама је непрекидно сарађивао у многим ловачким листовима, при чему је био и дугогодишњи члан разних редакција и уређивачких одбора. Његови текстови су по свом едукативном карактеру и стилу, увјек били високо вредновани, занимљиви, корисни и актуелни, а тако је и данас јер овај ловни корифеј још није од себе отурио „дивит и хартију“, у шта се могу увјерити читаоци наших а и још по неких ловачких новина.

Ако сумирамо Рапаићев рад у ловач-



Мићевић, Симић, Рапаић: Делегација ЛРСР на скупштини Међународног ловног савјета у Порторожу, 2001. год.

ким организацијама треба истаћи најзначајније, он је све до последњег рата, укупно 36 година био члан управних одбора СЛО БиХ, мало ли је?! Након што је 14 година био члан председништва Ловачког савеза

Ј у -

гославије, 1987. године именован је за секретара тог главног савеза и тиме фактички постао „први оперативац у ловству Југославије“. Поред тога, Жика је био врло активан на пољу кинологије па је тако 13 година био на челу Кинолошког савјета БиХ, а пуних 22 године члан председништва Кинолошког савеза Југославије. Да није било последњег рата и распада СФРЈ неке од ових функција трајале би и дуже, ко зна, можда чак и до данас. Као посебно значајно треба истаћи да је Жика 17 година био експерт у Комисији за крупну дивљач, Међународног савјета за ловство (СИС).

Конечно, овај доајен нашег ловства, 1994. год. крунисао је

свој вишедеценијски рад оснивањем Ловачког савеза Републике Српске, заједно са групом ловних стручњака, ентузијаста, својих пријатеља, при чему је он имао врло запажену, ако не и водећу улогу. Наредних 10 година биће члан Управног одбора ЛРСР и других његових органа, 10 најважнијих година, утемељивања и развијања свих функција, укључујући његову пуну афирмацију и учлањење у међународну координацију – СИС. Ваљда је зато, сасвим заслужено, Рапаић био први лауреат највишег ордена нашег Савеза.

Говорити о овом прегаоцу, а не дотати се његовог рада на универзитетској катедри за ловство, био би потпуни промашај. «Проф», како га и данас са великим поштовањем зову његови бивши студенти, од којих су многи већ одавно сједокоси, и у овој дјелатности оставио је дубок траг. Наиме, пуних двадесет година, почев од 1971. год. држао је наставу на Шумарском факултету у Сарајеву, а потом још пет поратних година на Шумарском факултету у Бањој Луци, као и на постдипломским студијама осичког Пољопривредног факултета. За то вријеме тачно 1176 студената пред њим је положило тај предмет, стоји у педантној евиденцији са именима, презименима и оцјенама, коју је уредно водио њихов Професор.

Схваћајући огромну важност ваљаних кадрова за свеопшти напредак ловства Жика је ула-



1970. год. Рапаић и Броз по успешном свршетку једног од ловава у Копривници

гао озбиљне напоре да свој предмет дигне на што већи ниво. На његовим предавањима, која нису била и обавезна, нико се није досађивао, јер су била животна са безброј примјера са терена, добро осмишљена и зачињена здравим хумором, зато су била добро посјећена и омиљена међу студентима. Није био само шљ научити материју, већ једнако важно и како сутра научно примјенити на терену. Уживао је проводити вријеме међу младим људима, а посебно се радовао када пази оне који истински воле природу и дивљач, такве је потицао да још смјелије закораче на узбуђив, али и одговоран пут природњака. Жика је био крајње поштен и строг професор и код њега се морало озбиљно знати и за просјечну оцјену. Но упркос томе, када би студенти у билтену факултета оцјенивали своје професоре, он би редовно поново спитет најбољег, уз највише оцјене. Неки од његових студената постали су познати ловни стручњаци, сљедбеници његовог рада, јер да није тако упитна би била и ваљаност њиховог учитеља. Стари Проф је на то врло поносан и с посебном топлином прича о њима. Жика није пуно марио за титул и звања, па је тако у каријери остала и једна мала „фалинка“, ако се то у овом случају може тако и назвати, јер и са тим и без тога све би сигурно остало исто. Наиме што због мањка времена, што због неких других разлога, Рапаић никад није посегнуо за докторском титулом, каже, није му требала. Тим више што су неки његови научни радови били малтене већ написане дисертације, само их је требало за ту сврху дорадити. Но ето нека и ове, назови фалинке, да не би баш све у овој причи, било идеално.

Дубока и плодна је бразда коју је заорао Живко Рапаић на пољу ловства, и он може са пуно поноса да се данас осврне на њу. Иако аутор ових редова слови за опширног наратора, овај пут се својски трудио „да скрати причу“, много тога је остало непомењуту, али шта још изоставити, а да се човјек не огријеси о велико дјело и личност овог нестора нашег ловства. Зато ћу само напоменути да су, осим уско стручне усресређености, његов рад и интересовање озбиљно задирали и у многе друге области као што су ботаника, екологија, ветеринарство, клима, орографија, геологија, привреда, туризам, законодавство и ко зна шта све не. Имао је ту ширину без које, усудио бих се рећи, и нема правог природњака.

Оно што фасцинира и никог не оставља равнодушним при сусрету са овим посебним човјеком је његова непресушна енергија, полетни дух и ситуијазам какав се може срести једино код младих ватрених људи који се лако и силно одушеве за неку идсју и спреми су довољно дуго да је слиједи са жаром, не питајући за циљну и препреке. И дан данас ништа се промјенило није. Довољно је да се у његовом друштву помене лов, очи му одмах засијају и чисто видиш да долази пљима нове енергије и већ је спреман за жив и



Дотур хране за срне: Ровна планина, 1962.год.

садржајан разговор у којем зна и слуша. Жика је остао високо активан и умно и физички, са безмало девет деценија живота сваки дан прешачи преко пет километара, пуно чита, пише. Све зна, све прати, рачунар користи као да припада бар пет деценија млађој генерацији. Посебно је срећан кад се може дохватити планинс и добро знаних стаза и бозага. Лов још није потпуно оставио, неславно је био у лову на Зеленгори са својим бившим студентима, сада већ признатим ловним стручњацима. Оволико ловно-стручно трајање риједак је Божији дар, али и деценијама кована и каљена воља да се истраје и самопријорно, нсуморно ради на хуманистичком путу којим је кренуо. Овакви људи врло су ријетка појава у свијету ловства и зато заслужују наше најдубље и најискреније поштовање.

Проф је посебно предустрелјив, спреман на помоћ и савјет, према млађим ловцима и ловним посленицима код којих примјети постојање те љубави и неискварене страсти за лов, „лиќије“ како он то каже по старински. Због тога ће они увјек затећи широм отворена врата његовог стана уз исто тако широк, скоро дјечачки осмјех добродошлице. Једна група нас, вјерних сљедбеника богиње Артемиде, посећује старог професора са неким посебним респектом као да идсмо код неког ловног патријарха на исповијед и причешће. Поред свег побројаног има ту још једна његова, велика данашња важност, он је путоказ и мјера, уз коју се могу омјерити сви који себе називају ловцима, он је једно од ријетких мјеста гдје можемо спознати одговоре на питања, јесмо ли, какви смо, гдје смо, колики смо, каква нам је вјера, морал и оданост идеји коју слиједимо?

в) Остали значајни стручни радови

- „Минерални састојци у исхрани дивљих преживара ловишта Чврснице“, магистарски рад на Ветеринарском факултету у Београду, 1961. године
- „Нека искуства у хватању живих дивокоза у ловишту Прењ“, Симпозијум о ловству 1972., издање Шумарског факултета у Београду 1972. (стр.83-93)
- „Вјештачки узгој и насељавање дивљачи у БиХ“, Јубиларна едиција 50г. Нови Сад 1975.
- „Ловство у БиХ“, Народни шумар 7-9/68, (стр. 418-425), Сарајево
- „Ловни туризам у БиХ“, издање Туристичког савеза Југославије, Београд, 1968.
- „Ловно богатство Југославије“, Ревизија ЕХО 1971, Београд.
- „Водич кроз ловишта у БиХ“, Јубиларна едиција СЛОБиХ 1975. Сарајево.
- „Станишта вука у БиХ“ 1989. Зборник радова са 3. Симпозијума - «Савремени правци узгоја дивљачи», Бриони, 1989.
- „Насељавање муфлона у БиХ“, Зборник радова, Ловачки савез Југославије 1994.
- „Како уредити ловиште медвједа“ Ловачке новине 5/76 Нови Сад
- „Узгој јаребица каменарки“, Зборник радова, Ловачки савез Југославије 1996.
- „Дивокозе на новим и обновљеним стаништима у БиХ“ Ловачки савез Југославије, 97

Остало

- Објављивао у часописима: «Ловачки лист» - Сарајево, «Ловачке новине» - Нови Сад, «Траг» - Нови Сад, «Ловачки вијеснику» - Загреб, «Ловец» - Љубљана, «ХООП» - Мостар и кинолошком часопису «Мој пас» - Загреб.
- Урадио стручни приказ «Лов и узгој дивљачи» у БиХ за Енциклопедију Југославије.
- Израда ловних основа за Посебна ловишта у БиХ: «Прењ», «Копривница», «Трескавица», «Сушица», «Каменица», «Међутињама», «Мера».
- Радио изведбене пројекте за оснивање фазанерија Мера, Сребреник, Слатина, Прнавор, Бијељина и пројекте за реконструкцију и модернизацију фазанерија Међутињама, Градачац и Добој.
- Сарађивао на изради Ловно-туристичких проспеката за Ловно газдинство «Сарајево» и СЛОБиХ.
- Приредио књигу «Збирка прописа о ловству у СРБиХ», издање СЛОБиХ 1982.
- Приредио књигу «Збирка прописа о ловству у РС», издање ЛСРС, 2005.
- «Ловно привредна основа посебног ловишта «Зеленгора» (1986-1995), Сарајево.
- «Ловна основа посебног ловишта Зеленгора» (2000 - 2010), Тјентиште, 2000.
- «Ловна основа ловишта «Трескавица» (2002.-2012.), Калиновик, 2002.

Неки од чланака у ловачкој штампи:

- „Ванредни трофеји медвједа у ловишту Копривница, 1963/64.
- „Нека искуства у хватању дивокоза у ловишту Прењ“ 1967/68, Дивокоза у БиХ, 1983.
- „Узгојна подручја за медвједе и дивокозе, 2008.
- „Шта Вучко поручује, 1984.
- „Уређење ловишта, 2008.
- „Уређење ловишта за срнећу дивљач, 2008.
- „Рад са крвослиједником, 2008.
- „Шумске коке нашег поднебља, 2009.
- „Затворене чеке, 2009.
- „Дивокоза, 2009.
- „Газдовање ловиштима у зимским условима, 2009.

Друштвена признања:

- СЛОБиХ - Орден за заслуге у ловству II реда, 1959. године
- Организациони комитет међународне изложбе лова, Нови Сад - Златна плaketа, 1967.
- Ловачки савез Хрватске - Ловачко одликовање I реда, 1968.
- Ловска звезда Словеније, Одликовање за ловске заслуге II ступња, 1969.
- СЛОБиХ - Орден за заслуге у ловству I реда, 1971.
- Југословенски кинолошки савез - Златна значка за заслуге, 1973.
- ССРН - Општинска конференција Ново Сарајево - Признање за рад, 1974.
- Скупштина града Сарајево - Спомен плaketа града Сарајево, 1975.
- Ловска звезда Словеније - Одликовање за ловске заслуге I степена, 1975.
- СЛОБиХ - Плaketа за заслуге у ловству, 1975.
- Ловачки савез Србије - Спомен плaketа за заслуге у ловству, 1976.
- Ловачки савез Србије - Златни ловачки орден, 1977.
- Туристички савез БиХ - Повеља, 1978.
- Ловачки савез Југославије - Сребрени орден за ловачке заслуге, 1978.
- Општински СУП Зеница - Захвалност и признање, 1979.
- Ловачки савез Југославије - Златни орден за ловачке заслуге, 1985.
- Ловачки савез Барање - Златну ловачку медаљу, 1997.
- Ловачки савез Републике Српске - Орден ловачког савеза, 2001.
- Јавно предузеће шумарства «Српске шуме» - Признање за допринос на унапређењу ловства, 2003

ДА СУ МАЈСТОРИ ОРУЖАРИ
ЧЕСТО И ВРХУНСКИ УМЈЕТНИЦИ
ПОКАЗУЈЕ РАД ЏОРЏА ХОНИГА

ЗАНОСНЕ ОБЛИНЕ ЉЕПОТИЦЕ из Ајдаха



Чисте, заобљене, елегантне линије и једноставност свих функција овог оружја у себи крију ингаениозност, велику креативност и инжењерски напор његовог конструктора-проналазача



ПИШЕ: ДРАШКО ДРАГОСАВЉЕВИЋ
ddragosavljevic@gmail.com

Примијењеним умјетностима данас називамо све оне умјетности које имају за циљ да на посебно креативан, умјетнички начин, обликују и украсе свакодневне предмете те њихову употребу учине што пријатнијом, истовремено развијајући и негујући људски осјећај за естетику. Један од најтипичнијих примјера таквих предмета управо је оружје, које човјека прати од његовог настанка, а које је он кроз историју израђивао са огромном посвећеношћу те на безброј начина машговито украшавао, дајући му потпуно нове, умјетничке димензије.

Потписник ових редова сјећа се властитог ентузијазма, када је у дјетињству на поклон добио књигу "Сви пиштољи и револвери света". Било је то обимно дјело чувеног руског стручњака у области историје ручног и пјешадијског ватреног оружја Александра Борисовича Жука (дјело је код нас превео и приредио Милош Васић, 1986. године). Будући да је Жук био и умјетник, неувјероватно талентован илустратор, на чему би му могли позавидјети и врхунски мајстори стрипа, књига је поред фотографија, оплемењена и његовим вјерним, прецизним, врло детаљним цртежима револвера и пиштоља. Енциклопедија је обилувала бројним примјерима људске инвентивности, историјским и техничким занимљивостима, а из ње се могло сазнати између осталог и то да оружје није само машина-алат већ често, у сагласју са временом, умјетнички об-

ликован предмет.

Наиме, један од пиштоља, који је аутору овог чланка привукао пажњу својим дизајном, у наведеној књизи описан је као можда најљепши пиштољ калибра .45 ACP који је икада направљен. Америчко такмичарско оружје нарочито елегантних, а оштрих линија, о које је и стручна јавност у то вријеме била штуро обавијештена, израђивано је ручно од најбољих материјала, са минималним толеранцијама, није имало споља видљивих команди и било је тако ергономично и складно да је прије подсећало на скулптуру и ујетничко дјело него на пиштољ.

Био је то "Sokolovsky Automaster", рад дизајнера оружја Пола Соколовског, рекламиран као "роле роје" међу пиштољима у калибру .45 ACP, иначе ремек-дјело индустријског дизајна из средине 1980-их година, а израђен у тадашњем стилу дизајнирања аутомобила какав је на примјер модел DeLoorean (DeLoorean DMC-12, аутомобил из филмске трилогије "Повратак у будућност", дјело чувеног италијанског дизајнера Ђорђета Ђуђара).

Ако класични пиштољ Walther PPK (или његовог претходника PP) посматрамо кроз призму наведеног, можемо уочити како он на посматрача, кроз складну једноставност својих линија, чак и данас оставља јак визуелни, естетски утисак модерног и актуелног предмета, премда је PP настао још 1929, а PPK 1931. године. Walther PP и PPK су дизајнирани у вријеме политичких промјена и друштвених превирања у Њемачкој. Међутим, овај период је такође био значајан због огромног утицаја Баухуса - њемачке државне школе за архитектуру и примјене ујетности, односно нарочитог покрета насталог са идејом о прожимању ујетности и индустријске производње, како би се производама различите намјене удахнуо дух лијепог и естетског уз истовремено наглашавање практичне и

ХОНИГ

Ловачке пушке Њорја Хонига споља изгледају као скупљени, отмени и уникатни дводијелни штапови за шетњу или билијар, нарочите љепоте и текстуре, а кроз свој заобљен, елегантно витки облик, без икаквих штрчећих полуга, осовина и команди, сем обарача са браником, те генијалну једноставност механизма који обезбјеђује велику чврстину брављења, уз врхунски квалитет ручне израде, предстојећу један од ултимативних примјера прожимања ујетничке форме и неприкосновене функционалности у свијету оружја.

сврхисходне димензије.

Баухаус, на коме се заснива саврмени индустријски дизајн, зачет је 1919. од стране њемачког архитекте Валтера Гропиуса, предавачи те чувене школе били су нпр. свјетски познати сликари Кандински и Кле, а различити предмети, дизајнирани у то вријеме и данас одишу безвременском естетиком - елеганцијом и функционалношћу. Са правом се може претпоставити да је Fritz Walther био управо под утицајем Баухаус покрета у вријеме када је дизајнирао ове пиштоље који се у неизмијењеном облику производе до данашњег дана.

Слично је и са чувеном италијанском школом дизајна и поменути,



ВРХУНСКО ОРУЖЈЕ САВРШЕН СПОЈ ФОРМЕ И ФУНКЦИОНАЛНОСТИ

необично утицајним италијанским дизајнером аутомобила Ђорђетом Ђуђаром. Требало би много простора да се поброје све свјетске најугледније аутомобилске фирме за које је ра-

дио и још ради као и сва његова дизајнерска рјешења аутомобила од којих неке свакодневно срећемо на улици. Ђуђаро је наиме познаваоцима оружја познат и по својој сарадњи са најстаријом оружарском кућом на свијету / фирмом "Пјетро Берета".

Из те сарадње изродили су се полуаутоматски карабин у калибру 9 мм Luger Beretta Cx4 Storm, "свемирски" малокалибарски пиштољ Beretta U22 Neos, пиштољи серије Beretta 9000 и наравно ултрамодерна такмичарска сачмарица будућности Beretta UGB25 Xcel (револуционарна комбинација полуаутоматске пушке сачмарице и преламаче у калибру 12). Дизајн свих ових оружја потписује управо Ђуђаро који је на њима примјенио знања и искуства стечена у дизајнирању спортских и тркаћих аутомобила.

У овом броју "Ловачких новина" представљамо јединствено ујетничко дјело међу ловачким пушкама - комбинавану бокерицу преламачу са револуционарним ротационим брављењем чији је творац, као 16-годишњи младић, почетком 1950-их за оригиналан дизајн пиштоља освојио прву награду на такмичењу у индустријском дизајну организованом од стране америчке фабрике аутомобила "Форд". Његово име је Џорџ Хониг.

Пушка Џорџа Хонига

Конструктор George Hoenig рођен је у америчкој савезној држави Ајдахо, гдје још успјешно ради, а професионалну каријеру оружара започео је 1960-их година код познатих америчких фирми "Weatherby" и "Pachmayr", гдје су запажене његове различите иновације. Рад на револуционарним пушкама преламачама са такозваним обртним брављењем, односно обртном бравом, започео је почетком 1990-их година прошлог вијека. Идеја се родила из жеље да елиминира све компликоване и непотребне дијелове који су склонили лому или отказу па је





Хениг кренуо од тога да своју сачмару максимално поједностави и истовремено очврсне дајући јој лични естетски печат. Прва његова конструкција датира из 1992. године, након чега наставља рад, своју идеју разрађује и доводи до савршенства у новембру 1995. године.

Шта заправо ово оружје чини тако јединственим и оригиналним?

Прије свега баскула и носач цијеви су цилиндричног, потпуно заобљеног облика и у затвореном



РЕМЕК ДЈЕЛО ИНДУСТРИЈСКОГ ДИЗАЈНА

положају заједно формирају беспријекоран цилиндричан спој. Овдје не постоје бочне равне плоче на баскули нити споља видљив преламајући механизам. Док се код класичних преламача врши преламањем, код Хонигове пушке запињање ударача се врши ротирањем цијеви. Као што је случај код стандардних преламача и Хонигову пушку чине два основна саставна елемента, дакле баскула са кундаком и цијеви са поткундаком. Међутим, веза између баскуле и цијеви ријешена

је на елегантан, али необично чврст, начин, чиме су отклоњене све мане класичних преламача које су склоне да се расклимају при испуцавању веће количине потентне муниције било сачмене или карабинске.

Систем обртног брављења Џорџа Хонига

Такозвана ротациона заобљена акција (Rotary Round Action), односно брављење, код Хонигове бокерице остварено је уз помоћ два масивна бријега на челу баскуле, који залазе у одговарајуће отворе унутар масивног прстенастог носача у којем су фиксирани цијеви. Обртањем тог носача фиксни брегови на челу баскуле чврсто се забрављују унутар кружних канала. Брављење је ојачано до максимума. Да бисмо отворили пушку и довели лежишта метака у положај за пуњење, потребно је да шаком обухватимо пушку за поткундак и једноставно ротирамо цијеви за једну четвртину круга улесно. Овим покретом канали за брављење унутар цилиндричног носача цијеви раздвајају се од два масивна бријега за брављење који се налазе на челу брављег блока са предње стране баскуле. Потом је потребно цијеви погурати још мало унапријед све док се оне врло лако, под властитом тежином, не "преломе" преко шарнира (који је у склопљеном положају скривен), чиме је пушка отворена и спремна за пуњење. Овим је активиран и екстрактор који испуцање чауре извлачи за пар центиметара и омогућава њихово лако вађење из лежишта метка. Како би се пушка затворила и довела у положај спреман за палбу, ове кораке треба поновити обрнутим редослиједом, дакле постављамо муницију у лежишта, подижемо цијеви, привлачимо их до краја ка баскули и лаким закретањем улијево за четвртину круга закључавамо за баскулу, при

чему два масивна бријега на челу баскуле залазе у одговарајућа лежишта унутар цилиндричног носача цијеви, а чиме је остварено изузетно чврсто брављење способно да издржи огромне притиске. Бољег разумијевања ради, код овог типа брављења не ротирају брављећи брегови већ цилиндрични носач цијеви ротира око фиксне масивне брављеће главе са два бријега (као када би код обртночног карабина ротирао сандук а затварач био фиксиран). Брегови за брављење су смјештени са горње и доње стране чела баскуле. На челу баскуле коаксијално је смјештена предња обртна плоча која са њим чини цјелину и има вишеструку функцију. У тој обртној плочи смјештене су ударне игле, а са њом је путем шарке остварена веза и са ротационим

носачем цијеви. Са задње стране обртне плоче, унутар баскуле, налазе се двије брегасте површине намијењене запињању ударача. Ударачи су цилиндрични и смјештени су један изнад другог у унутрашњости баскуле. Приликом закретања носача цијеви при отварању пушке, долази до запињања ударача, јер ротирањем обртне плоче брегасте површине потискују удараче уназад до запетог положаја - запињање ударача се дакле остварује ротирањем носача цијеви при отварању пушке, а не преламањем као на стандардним преламачама. Обртањем носача цијеви при затварању пушке обрће се и обртна плоча са ударним иглама, која је шарниром спојена са цијевима, чиме се у саосност са ударачима доводе ударне игле и пушка је спремна за палбу. Са ротирајућом плочом повезан је шарнир за преламање цијеви којег чини једноставна узглобљена полуга са припадајућим покретним елементом који обезбјеђује фиксирање унутар лежишта у прстенастом носачу цијеви. Ручно извлачење екстрактора уназад ослобађа прстенасти носач цијеви са шарнира и пушка се врло лако расклапа на два основна саставна елемента. Потребно је цијеви преломити до краја, затим их мало подићи и извући тијело екстрактора, а потом раздвојити баскулу од цијеви. Окидање се обавља дјелом обарачама. Кочница блокира удараче, чврста је и поуздана. Њено крило има лијеви и десни положај и врло дискретно је утопљено у контуру горње стране врата кундака, чиме није нарушена општа силуета оружја.

Материјали, израда, калибри,



прецизност...

Ово јединствено комбиновано оружје ручно је израђено од алатног челика S7 и најквалитетније, биране, уљно финиширане, енглеске ораховине посебно лијеке текстуре. Израда и финиш су једном ријечју савршени. У очи одмах упадају најмање могуће толеранције и неvjероватно прецизно уклапање челичних и дрвених дијелова. Двије префињено чекиране орахове плочице формирају поткундак и монтиране су уз помоћ четири дискретна завртња са лијеве и десне стране. Заједно чине облу пјелину која се савршено уклапа са цилиндричним носачем цијеви.

Исти случај је и са вратом кундака, чији је предњи облик крај беспријекорно укомпонован са задњим дијелом обле баскуле. Чекирани пиштољски рукохват може бити опремљен заштитником врата кундака или имати заобљену форму. Кундак има пиштољски рукохват, фино образину и гумени потков. Метални дијелови су фино гравирани у класичном енглеском стилу, а што је рад Хониговог дугогодишњег сарадника Овена Бартлета. Браник обараче израђен је такође у класичном стилу и гравирани.



Хониг нуди и своју оригиналну конструкцију монтаже за оптичке нишане, а пушке се према жељи опремају нарочитим усјецима за монтажу на баскули и шини која се пружа дуж горње стране цијеви у дужини поткундака. На шини је монтиран класични механички задњи нишан са усјеком. Постоје и модели са диоптерским преклопним задњим нишаном, који је у транспортном, преклопљеном положају утопљен у горњу страну врата кундака одмах иза полуге кочнице. Прецизност ових пушача такође је висока, па се на примјер четири хица 5.6-50R лако могу смјестити у мету ширине три четвртине инча на 100 јарди (91,44 метра). Џорџ Хониг производи и четворочијевну комбиновану пушку ("фирлинг") са двије сачмене цијеви у калибру 20, једном цијеви у карабинском калибру 5.6-50R те једном у калибру .22lr. Код даље постоје два уда-

аутор сједи у удобној "сеса" столици, израђеној од савијених еластичних челичних цијеви, коју је још 1928. дизајнирао један од познатих студената Баухаус школе Марсел Бројер, а умјесто закључка парфразира оснивача Баухауса, Валтера Гропијуса, који је написао да је далеко теже дизајнирати врхунску столицу него сликати другоразредну слику. Колико ли је тешко дизајнирати врхунску пушку...

се годишње направи тек неколико комада, а купци чекају годинама на свој примјерак који долази у луксузном кофери зелене плишане поставе. Пушке "хониг" у рангу су најскупљих и најбољих класичних енглеских попут "Holland and Holland", тако да је оцијени беспредметно говорити. Док ову причу приводи крају,

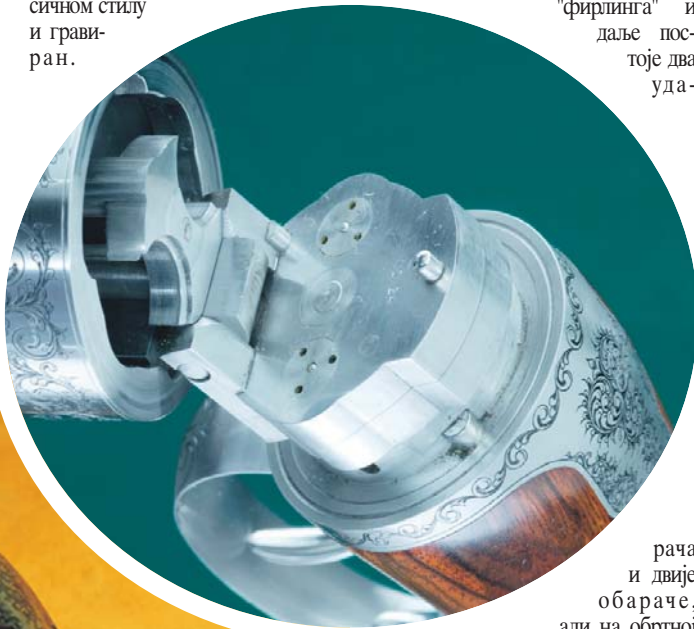

рача и двије обараче, али на обртној плочи смјештене су три ударне игле с тим да је довођење жељених цијеви у бојеви положај, односно ударних игли у саосност са ударачима, обезбијеђено једном дискретном полугом са десне стране врата кундака. Запињање ударача, након извршена два окидања, код "фирлинга" се врши још једним обртањем цијеви улијево. Хониг нуди бројне комбинације цијеви и калибара, карабинских и сачмених, по жељи купца. Дужине цијеви крећу се од 22 до 26 инча. Могуће је наручити олучене цијеви у најпопуларнијим калибрима од 225 Win. до 9.3x74R. Треба нагласити да се ово оружје ради по наруџби и да

www.torzokom.com

DOO TORZOKOM
PRIJEDOR

Torzokom d.o.o. u svojoj ponudi posjeduje kompletan program lovačke opreme od karabina i sačmarica do municije, optika.

Brendovi koje zastupamo su:

Browning	Winchester	Sauer	Tikka	Nikon	Baikal
Aimpoint	Meopta	Bellot	RC	Mirage	Zeiss
Norma				Rio	Rottweil

Uvjerite se sami u kvalitet proizvoda namijenjenih lovu u našoj ponudi, koju razvijamo još od 2000. godine.

Sjedište firme:	Tel. +387 52 243 890
Mitropolita P. Zimonjića C-3	Fax: +387 52 243 891
Prodavnica br. 4	Mob. +387 65 779 799
Ul. Kralja Petra I oslobodioca bb	+387 65 956 663
79101 Prijedor	e-mail: torzokom@gmail.com

МЕТКОМ 9,3x62 ММ "МАУЗЕР" МОГУЋЕ ЛОВИТИ ГОТОВО СВУ ДИВ.

НАЈУНИВЕРЗАЛНИ КАРАБИНСКИ М

Са добро одабраном пушком у калибру 9,3x62 мм без икаквих дилема могуће је ловити апсолутно сву дивљач, од срндаћа до слона. Врло мало калибара ће без икаквих проблема покрити такав опсег, а да истовремено не проузрокује жесток удар у ловчево раме и новчаник

ПИШЕ: ДРАШКО
ДРАГОСАВЉЕВИЋ
ddragosavljevic@gmail.com

Крајем 19. и почетком 20. вијека више европских држава и Велика Британија били су заузети проширењем својих утицајних сфера широм свијета. Ниједан континент није био изложен овој експанзији више од Африке. Холанђани су били присутни у Јужној Африци, Португалци у Мозамбику, Белгијанци у Заиру, Енглези у Кенији и Родезији, Французи у Централноафричкој Републици, а Нијемци у Намибији и Танзанији.

Британци су производили пушке у тешким калибрима, као и муницију за њих, прилагођене и намијењене лову на најтежу и најопаснију дивљач Црног континента. Авај, иако су такве пушке у моћним калибрима биле прецизне и веома квалитетне, исто тако су биле и прилично скупе, те су



умногоне превазилазиле опсег буџета просјечног енглеског фармера/колониисте. С друге стране, њемачки колониисти, у својим зонама утицаја, били су веома посвећени у жељи да од своје матичне државе добију квалитетне и ефикасне, а цијеном приступачне пушке у одговарајућем калибру погодном за одбрану од велике и опасне афричке дивљачи, али, наравно, и за њен лов.

Наиме, Њемачка је већ производила оно што ће касније постати најбоља и најмасовнија обртночепна акција на свијету - у питању су пушке и карабини система "Маузер" модел

98. Њемачки колониисти и ловци су у великом броју употребљавали баш војничке пушке "маузер" због њихове поузданости и ниске цијене, али су власти, уплашене од могућих колонијалних побуна, често забрањивале посједовање службених војних пушката и муниције. Међутим, Нијемци у то вријеме нису имали тежи калибар који би могао бити прилагођен постојећем стандардном М98 систему тако да одговори свим изазовима у лову на најтежу и најопаснију афричку дивљач.

С тим у вези, почетком 20. вијека берлински оружар по имену Ото Бок дао је себи задатак да развије управо такав метак. Године 1905. Бок представља резултате својих експеримената и тако је свјетлост дана угледао метак 9,3x62 мм - такође познат и као 9,3x62 "маузер".

Метак је имао зрно пречника 9,3



**9,3x62 ММ ЈЕ
И ДАЉЕ НАЈВИШЕ
ЗАСТУПЛЕН У ЕВРОПИ
И АФРИЦИ**

ЉАЧ НА ПЛАНЕТИ

НИЈИ МТАК



МТАК 9,3x62 ММ СТАР ЈЕ 110 ГОДИНА

мм спаковано у чауру без ивике дугу 62 мм. Првобитна зрна била су масе 285 грена, почетне брзине 2.150 fps. Све је то врло лијепо уклопљено у М98 оброчепну акцију стандардних димензија, а храњење и екстракција били су поуздани. Нешто касније биће уведена зрна масе 286 грена, а почетна брзина је повећана на око 2.400 fps. СР је успоставио свој стандард за овај метак према којем МАП притисак износи 56,500 psi, али у модерним робустним пушкама, уколико је то заиста потребно, нема разлога да се тај притисак не може попети и до 60.000 psi, чиме се обезбјеђује почетна брзина од око 2500 fps.

Метак 9,3x62 мм је брзо постао веома популаран како у Африци тако и у Европи, а своју популарност није изгубио до данас. Чак је својевремено и велики афрички ловац Џон "Пондоро" Тејлор, англофил какав је био, имао само ријечи хвале за овај типично њемачки калибар. Тејлор у својој књизи "Афричке пушке и муниција", свјестан да је 9,3 мм скоро идеалан метак, а дискусије међу ловцима о његовој ефикасности беспредметне, написао је, између осталог, следеће: "Никад нисам чуо никакве притужбе у вези са 9,3 мм. Његова пенетрација је довољна за апсолутно све."

"Упркос свим модернијим магнум и 'супер' калибрима, 9,3 мм и даље остаје омиљени избор многих професионалних ловаца."

Модерне лабораторије муниције



калибра 9,3x62 мм имају зрна масе од 220 до 320 грама, чија се почетна брзина креће између 2.200 и 2.650 fps. Међутим, зрно од 286 грама, које развија брзину од 2.350 fps, вјероватно је најпопуларнија смртоносна комбинација за крупне вепрове, јелене, лоса, мевјела и велике афричке антилопе попут куџа и еланда.

Још једна предност метка 9,3x62 мм је релативно мали трзај за ову класу калибра. Иако снага трзаја зависи од лабораторије метка (јаче лабораторије имају и јачи трзај) и тежине пушке (тежа пушка мање трза), 9,3x62 мм генерише између 65-85% трзаја метка калибра .375 Н&Н. Поређења ради, то је само 20-30% више него трзај пушке калибра .30-06.

Подношљив трзај веома је битан ловцима, посебно онима који су ситније грађе или онима који су осјетљивији на трзај. Блажи трзај обично повећава вјероватноћу прецизног погађања првим метком и исто тако брже и прецизније пласирање следећег хица, уколико је то потребно. Као што је ловцима познато, много је важније у који дио је дивљач погођена од тога чиме је погођена, тако да је добро пласиран погодак са зрном 9,3 мм много ефикаснији него лоше пласиран са зрнима тежих калибра попут .375 или .458.

Можда се највећа предност метка 9,3x62 мм над метком .375 Н&Н огледа у знатно нижој цијени пушака јер 9,3x62 мм одговара стандардној дужини акције (9,3x62 мм, како је већ

речено, настао је прилагођавањем стандардној дужини М98 акције). Сви већи европски произвођачи имају карабине у овом калибру (фински SAKO, аустријски Steyr и чешки CZ), а можда најбољи компромис између цијене и неприкосновеног квалитета нуди крагујевачко "Застава оружје" чији се легендарни "модел 70" производи наравно и у овом калибру.

Осим тога, на тржишту постоји велики избор квалитетне муниције у калибру 9,3x62 мм. Први Партизан, Лапуа, Нослер, Хорнади, Норма, Федерал, Барнс, Ремингтон, Sellier & Bellot, те Woodleigh само су неки од произвођача који имају овај метак у свом производном програму. Осим њих, њемачка компанија муниције RWS производи врхунску муницију у овом калибру, али је она веома скупа. Сви ови произвођачи у производном програму имају више типова зрна за овај метак која покривају широк опсег дивљачи.

Треба рећи ипак како овај калибар због пада зрна није баш најподеснији за пуцање на преко 200 м, што је иначе пракса у лову на "Марка Пола", највећег аргала на свијету, мада се и то може компензовати добром оптиком. Али, осим тих неколико изузетака, овај метак добар је за лов на огромну већину крупне дивљачи. Укратко, 9,3x62 мм је фантастичан метак који може да испуни низ улога у различитим врстама лова практично било гдје у свијету и на било коју дивљач.

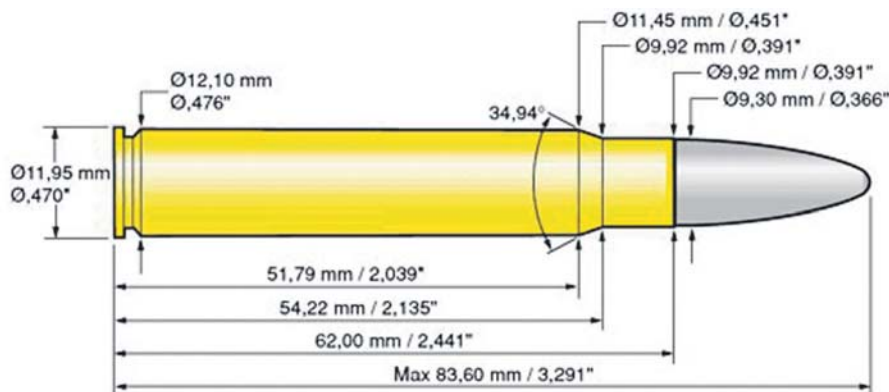

ДРАГИША СИМИЋ, ПОБЈЕДНИК 16. КУПА РС У ЛОВНОМ СТРЕЉАШТВУ

Примјер посвећености ЛОВУ И СТРЕЉАШТВУ

Веома је лијеп осјећај бити шампион, посебно када знамо чињеницу да у ЛС РС има скоро 20.000 ловаца. Сматрам да ми имамо доста добрих стријелаца и да ће конкуренција на Купу у будућности бити све јача, истиче Симић

ПИШЕ: МАРКО ПАВЛОВИЋ
lovacken@gmail.com

Драгиша Симић, члан Ловачког удружења "Семберија" из Бијељине, ушао је у историју ловства и ловног стрелаштва Републике Српске као први освајач Купа РС у дисциплини непокретна мета срндаћ која је



гађана ловачким карабином са удаљености од 100 метара.

Своју причу Драгиша започиње сјећањем на своје прве ловачке дане, а љубав према лову и стрелаштву наслиједио је од оца Владе који је својевремено био председник ЛУ "Семберија", а након тога и председник ЛС РС. Стрелаштво се на простору Семберије почело развијати одмах након завршетка Одромбено-отаџбинског рата, а Симић је први сусрет са овим видом ловства имао са 13 година.

- Постао сам члан Стрелачког клуба "Пантери" гдје сам научио основне гађања у стрелани из малокалибарског и ваздушног оружја. То су била тешка времена, али мој отац и његове колеге имали су огроман ентузијазам да покрену и направе лијепу причу која се зове ловно стрелаштво. Они су нам на неки начин у наслеђе оставили да водимо овај спорт и да га преносимо другим људима и млађим генерацијама, што и покушавамо да радимо - рекао је Симић.

Први сусрет са глиним голубовима десио се двије године раније, јер

СКУП СПОРТ

Ловно стрелаштво, као и сам лов, је веома скуп спорт.

- За фудбал, одбојку, рукомет, кошарку је потребно да купите лопту и нешто спортске опреме, док, с друге стране, у стрелаштву је неопходно да за сваки тренинг издвојите новац. Међутим, уз помоћ добрих људи, спонзора и ловачких удружења увијек се може наћи средства за тренирање и одлазак на такмичења. Кондиција се стиче тако што испуцате што више муниције. Код нас најјефтинија муниција за карабин кошта 2,20 KM, а за једно такмичење је потребно испуцати од пет до десет метака, односно за тренинг прије такмичења од 200 до 300 метака. Исто је и за летеће мете гдје је поред муниције потребно купити и глинене голубове - рекао је Симић.

је као 11-годишњак уз надзор родитеља и стручних лица испалио први метак на "голуба".

- Циљ је био да и ми дјеца осјетимо шта је ватрено оружје, да пробамо, да све то заволимо, али и да нам се објасни и да схватимо колико је оно опасно ако се неправилно користи. Старији су нам објашњавали како да заузмемо став за гађање, како да напунимо пушку, затим како да нишанимо и пратимо "голуба" и на крају да га безбједно гађамо. То су моји почети који су се десили прије неких двадесетак година - рекао је Симић.

Драгиша је члан ловачког удружења и стрелачког клуба од своје девете године, тачније од 1995. године.



НАЈВЕЋИ УТИЦАЈ НА РЕЗУЛТАТЕ ИМА ВЈЕЖБАЊЕ

- Већ од тада сам стекао право да учествујем на свим такмичењима, с тим што сам морао гађати из оружја које је било у власништву оца и дједа. Почео сам гађати пушком "берета С55" калибар 12. О тој пушци, која је иначе ловна пушка са два обарача, имам само ријечи хвале. Када сам почео ловити, њоме сам имао пуно одстрела зеча и фазана. Своју прву такмичарску пушку "берета 686" добио сам на поклон од оца када сам постао пунољетан. Њоме сам почео остваривати све боље резултате на такмичењима. Моја екипа и ја смо више пута били прваци Српске, а освојио сам и неколико турнира - рекао је Симић.

Ове године први пут је организовано гађање непокретних мета срнда-



Када није на стрелани, ужива у природи и лијепом погледу

ћа из ловачких карабина на Купу РС у Трнову, гдје је био најбољи.

- Веома је лијеп осјећај бити шампион, а посебно када знамо чињеницу да у ЈС РС има скоро 20.000 ловаца. Бити број један свакако има тежину. Ипак, сматрам да ми имамо доста добрих стријелаца и да ће конкуренција на Купу у будућности бити све јача - истиче Симић.

На такмичењу у Трнову гађао

је из ловачког карабина "М-85" произвођача "Црвена застава" из Крагујевца.

- Карабин је у калибру .223, односно 5,56 мм, што је најмањи дозвољени калибар за лов срнеће дивљачи и гађање непокретне мете срндаћа по пропозицијама које је донио ЈС РС. Ову пушку користим већ дуги низ година, њоме ловим срнећу дивљач и предаторе за шта



Колекционар многи медала и трофеја

се показала као изузетан калибар. На карабину имам оптички нишан 2,5-10x56 марке "донтоп" произведен у Јапану. То није оптика највишег квалитета која се може наћи на нашем тржишту, али свакако уз правилно одржавање доноси изузетне резултате и у лову и на стрелишту. То је оптика која може да поднесе трзај калибра .223 и ја имам само ријечи хвале - наводи он.

На питање шта је најважније за постизање добрих резултата у ловном стрелаштву, Драгиша истиче и таленат, али је рад највећи фактор успеха.

- Тренинзи су битни и за турнире у стрелаштву и за лов дивљачи. Лет глиненог голуба је вјеран приказ полијетања птица или изненадног истрчавања зеча, тако да ће онај ловац који тренира на машинама сигурно имати рутину у нишању и гађању и остварити одличне резултате приликом одстрела дивљачи. Када се гледа са стране, чини се да "голуб" лети полако и да га је лако погодити. Ипак, када се изађе на ватрену линију, све је другачије. Потребно је постићи веома високу концентрацију за гађање свих 25 мета у серији, што у најбољем случају траје пола сата. Изузетна су физичка, а посебно психичка напрезања. Исто је и са гађањем мете срндаћа на 100 метара из карабина. Многи се зачуде колико је мета далеко постављена - каже он са осмијехом.



ИЗУЗЕТАН СПОРТ ЗА МЛАДЕ ЛОВЦЕ

Љубав према лову и стрелаштву руши све препреке.

- Значај ловног стрелаштва је у томе што ловци, а посебно ми млађи у периоду ловостаја када се дивљач репродукује и када јој је неопходан мир, имамо један вид разоноде и дружења. У том периоду ловци умјесто у ловиште и криволов, одлазе на стрелишта и дају себи одушак. С друге стране, на стрелишту ловци одржавају своју кондицију и подижу прецизност у гађању на виши ниво. Због свега наведеног, стрелаштво је изузетан спорт за младе ловце и почетнике, јер у њима ствара добре навике. Посебно је добро што се уче да пуцају на оно што виде. Знамо да се највише повреда у ловишту дешава када неiskusни ловци пуцају на мету коју нису добро учили и осмотрили. Управо ловно стрелаштво помаже нам у васпитању и обучавању с циљем смањења броја несрећа током лова - закључио је Симић и додао да се нада још бољим резултатима у наредном периоду, те да би волио учествовати на међународним такмичењима.



НАПИСЕ ИЗ ПРОШЛОСТИ О ЛОВСТВУ ЗА ВАС ПРИРЕЂУЈЕ ДРАГАН МИЈОВИЋ - БРКО

7

СЕДАМНАЕСТИ ВИЈЕК

Током 17. и 18. Вијека на нашим просторима врло често су ловљени и ждралови. Поред издашног меса на високој цијени је било њихово перје којим су Турци китили турбане. Сељаци који су живјели поред мочвара знали су хватати пилад ждралова које би гајили док им перје не порасте а онда би их редовно чупали као данас гуске. Ждрал се да и припитомити па су неки држали и по десетину ових птица.

Ловачке новине Н.С. бр.9 за 1962.год.

ДЕВЕТСТО ДВАДЕСЕТИХ

Дирекција шума у Сарајеву упутила је допис Министарству шума и рада у Београду, под бројем Д.Ш. 44.696/26 од 20.01.1927. год. којим се оцјењује стање у ловству, односно рад ловачких друштава у БиХ. У допису поред осталог стоји: „Ловачка друштва немају израђених правилника према којим би имали чланови друштва вршити ловљење дивљачи, па према томе лови свак на своју руку и на свој начин, а о ловачкој дисциплини нема ни говора. Ово су последице тога што су се међу чланове Друштва увукли људи који нити имају ловачког одгоја нити право разумјевања за овај спорт, па прави ловци у оваквим Друштвима не могу доћи до ријечи и остају по страни. Не смије се дозволити лов, људима у којих је ловачка страст јача од разума.

„Посавски ловац“ Нова градшкa 1927.

Овакве оцијене, најачност, могу се односити и на нека садашња ловачка удружења и то дијелима 90 година касније. (оп. а.)

Године 1928. Почео је Војно-технички завод Обилићево, код Крушевца, производити ловачки бездимни барут за сачму. Послије двије године промјењивог квалитета коначно је усвојен стандард и технологија која је овај наш барут сврстала раме уз раме са најпознатијим маркама као што су француски „Т“, њемачки Ротвајл и Фалсредер, и талијански „ДН“. Посебну заслугу за развој и стандардизацију овог барута имају арт. тех. мајор Милан Милетић, арт. тех. Капетан 1. Кл. Душан Стојишић, инж. капетан 2. Кл. Ђуро Громовић, инж. поручник инж. Дејан Андрић, као и угледни стручњак за ловачко оружје др. Љубиша Ивковић.

Ловачки гласник, Нови Сад бр 6-8 за 1937. Год.



Указом Краља Милана 1889. Године, постављени су темељи барута не у Обилићеву, која је већ двије године касније производила 37 тона црног (димног) барута. Послије првог свијетског рата ту се развио Војно-технички завод Обилићево, комплекс од 10 фабрика са преко 2000 запослених и са сопственом научно развојном лабораторијом. (оп. а.)

ДЕВЕТСТО ТРИДЕСЕТИХ

У 1939. години појавио се велики број медвједа на подручју кључког и санског среза. Они су се спустили са Грмеч планине и наносили знатне штете тамошњем сеоском становништву. Због тога је у Срезу Кључком приређена велика хајка на мједвједе, у селу Јарице, 4 км удаљеном од Кључа. У хајци је учествовало око 400 сељака наоружаних моткама и сјекирама, док су ловци били наоружани ловачким и брзометним пушкама. Хајкачи су око подне покренули медвједе, а ловци на чекама ускоро су припуцали и при том ранили највећу звијер. Рањени медвјед се окренуо и ударио натраг према хајкачима налетивши на Божу Латинковића, који је без страха сјекиром насрнуо на рањеног оријаша. Међутим, опасна звијерка га је предухитрила и страховитим ударцем шапе оборила на земљу, при чему је несрећном Латинковићу пребијена кичма и он је убрзо умро. Видјевши шта се десило са Латинковићем, други хајкач, Иван Бркић, почео је бјежати, но и њега је медвјед сустигао и нанио му тешке озљеде. Ловци су припуцали на рањеног медвједа али је он успио да умагне у планину. Збуњени ловци и хајкачи, видећи да пред собом имају расбјешњелу звијер нису ни ишли за њом у потјеру. Латинковићев леш предали су породици а рањени Бркић је пренесен у болницу на лијечење.

Ловачки Лист 1.март 1981.

ДЕВЕТСТО ПЕДЕСЕТИХ

Из Босанског Новог нам јављају да су зимус нашли око 15 комада угинуле срнеће дивљачи. Зима

није била тако дуга и јака да би добро узимљене срне могле у тако великом броју скапавати. Лешине су биле у распадању, тако да се није могло предузети испитивање. И у ловиштима ЛД Костајница нађене су лешине, које су послате у Загреб на преглед. Одговор је био: општа изнемоглост услијед паразита (shabetia). Досад, непровјерено, дознали смо да је угинућа срна било и у ловиштима на подручју Среског ловачког савеза Ливно. „Ветсерум“ - Сарајево производи за исхрану срна специјалне погаче које се стављају у солилишта, а поред храниве вриједности садрже и материје против цривних паразита.

Ловачки лист 1959/60 год.

ДЕВЕТСТО ШЕЗДЕСЕТИХ

Чланови ЛД „Лијевче“ у Новој Тополи под руководством предсједника Глига Љетојевића извели су неколико акција хватања живих зечева и постигли завидан успјех. Ухваћено је укупно 1200 зечева за шта су од купаца примили лијепу своту новца. Иначе ови вриједни ловци су крајем прошле године довршили и градњу свог ловачког дома.

Ловачке новине НС, 15. Јануар 1968.

ЛД „Голуб“ из Броча подигло је у Балатуну цепену фазанерију, која за ловиште испоручи сваке године око 500 нових кљунова ове дивљачи. О фазанерији се крајње савјесно стара, Тајана Манојловић овдашња учитељица, а једна друга учитељица Милена Лукин једини је жена ловац у ЛД „Звијезда“ из Вареша.

Ловачке новине НС.

САРАДЊА ЛОВАЧКОГ САВЕЗА РС И ВЕТЕРИНАРСКОГ ИНСТИТУТА "ДР ВАСО БУТОЗАН"

Паразитске болести дивљих свиња под лупом

Прелиминарни резултати показују значајну заступљеност појединих паразитских врста међу дивљим свињама у нашој земљи, што је свакако интересно са истраживачке стране гледишта, али има и практичан значај

ПИШЕ: ОЛИВЕР СТЕВАНОВИЋ
стручни сарадник ЈУ Ветеринарског института РС "Др Васо Бутозан"

У сезони лова на дивљу свињу 2017/2018. (Sus scrofa) ЈУ Ветеринарски институт и Ловачки савез Републике Српске спроводе надзор над паразитским болестима код дивљих свиња на територији Српске.

Ово студија представља први студију на ову тему формирана је на основу искустава сусједних земаља тј. Србије и Хрватске. Паразити су доста раширени међу дивљим животињама и у неким случајевима могу озбиљно да наруше здравствени статус животиња и на тај начин утичу на број и стање цјелокупне популације у ловишту. Иако је код дивље свиње трихинелоза најпознатија паразитска болест међу ловцима због свог високог инфективног потенцијала за чољека, не смију се занемарити други паразити, и то је управо циљ ове студије.

Студија је дизајнирана на два нивоа: преглед фекаса редовно уловљених свиња из ловишта широм Српске и преглед цјелокупних унутрашњих органа на присуство паразита - паразитолошке секције. С обзиром на то да је ово прва студија ове природе, ово је уједно и пионирски корак у сарадњи између ловаца и ветеринарске службе, који ће допринијети повећању ловачке етике и укључити више ветеринаре у мониторинг здравственог стања над дивљачи на територији Српске.

ЈС РС је обавијестио ловачка удружења да активно учествују програму, те да редовно шаљу узорке фекаса у Ветеринарски институт РС, по потреби узорке је могуће доставити у

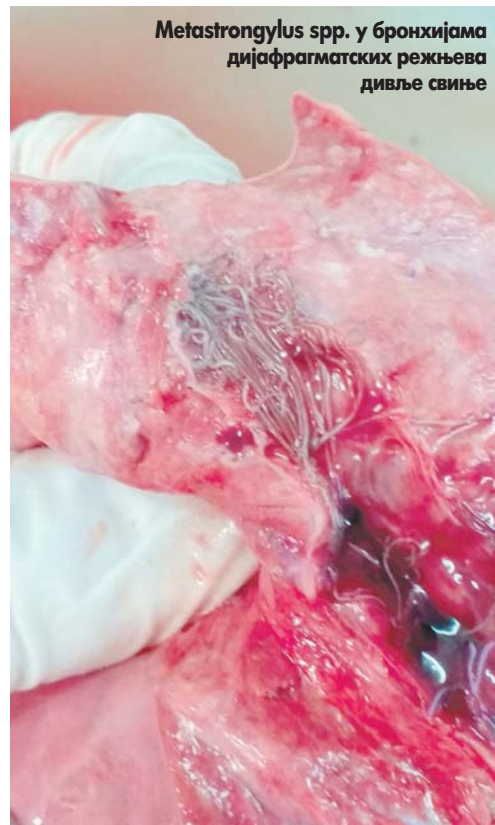

Metastrongylus spp. у бронхијама дијафрагматских режњева дивље свиње



Спироцеркида (Ascarops strongylinia) у желуцу дивље свиње

локалне ветеринарске организације по упутству које састављено од сарадника Ветеринарског института РС. Прелиминарни резултати показују значајну заступљеност појединих паразитских врста међу дивљим свињама у нашој земљи, што је свакако интересно са истраживачке стране гледишта, али има и практичан значај.



ПАЗАРИТИ МОГУ ОЗБИЉНО ДА НАРУШЕ ЗДРАВЉЕ ЖИВОТИЊА И УТИЧУ НА БРОЈ И СТАЊЕ ПОПУЛАЦИЈЕ

Поједине болести су зоонозе, а и дивље свиње у руралним крајевима наше земље могу бити извор инфекције за домаће свиње. За разлику од дивљих свиња, домаће свиње су знатно осјетљивије на паразитске инфекције и у појединим случајевима могу довести до утинућа. Институт се обавезао по уговору доставити резултате о испитивањима ЈС РС као писану интерпретацију истих. На основу првих података постаје запажање и



Cysticercus tenuicollis код дивље свиње

значајном присуству плућних влашца код дивљих свиња - метастронгилидоза (слика 1).

Такође, досадашња испитивања указују на присуство верминозног гастритиса узрокованог са спироцеркидама (слика 2).

Други паразитолошки налази укључују налазе Trichuris suis, Macranthorhynchus hirudinaceus, кокцидије и желудачно-пријевне стронгилиде. Међутим, до краја студије ће вјероватно бити познато више паразита, јер су ове само први подаци који су настали на мањем броју узорка.

Поред тога, ловци су дужни да попуне кратак епидемиолошки упитник који ће бити значајан да укаже на факторе који утичу на присуство појединих паразитских врста код дивљих свиња.

Такође, постоји и заинтересованост да се настави сарадња на надзору болести срнеће дивљачи између ЈС РС и Ветеринарског института. Иако, генерално не постоје већа средства за овакве пројекте ова сарадња показује да је најбитнија воља за рад при чему се на крају ипак могу добити значајни резултати.

ЛОВАЧКО УДРУЖЕЊЕ "СРНДАЋ" ИЗ ОСМАКА



Група ловаца из секције Цапарде поред одстријељеног дивљег вепра
ФОТО: М. ЛАЗАРЕВИЋ

На нишану 26 дивљих свиња

На ловном подручју овог удружења примјетно повећано присуство "гаравих" животиња. Ловци обезбјеђују храну за прихрану дивљачи

ПИШЕ: МИШО ЛАЗАРЕВИЋ
lovacken@gmail.com

УЛУ "Срндаћ" из Осмака у пуном је жеку сезона лова на дивље свиње, дивљач која је у последње вријеме све више присутна у ловишту "Борогово".

Овогодишња сезона отворена је 18. октобра скупом ловаца код ловачке куће у Сајтовичима, гдје традиционално чланови овог удружења крећу у ловне активности на крупну, али и ниску дивљач.

Према ријечима секретара ЛУ "Срндаћ" Драгише Бојковића, годишњим планом коришћења ловишта предвиђено је да буде одстријељено 26 комада дивљих свиња, при чему ће се у првом дије-



Ловци износе храну

лу ловне сезоне ловити неперспективна грла.

- Желимо да селективним ловом обезбједимо што квалитетније примјерке дивљих свиња у нашем ловишту - казао је Бојковић и додао да је у последње вријеме на ловном подручју овог удружења примјетно повећано присуство "гаравих" животиња.

У ЛУ "Срндаћ" објашњавају да

то није случајно, имајући у виду активности које се овдје континуирано предузимају на обезбјеђењу хране, не само за дивље свиње, него и за осталу врсту дивљачи.

- Ми смо пролетос знатне површине засијали силажним кукурузом, да бисмо обезбједили храну за дивљач која обитава на нашем подручју, прије свега за дивље свиње и сrneћу популацију. У долини Спрече, у ревиру Зворничка равана, као и изнад села Хајвази, под кукурузом се нашло 12 дунума, док смо два дунума засијали изнад села Ракино Брдо, у ревиру Липа - казује Бојковић и истиче да су у овим акцијама ловци користили властиту механизацију.

Иначе, на почетку овогодишње ловне сезоне на дивље свиње највише успеха имали су чланови секције Цапарде. Група ловаца из ловне групе Шарци је у полчасовном погону, у долини Спрече одстријелила "дивљача" тешког 130 килограма.

Ловна сезона на дивље свиње, иначе, траје до краја јануара 2018. године. Почетком октобра у ЛУ "Срндаћ" стартовала је и ловна сезона на ниску дивљач. Зеца лове до 5. децембра, а фазана до 5. јануара. Бојковић каже да је планирано да буде одстријељено 40 зечева и око 50 фазана. Пред почетак нове ловне сезоне ловачко удружење "Срндаћ" је обогатило ловиште са 50 јединки одраслих фазана, које су набавили у фазанерији у Добоју. Не престаје ни брига о заштити и узгоју дивљачи, која ће посебно доћи до изражаја у зимском периоду, када су ловишта оскудна са храном.



ЛОВИШТЕ БОГАТИЈЕ ЗА ШЕСТ ХРАНИЛИШТА

- У ловишту смо направили шест нових хранилишта за дивље свиње и сrneћу дивљач. Освјежена су и солила, а током предстојеће зимске сезоне наши ловци ће бити активни у обезбјеђењу хране. Из својих домаћинстава, чардака и штала, у ловиште ће износити кукуруз и сијено да би помогли дивљачи да лакше дође до хране када снијег и ниске температуре окују бороговски плато и долину Спрече - наглашава Драгиша Бојковић.

СТРУЈА У ЧЕТИРИ ЛОВАЧКЕ КУЋЕ

Поред бриге о узгоју и заштити дивљачи једна од сталних активности у ЛУ "Срндаћ" је и одржавање ловно-узгојних и ловно-техничких објеката. Како нам је рекао Драгиша Бојковић, у протеклом периоду, опорима руководства овог ловачког удружења обезбјеђена је електрична енергија у ловачким кућама у прејелу Какањ и Сајтовска Ријека, док ће до краја фебруара 2018. године струја стићи у још двије ловачке куће које се налазе на локалитету Борогово Мекоте и на Зворничкој равни.

УСПЈЕШАН ЛОВ СЕКЦИЈЕ ШИПРАГЕ ПОМОГАО И МЈЕШТАНИМА



гдје је настрадао велики број домаћих животиња, првенствено оваца.



ДВА ВУКА УМАКЛА ГРУПИ

Након што је уочио вукове у ловишту груповоћа, Лозић је обавијестио ловце свих ловачких група и секретара Ловачког удружења Момира Микића, те их замолио да се окупе у што већем броју и организују лов. Позиву се одазвао одређен број ловаца сусједних ловних група. Груповоћа је распоредио ловце и дао упутства о начину лова, истичући да се лови само вук. Лов је започет у тачно одређено вријеме. Одстријелена су три вука и вучица, а мирну руку и оштро око имали су Анес Зухрић, Назиф Гиговић, Мирсад Палић и Екрем Казић званни Бекир.

Ловци ЛУ "Борчићи", секција Шипраге, овим одстрелом спрјечили су доношење веће штете од вукова на дивљачи и сточном фонду, а како је истакао груповоћа Лозић, успјех би био далеко већи да се одазвао већи број ловаца, јер су им два вука умакла и нису их стигли одстријелити.

Ова ловна група важи за једну од најбоље организованих, јер владају ред, рад и дисциплина. Ловни рејон "Присочка" један је од најбољих, који је уређен и на којем су изграђени ловно-узгојни и ловно-технички објекти, а редовно се износи и храна за дивљач. Ово је један од најбогатих рејона са дивљачи, управо захваљујући Лозићевом ангажману и строгама. Поред дивљачи, они воде рачуна и о безбједности ловаца. По завршетку лова ловце су частили председник Удружења Пане Гаврић и мјештани села који чувају стада, уз честитке за одстрел и срећу у даљем раду и добар поглед.

Вучица и три вука више неће чинити штету

Чопор вукова у протеклом периоду нанео велику штету срнећој дивљачи, али и сточном фонду мјештана Присочке, гдје је настрадао велики број домаћих животиња

ПИШЕ: РАДЕНКО ПЕРИШИЋ
lovacken@gmail.com

Ловна група секције Шипраге Ловачког удружења "Борчићи" одстријелила је вучицу и три вука.

ПАО И ВЕПАР КАПИТАЛАЦ

Група секције Грабовица одстријелила је у рејону Кузмићи у ловишту ЛУ "Борчићи" Шипраге вепра трофејне вриједности тешког скоро 200 килограма. Мирне руке био је Младен Каламанда, који није крио задовољство. - Са мном у групи били су Станко и Симиша Божић, а срећан сам што сам искористио прилику да одстријелим овог капиталца и поносан на овој примјерок. То је највећи вепар којег сам одстријелио, а ловац сам већ 12 година - рекао је Каламанда.



Долазак зиме на обронке Влашића и шипрашког краја донио је са собом и проблеме у села и засеок, а који се огледају у најезди вукова, што је уочено редовним извињањем и патролирањем вође ловне групе "При-

сочка" Халида Лозића. Он је примјетио да се у ловишту појавио чопор вукова, који је у протеклом периоду нанео велику штету срнећој дивљачи хранећи се њом, али и сточном фонду мјештана Присочке,

Успјешан лов групе ЛУ "Вучјак" из Брода Дивље свиње запеле међу кестењем

Прави јесењи дан без снијега по-мало прохладан од великог јутарњег мрза 21. новембра искористили су ловци ЛУ "Вучјак" из Брода. Маглу је истрјерало јутарње зубато сунце својим зракама кроз крошње дрвећа, које је обасјало Вучјак и његове падине да га што прије угрију својим загрљајем. Дан одвећ чист, без падавина, доста видљив, за лов само какав се пожељети може. Група од двадесетак ловаца раније је извидјела терен и по траговима установила да су свиње зановиле у одсјеку који је прије око 35 година засађен питомим

кестеном. Овај одјел припада сливу ријеке Мала Каменица са источном експозицијом. Вучјак је познат по високим шумама храста са природном обновом те се дивље свиње дуго задржавају због жира, а осим тога и кестен је врло добар за исхрану. Како је предјел доста непроходан, свиње је тешко покренути али зато су се побринули керови Милета Марковића - Маре и Симише Марјановића. Група ловаца се распоредише, једни се ставише у групу пригона, а други у другу групу чекања. Недуго затим огласише се керови својим ште-



кањем, а затим и пушњи. Керови су покренули крпо дивљих свиња. Једну је одстрелио Марјановић, а другу Обрад Видић.

Ваља нагласити да се испод ове "културе кестена" поред самог потока

налази једино полуаутоматско хранилиште за дивље свиње и друго хранилиште за срнећу дивљач. Ту у близини налазе се и два солила која су напуњена кукурузом дочекала зиму.

Б. Ш.

Међу 300 ловаца из ЛУ "Соко", који су стигли на отварање ловне сезоне код ловачке куће у Пилици, посебну пажњу изазвали су старина на заласку ловачке каријере и младић који тек улази у свијет ловачких тајни

ПИШЕ: МИШО ЛАЗАРЕВИЋ
lovacken@gmail.com

Боривоје Рикић ушао је у девету деценију, а лови више од пола вијека, док је млади Саво Марјановић ловац три године.

Међу 300 ловаца из ЛУ "Соко", који су стигли на отварање ловне сезоне код ловачке куће у Пилици, посебну пажњу изазвали су старина на заласку ловачке каријере и младић који тек улази у свијет ловачких тајни.

Најстарији ловац, природно, имао је много тога да каже, јер је преко леђа претуррио године проведене по врлетима Мајевице и шире. Иако ослабљеног слуха, његов ум и даље је брилијантан.

- Ловим већ пола вијека, а почео сам на наговор ујака и неколицине рођака. Једва сам чекао да накупим година да би ме ловци примили као равноправног у своје редове. Када сам постао "прави" ловац, трудио сам се да увијек имам добре псе и оружје. Није ми било тешко да чак и после ратног времена узмем пушку и изађем у шуму - испричао је Боривоје.

Присјећајући се лова на лисиче, које су му биле омиљена мета, стари-



Боривоје Рикић



Саво Марјановић

ЗАНИМЉИВ СУСРЕТ У ПРЕДАХУ ЛОВА

Удружили искуство и младост

РИКИЋ ПОРУЧУЈЕ МЛАДИМА ДА ЧУВАЈУ ДИВЉЕ СВИЊЕ

на је испричао да је једном приликом заспао чекајући лукавог предатора на подручју Пећине, али му је лија, иако је била рањена, вјешто умукла.

И, као што ред налаже, није заборавао да пошаље поруку млађим колегама.

- У нашем крају има мало дивљих свиња и кад сиђу с планине, ловци их одмах десеткују. Због тога савјетујем свим ловцима да буду стрљиви и мало сачекају да се црна дивљач намножи. За лов увијек има времена - мудро је поручио Рикић.

Марјановић има 28 година и на почетку је каријере. Ловачки испит је положио 2014. године и од тада је равноправан члан удружења "Соко".

- Љубав према лову наслиједио сам од оца Јове. Набавио сам пушку сачмарицу, пса посаваца и кренуо по предјелима у зворничкој општини. Највише волим да ловим зеца и фазана. У нашим ловиштима има мање дивљих свиња, које су ловачка посласница, па нам није тешко да због њих посјећујемо сусједна ловишта - каже Марјановић.



Ловачко удружење "Вучјак" из Брода постало је богатије за ловно-техничку надстрешницу, која је направљена у ловачкој секцији "Доњи

Клакар", непосредно поред ловачке куће.

У склопу овог ловно-техничког објекта под истим кровом на-

ЛУ "ВУЧЈАК" ИЗ БРОДА ДОБИО ЈОШ ЈЕДАН ЛОВНО-ТЕХНИЧКИ ОБЈЕКАТ

У ИЗГРАДЊУ НАДСТРЕШНИЦЕ УЛОЖЕНО 6.000 КМ

прављена је и пећана. Њу су направили чланови ове секције искључиво својим новцем и акцијама које су организовали. Главни актер градње био је предсједник секције Драго Свићић, а велику подршку имао је од предсједника удружења Марка Видића. Много времена и ресурса у градњи објекта уложили су Лука Томић, Стево и Нето Свићић, Горан Кокић, Симо Боројевић, Милан Видић, Богдан

Василић, Предраг Малешевић, Срето Трнинић, Милош Ђурић, Сениша Шукурма, Жељо Босић и други.

Инвестиција је тешка око 6.000 марака не рачунајући утрошене радне дане ловаца у акцијама. Објекат неће служити само ловцима, већ и становницима Доњег Клакара и Брода, као и свим путницима намјерницима попут планинара и извиђача.

Б. Ш.

ПОРОДИЦА АВДИЋ ГОДИНАМА УЛАЖЕ ВЛАСТИТИ НОВАЦ ЗА ГРАДЊУ ОБЈЕКТА

Живе за лов, а не од лова

У секцији Цапарде Авдићи предњаче у акцијама изградње ловно-техничких и ловно-узгојних објеката. Једни су од највећих донатора. Муневер каже да су за развој ловства на овом подручју до сада издвојили око 25.000 КМ

ПИШЕ: МИШО ЛАЗАРЕВИЋ
lovacken@gmail.com



У ловној секцији Цапарде, која припада ЛУ "Срндаћ" из Осмака, ловачка породица Авдић посебно је препознатљива. Мухамед (70) лови скоро пет деценија, а љубав према природи, а посебно дружењу пренио је на сина Муневера и унука Амара.

Каже, увијек је у долини Спрече било добрих ловаца. Људи су вољели да се друже, у ловиште се одлазило с ранчевима пуним хране, у природи су организоване богате трпезе и ловачка дружења. За њега лов, прије свега, представља могућност да се кроз шетњу човек одмори, орасположи,

али и да, водећи рачуна о томе на шта, како и колико пуца, учествује у обнављању и развоју еко и био система.

- Они који у ловцима гледају само "људе који убијају" гријеше и такви би могли да са ловцима прошетају и зими када се износи храна у ловиште, или у вријеме пребројавања и других акција на заштити и узгоју дивљачи - рекао је Авдић.

И данас се добро ради иако су се околности промијениле.

- Имамо ловачке куће, бројне високе чеке, солила и хранилишта за дивљач - говори Мухамед.



ПОНОСНИ НА ЛОВАЧКУ КУЋУ НА ЛОКАЛИТЕТУ ЗВОРНИЧКА РАВАН

У секцији Цапарде Авдићи предњаче у акцијама изградње ловно-техничких и ловно-узгојних објеката. Једни су од највећих донатора. Муневер каже да су за развој ловства на овом подручју до сада издвојили око 25.000 КМ.

- Највише смо поносни на нову ловачку кућу коју је група ловаца из

наше секције саградила прије неколико година на локалитету Зворничка равана - истиче Муневер.

Породица Авдић је сопственим радом и средствима подигла и двије високе чеке у Цапардама.

Муневер је био носилац ових акција, а са својим колегама учествоваће и у набавци 50 одраслих фазана. Стопама оца и дједа кренуо је и Муневеров син Амар (16) који је већ десет година члан подмлатка удружења из Осмака и са нестрпљењем чека тренутак када ће моћи да полагаје ловачки испит.

ЛОВАЧКО УДРУЖЕЊЕ "СЕМБЕРИЈА" БИЈЕЉИНА Приоритет уклањање предатора

Ловачко удружење Семберија из Бијељине већ дуги низ година интензивно уноси дивљач у ловиште.

Раније је то било по три фазана за једног члана па је тај број растао, да би ове године испустили шест фазана различите старости по члану удружења, тако да је унесено више од 5.000 јединки.

У богато ловиште навалују и предатори, ту се размножавају, али долазе и са стране. На недавно одржаном сасретанку Управног одбора посебан акценат је стављен на уклањање предатора, а по извјештају из ловачких секција,



одстријелено је више од 110 лисица, три шакала и 20 куна. Активности се наставаљају у редовном лову на фазана, а у првим данима 2018. године биће организовани заједнички ловови на нивоу секција гдје се очекују добри резултати. Доласком зиме ловци ће износити храну за дивљач и попуњавати солила каменом соли. Удружење је испунило годишњи план одстрела зеца у само три ловна дана, јер је одстријелено близу 200 јединки.

М. Б.

У приобаљу Дрине, у зворничком крају, најезди разних предатора придружиле су се и - дивље мачке!

Поред паса лугалица и лисица, подручје ове подрињске општине, посебно у атару села Тршић, постало је уточиште и овог предатора.

- У посљедње вријеме све је више дивљих мачака на нашем подручју - каже Ђоко Петровић, дугогодишњи ловац из Тршића, члан ЛУ "Соко" из Козлука.

Углавном обитавају у ријечном појасу Дрине, гдје у потрази за храном најчешће нападају зечева и фазане који су немоћни пред овим предатором. Неријетко су на њиховом удару и млада грпа сrneће дивљачи.

Да би заштитили племе-



УСПЈЕШАН ЛОВ НА ПРЕДАТОРЕ
У ПРИОБАЉУ ДРИНЕ

Одстријелене три дивље мачке

ниту дивљач, ловци често организују акције уништавања ових животиња.

- Наши ловци Јовика Ристановић, Митар Сте-

вановић и Љубинко Јовић су у року од седам дана одстријелили три дивље мачке - каже Петровић.

М. Л.



Рецепт

КУНИЋ НА ЛОВАЧКИ НАЧИН



Састојци:
1 кунџ
50 мл уља

За расол:
300 мл винског сирћета
1 кашичица боровница
1 кашичица клинчића
2 листа лавора
1 кашичица црног бибера у зрну
150 грама коријена целера и першуна
2 мркве

За умак:
1 врећица фанга за ловачки умак
300 мл воде

У одговарајућу посуду улијте око 1,5 литара воде, додајте винско сирће, боровницу, клинчиће, листове лавора, бибер у зрну, со и нарезано корјенасто поврће. Све заједно кувајте 15-20 минута и охладите. Очишћеног кунџа нарежите на веће комаде, прелијте охлађеним расолом и оставите га да стоји преко ноћи. Месо

извадите из расола, пропечите на загријаном уљу, умијешајте корјенасто поврће из маринаде и наставите динстати полијевајући расолом. Кад месо омекша, умијешајте садржај врећице фанга за ловачки умак који претходно треба размутити у 300 милилитара воде и још кратко прокувајте.

Послуживање:
Као прилог овом јелу послужите кувану трестину или кнедле од кромпира.

ХМОР



Учитељица захтијева домаћу задатку од школарца у којој ће бити заскупљени сви дани у седмици.

Мали Перица написа:

- Мој тата је у недељу отишао у лов. Кући је донио тако великог зеца да смо га јели у понедељак, уторак, сриједу, четвртак, петак, а и за суботу је остао комадић!

Ловац у један послије поноћи долази кући, а супруга га љутило упита:

- Зар се сада долази кући из шуме?

- Каквој кући, жено, дошао сам само по гитару - весело јој појасни ловац, ноћна птица.



АУТОР: БИТ	ЕВРОПСКА ДРЖАВА	ОДСТРАНИТИ МАКАМА ИЗ ЦЕЛИНЕ	КРВНИ ПРИТИСАК	ГРАД У СРБИЈИ	АМПЕР	НЕПТУН КОЈА НИЈЕ КРИВА	НИНСЛАВ ОДМИЛА "ЈОВАН ГОЈКОВИЋ"	ГЛАДНИК ПРОХИД РЉИВАЦ	АУТОР: БИТ	МАТЕРИЈАЛ ЗА ПРАВЉЕЊЕ ПОСУЂА ФОРОВ АУТОМОБИЛ	АУСТРИЈА КРАЉЕВ ДВОРАЦ
ЕВРОПСКА ДРЖАВА					ЕВРОПСКА ДРЖАВА				ШЕРИФ СА ДИВЉЕГ ЗАПАДА ВАЈАТ ЕНИГМА		
ГРАД У БИХ											
ТОНА											
ГРАД У СРБИЈИ							АНТЕНА		БИВШИ ЊЕМАНЦИ КАНЦЕЛАР ХЕЛМУТ РАДИЈАН		
ВРСТА ГУЛАША							ЈЕДАН КОТИ-НЕНТ ЉЕТОПИС				
"ЕВРОПСКА ЗАЈЕДНИЦА"			ВОЛТ		ГЛУМИЦА ШАРГИН				ОРУЖАНИ СУХОБ		
СТАНОВНИК АФРИЧКЕ ДРЖАВЕ			РАДИЈУС		КРИПТОН				ЗЕМЉИШТЕ (мн.) ГЛУМИЦА РАДИЈО-ЈЕВИЋ		
"БОЈАН ТОМОВИЋ" ОБРУШЕНА СТАРА ЗГРАДА			РУМУНСКА МУЗИЧАРКА ФРИДА НЕРИ	РЕОН		АМЕРИЦИЈУМ ВРСТА ЈУЖНОГ ВОЂА		КЕНТА			
				БРДО КОД БЕОГРАДА				ЖЕНСКО ИМЕ			
					ПОП НА АКУМУЛАТОРУ (најз. СЛОВА ИЗ "П" И "М")			МОЧВАРНИ ДИО ЗЕМЉИШТА МУШКО ИМЕ			
РУМУНИЈА	ЕВРОПСКА ВАЛУТА							ЛАНТАН			
РЕОМИР								ТУНИС			
ЖЕНСКО ИМЕ											
АУТОР: БИТ	АМЕРИЧКИ ГЛУМАЦ КОМИЧАР КОСЕИ ЛИН. ШИФРА				ПРЕДЊИ ДИО У ЦРКВИ ОСТРВО У ЈАВРАНУ				НИКЛ УЗВИК НЕГО-ДОБАЊА		
КЕЛВИН		МАКСИМ ОДМИЛА МАКСА		РАДЕ ИЛИЋ							
НАРОДНО КОЛО				РАДИЈУС		КИНЕСКА ВАЛУТА					
				ОКРУГЛО СЛОВО		НУЛА					
ДИВЉА ЖИВОТИЊА СА СЛИКЕ									АТОМ		



Судуку

У празна поља распоредите бројеве од 1 до 9 али тако да у сваком реду и колони буду различити бројеви, а исто тако и унутар сваког квадрата 3x3.

			6				2				
		6	2	3							
			8	2		7					
7									4		
	6		9	1							
				1	2						
6			5								

Тешина: средње

8	4	3	6	5	2	7	1	9
7	6	4	8	3	2	5	9	6
9	5	2	6	7	1	4	8	3
3	2	5	7	9	8	6	4	9
4	8	9	5	3	6	1	2	7
6	7	1	4	8	3	9	5	6
5	9	7	3	2	1	6	4	8
8	4	6	1	2	3	7	9	5
2	3	5	4	9	7	8	6	1
1	7	9	5	6	8	4	3	2

Решење

Łovac zna!
J AĆ I M O V I Ć
www.jacimovic.com d.o.o.



Bijeljina
Sremska 1,
TC Mihajlović
Tel: +387 55 243 052
Fax: +387 55 243 051

Karadordeva 83, Banja Luka
Tel: +387 51 212 904
e-mail: arms@jacimovic.com

Srpska 20, Banja Luka
Tel: +387 51 214 473
e-mail: soko@jacimovic.com

Vidovdanska 9
Gradiška, tel: +387 51 825 780
e-mail: gradiska@juventasport.com



ERS

ELEKTROPRIVREDA REPUBLIKE SRPSKE

+387 59 277 101 +387 51 343 900 +387 51 343 901





НОВИНЕ
Ловачке



Январь

П У С Ч П С Н
 1 2 3 4 5 6 7
 8 9 10 11 12 13 14
 15 16 17 18 19 20 21
 22 23 24 25 26 27 28
 29 30 31

Февраль

П У С Ч П С Н
 1 2 3 4
 5 6 7 8 9 10 11
 12 13 14 15 16 17 18
 19 20 21 22 23 24 25
 26 27 28

Март

П У С Ч П С Н
 1 2 3 4
 5 6 7 8 9 10 11
 12 13 14 15 16 17 18
 19 20 21 22 23 24 25
 26 27 28 29 30 31

Апрель

П У С Ч П С Н
 1
 2 3 4 5 6 7 8
 9 10 11 12 13 14 15
 16 17 18 19 20 21 22
 23³⁰ 24 25 26 27 28 29

Май

П У С Ч П С Н
 1 2 3 4 5 6
 7 8 9 10 11 12 13
 14 15 16 17 18 19 20
 21 22 23 24 25 26 27
 28 29 30 31

Июнь

П У С Ч П С Н
 1 2 3
 4 5 6 7 8 9 10
 11 12 13 14 15 16 17
 18 19 20 21 22 23 24
 25 26 27 28 29 30



НОВИНЕ ЛОВАЧКЕ



2018.

Июль

П У С Ч П С Н
 1
 2 3 4 5 6 7 8
 9 10 11 12 13 14 15
 16 17 18 19 20 21 22
 23³⁰ 24³¹ 25 26 27 28 29

Август

П У С Ч П С Н
 1 2 3 4 5
 6 7 8 9 10 11 12
 13 14 15 16 17 18 19
 20 21 22 23 24 25 26
 27 28 29 30 31

Сентябрь

П У С Ч П С Н
 1 2
 3 4 5 6 7 8 9
 10 11 12 13 14 15 16
 17 18 19 20 21 22 23
 24 25 26 27 28 29 30

Октябрь

П У С Ч П С Н
 1 2 3 4 5 6 7
 8 9 10 11 12 13 14
 15 16 17 18 19 20 21
 22 23 24 25 26 27 28
 29 30 31

Ноябрь

П У С Ч П С Н
 1 2 3 4
 5 6 7 8 9 10 11
 12 13 14 15 16 17 18
 19 20 21 22 23 24 25
 26 27 28 29 30

Декабрь

П У С Ч П С Н
 1 2
 3 4 5 6 7 8 9
 10 11 12 13 14 15 16
 17 18 19 20 21 22 23
 24³¹ 25 26 27 28 29 30