

Година XIX, број 187
децембар 2018/јануар 2019.

WWW.LOVCI.RS.COM

НОВИНЕ Ловачке



ЛИСТ ЛОВАЦА РЕПУБЛИКЕ СРПСКЕ



NOVA SEZONA SJAJNIH TELEFONA!

Izaberi jedan od tri sjajna telefona za samo 1 KM uz Pretplata tarife!



imate prijatelje!

PRETPLATA

Alcatel
1X DS

1 KM

Pretplata: S+/S Net+

ZTE
Blade A520 SS

1 KM

Pretplata: XS

TESLA
Smartphone
6.4 Lite

1 KM

Pretplata: M+



Ponuda traje do isteka zaliha.

www.mtel.ba

korisnički servis 0800 50 000



mtelbih



mtelimateprijatelje

Ловачке униформе другу годину заредом
увеличале прославу 9. јануара



Ловци честитали Српској дан стварања

Стране 19 - 22

Самим позивом, а и учешћем, показало се да је ЛСРС важна и веома професионално формирана организација и да је својим радом и дјеловањем веома битан фактор живота у Српској, рекао Минић



Зимски мјесеци велико
искушење за становнике
шуме, али и свијест ловаца

Прихрана дивљачи етика, обавеза и потреба

Стране 6 i 7



ЛУ "Семберија" обиљежава
100 година постојања

Страна 31



Управни
одбор
Ловачког
савеза
Републике
Српске донио
одлуку

Страна 4

Прослава 25. рођендана у марту



Јубилеј за дивљење

Није мала ствар дочекати овакав јубилеј па смо предузели све мјере да се сви наши гости у "Гранд салону" осјећају одлично, навели Семберци

"Ловачке новине"

ЛИСТ ЛОВАЦА РЕПУБЛИКЕ СРПСКЕ
Година XIX, број 187, децембар 2018/јануар 2019.
Издавач: Ловачки савез Републике Српске,
Бијељина, улица Старине Новака бр. 24
Телефон: 055/243-400, факс: 055/243-230
E-mail: lsbijeljina@gmail.com
www.lovcirs.com
Жиро рачун: 5620010000005781

За издавача: Саво Минић
Главни и одговорни уредник: Душан Репија
Уређивачки одбор: Саво Минић, Василије Савић,
Војо Степановић, Драшко Росић, Здравко Илић,
и Душан Репија, представник "Гласа Српске"
Насловна страна:
Фото: Жељко Стјепановић
Комисија за информисање Ловачког савеза РС:
Војо Степановић, предсједник, Миленко Лазаревић,
Александар Шљивић, Недељко Гламочак
и Жељко Антонић

Штампа: "Глас Српске"
Тираж: 19.000

Лист излази једном мјесечно
Плаћањем чланарине чланови Ловачког савеза Републике Српске
постају претплатници "Ловачких новина"
Рукописи и фотографије се не враћају, а све прилоге слати на
E-mail: lovacken@gmail.com

Рјешењем Министарства просвјете и културе број 07.3-27-3/07,
од 9. маја 2007. године, лист је уписан у регистар јавних гласила под
бројем 512.



Детаљ
са сједице
Управног
одбора
ФОТО: В. ТРИПИЋ

Управни одбор Ловачког савеза РС донио одлуку

Прослава 25. рођендана у марту

Слободно могу да кажем да је то 25 година развоја и унапређења ЛСРС, па ћемо из тог разлога све сабрати у једну монографију, која ће бити лична карта савеза. Свјесни смо да је то дуг и мукотрпан посао и нећемо журити него ћемо је издати у току календарске године, рекао Минић

ПИШЕ: ДУШАН РЕПИЈА
dusanr@glassrpske.com

Свечана сједница Скупштине поводом обиљежавања 25 година од оснивања Ловачког савеза Републике Српске биће одржана у марту у Банском двору у Бањалуци, одлучено је на посљедњој сједници Управног одбора ЛСРС.

Идеја је да организација која броји око 22.000 чланова, који углавном дишу као један и боре се за исте циљеве, обиљежи двије и по деценије постојања на најљепши могући начин, уз сумирање свега урађеног, изношење краткорочних и дугорочних планова, те уз богат културно-умјетнички програм.

- Слободно могу да кажем да је то 25 година развоја и унапређења ЛСРС, па ћемо из тог разлога све сабрати у једну монографију, која ће бити лична карта савеза. Свјесни

Ловочуварима већа овлашћења

Савез ће у наредном периоду покренути иницијативу за измјену Закона о ловству у дијелу овлашћења ловочувара. - Кривољов је постојао и у тоталитарним режимима, а постоји и данас. Не затварамо очи пред проблемима, него се трудимо да их рјешавамо. Сигурни смо да би ловочувари били врло ефикаснији и смањили кривољов да имају законска овлашћења, па ћемо се потрудити да то издејствујемо - рекао је Минић.

500.000

марака остало у џеповима
ловаца захваљујући ослобађању
од пореза на другу цијев

800

нових ловаца добио савез
претходне године

смо да је то дуг и мукотрпан посао и нећемо журити него ћемо је издати у току календарске године. По-

себан осврт на свечаности биће на посљедње двије и по године откако су закључени нови десетогодишњи уговори са корисницима ловишта, те посљедњу годину у којој смо имали несобичну помоћ Владе РС, ушли на буџет и добили значајна средства за капитална улагања, која ћемо наставити да добијамо и убудуће - рекао је предсједник ЛСРС Саво Минић.

Иако ће завршни рачун пословања и биланса урађеног бити завршен крајем фебруара, он наглашава да је потпуно јасно како је претходна година побила све рекорде када су у питању улагања.

- Реализовали смо много пројеката, обогатили ловишта најмодернијим чекама, хранилицама, плашилицама, видео-надзором... Све инвестиције ишле су преко ловачких удружења, што говори да је ЛСРС крвна организација и да као таква нема ситне интересе. Наша главна активност била је да удружења директно повежемо са Министарством пољопривреде, шумарства и водопривреде, да она буду крајњи корисници и да оправдају добијена средства. Кад је у питању ловство и све оно што има везе са репродукцијом, резултати не могу да буду видљиви за мјесец, али ће се и те како видјети ове године. Не

Стоп превирањима

У 95 одсто ловачких удружења нема међуљудских проблема, свако ради свој посао и поштује управљачку структуру. Међутим има и оних која не функционишу најбоље.

- ЛСРС ће се укључити у поједине сукобе унутар удружења, у шта раније није био укључен. Не можемо да дозволимо да стотине ловаца испаштају због ситних интереса једног или двојице људи, па озбиљно размишљамо о томе да установимо радно тијело које ће на неки начин надгледати изборе у удружењу, не желећи да будемо нека контрола, него да спријечимо могућност да се изборни процес или примопредаја власти отегне на неколико мјесеци - рекао је Минић.

желимо тиме посебно да се хвалимо, јер то подразумијева наше дјеловање - нагласио је Минић.

Осим наставка започетих послова кључни задатак у овој години биће коначна имплементација ЦИТЕС конвенције.

- Чекамо формирање Савјета министара на нивоу БиХ, јер су неки рокови ЦИТЕС конвенције потписане 2008. године истекли. Убијеђен сам да су створени услови да почнемо са њеном имплементацијом, а након свега што смо урадили у ловиштима потпуно спремни чекамо иностране ловце. На тај начин ћемо подићи стандард наших ловаца, обезбиједити новац за нова улагања и даљи развој - појашњава Минић.



ИМПЛЕМЕНТАЦИЈА ЦИТЕС-а ДО КРАЈА ГОДИНЕ

Затим је подвукао да није одустао од првобитне идеје примјене ЦИТЕС-а.

- Не бјезимо од тога да он буде на нивоу БиХ. То је слично као са пасошима или личном картом. Али управљачку структуру морају да имају и РС и БиХ. Дакле да за дозволу за иностраног ловца не морамо ићи у Сарајево, него да је извадимо на територији РС. Имамо одличну сарадњу са колегама ловцима из ФБиХ и да се њих пита одавно би била усвојена. Међутим, када се умијеша политика, то је друга ствар. Прилично смо сигурни да бисмо дозволу чекали дуже него што би ловац боравио код нас и не желимо да се доведемо у ту позицију - рекао је Минић.

Свакодневно присуство соли потребно је зато што животиње не стварају резерве натријума и хлора у организму. Она се најчешће обезбјеђује у каменом или брикетираном облику, а животиње се снабдијевају лизањем

ПИШЕ: ДАРКО ЈОВАНИЋ
lovacken@gmail.com

Со је незамјењив минерал у исхрани свих врста дивљачи. Количина соли је мала у храњивима биљног поријекла, па из тог разлога хербиворе имају веће потребе за овом материјом у односу на, на примјер, звијери. Нарочито велики афинитет према сланом укусу имају преживари, у мањој мјери мрки медвједи, па се практикује излагање соли у хранилиштима или на другим мјестима у ловишту гдје се дивљач често креће, одмара и задржава. Многе биљке, којима се дивљач храни, богате су калцијумом, али сиромашне хлором и натријумом. Зато дивљач, прије свега преживарска, стално пати од недостатка соли. А со представља један од најважнијих састојака у исхрани јер натријум путем осмосе обезбјеђује размјену материја кроз ћелијске органе дивљачи. Осим тога, неопходна концентрација соли у крви дивљачи одбија паразите.

У одређеним периодима године, као на примјер при изградњи рогова, мијењања длаке или почетка ранопрољећног преласка са суве хране на новопристиглу зелену, нагло расте потреба за сољу код дивљачи. Свакодневно присуство соли потребно је зато што животиње не стварају резерве натријума и хлора у организму. Она се најчешће обезбјеђује у каменом или брикетираном облику, а животиње се снабдијевају лизањем.

Дозирање соли намијењене дивљачи у ловиштима обавља се путем солишта. Рачуна се да једно солиште треба постављати на 25 хектара ловне површине. Пракса је показала да су најбоља солишта снабђена каменом сољу.

Со се може постављати у издубљеном, шупљем пању, али и израђеним сандучићима укопаним у земљу. Солиште у рашљама или расцијељеном стаблу је такође веома погодно, поготово што га можемо поставити гдје ми желимо. Висина оваквог солишта за срнећу дивљач износи 1,20 метара. Отопљена со уз помоћ кише се слива низ стабло, а дивљач је лиже са свих страна стабла, при чему је со обез-



Значај минерала у исхрани дивљачи

Соли стално мора да буде у ловишту

бијеђена и од загађивања. Смјеса од иловаче и соли је корисна, али се у новије вријеме прави специјална брикетна со са додатком других минералних материја потребних дивљачи и извјесних лијекова против црвених паразита.



АКО ДЕФИЦИТ ПОТРАЈЕ ДУЖЕ, ЖИВОТИЊЕ ПОСТЕПЕНО ИСПОЉАВАЈУ ЗНАКОВЕ БОЛЕСТИ

Сточна со се сматра и зачином јер благотворно дјелује на лучење пљувачке и ензима дијастазе. Животиње које не добијају довољно соли могу да издрже дуго без поја-

ве клиничких знакова дефицита јер економишу са малим количинама натријума који се налази у уобичајеним хранивима. Животиње које не добијају довољно соли смањују излучивање преко пљувачке, а повећавају излучивање калијума прије појаве првих симптома. Ако дефицит потраје дуже, животиње постепено испољавају знакове болести. Срнећа дивљач постаје мршавија. Животиње које добијају довољно соли имају добар апетит, радо једу храну, боље искоришћавају храњиве материје и састојке хране, дају више млијека, подмладак брже расте, повећава се плодност, смањује се број недовољно живахног и за живот способног подмлатка (витални), повећава се отпорност животиња, нарочито

подмлатка на инфективне болести, дивљач формира квалитетније рогове. Сточна со је одговарајући извор натријума и хлора за животиње. Појављује се у каменом и брикетираном облику. Однос потреба натријума и хлора код одраслих животиња је 1:1,5, а однос натријума и хлора у натријум-хлориду (сточној соли) је 1:1,54. Зато је сточна со идеалан додаток храни за животиње. Потребе животиња за натријум-хлоридом су од 0,3% до 0,5% од оброка. Уколико се животињама даје брикетирана сточна со да је лизу по вољи, не постоји опасност од тровања јер оне лизањем уносе само ону количину која је потребна за подмирење њихових потреба. Брикетирана сточна со,

са додатком магнезијума, бабра, мангана, цинка, јода, селена и кобалта израђена је по производним стандардима поступком пресовања који омогућавају добру стабилност према притиску и влази. Дневно узимање натријума и хлора који се заједно налазе у соли (NaCl)

важни су за одржавање одговарајућег односа између киселина и база у организму, за регулацију осмотског притиска и за промет воде у организму. Осим тога, хлор је саставни дио желудачног сока и неопходан је за варење хране. Зато је лизање соли за дивљач од великог значаја. Пракса је у ловиштима показала да је срнећој дивљачи по грлу годишње потребно око килограм соли.

Погрешно је солити храну за дивљач, нарочито лошег квалитета, како би се животиње подстакле да је конзумирају. Тиме се организам животиња додатно оптерећује и повећавају потребе за водом, која може бити дефицитарна у неким типовима ловишта. Далеко је боље со понудити одвојено, а животиње ће конзумирати само потребну количину. Осим поред хранилишта, солишта треба постављати и у близини природних (или формираних) испасишта за срне, као и других мјеста гдје се дивљач из одређених разлога чешће задржава. Један од једноставних, али ефикаснијих начина обезбјеђења соли јесте помоћу пластичних флаша с одсјеченим дном, које се пуне сољу и постављају на дрвеће окренуте грлићем на доле. И да закључимо, уношење соли у ловишта је неопходно и уколико заиста желимо добро гаждовање и врхунске трофеје уз здраве јединке.

ЗИМСКИ МЈЕСЕЦИ ВЕЛИКО ИСКУШЕЊЕ ЗА СТАНОВНИ

Прихрана дивљачи етика, обавеза и потреба

ПРИХРАНУ ПОТРЕБНО ВРШИТИ СА ШТО ПРИРОДНИЈОМ ХРАНОМ



Обезбјеђење довољне количине квалитетне исхране, уз осигурање мира у ловишту, јесте једина могућа активност коју ловци могу да учине као помоћ дивљачи за вријеме дуготрајних високих сњегова, ниских температура и залеђеног земљишта, а поготово за оне који нису на вријеме обезбиједили довољне количине квалитетне хране у ловишту

ПИШЕ: ДАРКО ЈОВАНИЋ
lovacken@gmail.com

С агледавајући свеукупне годишње активности корисника ловишта на узгоју и заштити дивљачи, засигурно се може истаћи да је зимски период најтежи испит чији се резултати објављују на табли прољећног стања матичног фонда свих врста гајене дивљачи.

Ако се горе наведеном додају и глобалне климатске промјене које се манифестују кроз непредвидљивост количина и распореда годишњих падавина, као и температура ваздуха, јасно је какав изазов стоји пред сваким корисником ловишта у току зимских мјесеци.

Познато је да највеће природне губитке племенита дивљач има у току зиме, када усљед дуготрајне тјелесне исцрпљености постаје плијен предатора или долази до угибања. Ова исцрпљеност је посљедица великог броја фактора, и то: висок и дуготрајан сњежни покривач, ниске температуре, залеђено земљиште, недостатак хране, тјелесна неразвијеност јединке, неухрањеност, болест, рањавање, и др.,



На неке од наведених фактора човек током зиме не може да утиче, тако да је природна селекција ових јединки неизбјежна, али и са друге стране корисна, јер ће сва слаба и генетски лоше предиспонирана грла бити уклоњена и тиме онемогућена за размножавање у наредној ловној години.

Међутим, уколико бројност предатора пређе подношљиву мјеру, уз недовољну јесењу ухрањеност и недостатак квалитетне хране у ловишту као и повећане зимске екстремне и најздравије јединке племените дивљачи постаће плијен предатора. Управо у овом дијелу дивљач од човека, као узгајивача, очекује највећу помоћ.

Тако је из горе наведеног јасно да је у ловишту потребно гајити само здрава и јака грла, која ће уз правовремену јесењу прихрану, али и осигурану додатну исхрану током зимских мјесеци без проблема успјети да презими и учествује у размножавању наредне ловне године. Као друга мјера коју корисник ловишта мора да спроведе прије доласка тешких зимских мјесеци, јесте смањење грабежљиваца на подношљиву бројност и осигурање мира у ловишту.

ТЖЕ ШУМЕ, АЛИ И СВИЈЕСТ ЛОВАЦА



Вриједни ловци
ЛУ "Семберија"

И на крају, као трећа мјера јесте обезбјеђење довољне количине квалитетне исхране за дивљач која ће јој бити доступна током зиме. Спровођење ове посљедње мјере, уз осигурање мира у ловишту, јесте једина могућа активност коју ловци могу да учине као помоћ дивљачи за вријеме дуготрајних високих сњегова, ниских температура и залеђеног земљишта, а по-



Дивљач у Челинцу
није осјетила зиму



готово за оне који нису на вријеме обезбиједили довољне количине квалитетне хране у ловишту.

Сложеност овог прихрањивања расте са надморском висином ловишта, тако да је у планинским ловиштима у вријеме високих сњегова готово не-

могуће изнијети додатну храну на хранилишта уколико иста није на вријеме обезбијеђена. У овим случајевима, коњска запрега је често једини спас. У низијским ловиштима, прихрањивање у екстремним зимским уловима је лакше и ефикасније.



СА ПРИХРАЊИВАЊЕМ ПОТРЕБНО ПОЧЕТИ ПОЧЕТКОМ ЈЕСЕНИ КАКО БИ СЕ ДИВЉАЧ НАВИКЛА И ЗНАЛА ГДЈЕ МОЖЕ ПРОНАЋИ ХРАНУ ТОКОМ ЗИМЕ

Важно је истаћи да је прихрана дивљачи редовна узгојна мјера. Она се планира и посебно спроводи за сваку узгојну врсту, како крупне тако и ситне дивљачи. Са прихрањивањем дивљачи је потребно почети на вријеме, односно још почетком јесени како би се дивљач навикла и знала гдје може пронаћи храну током зиме, односно онда када јој највише затреба. Врло је важно да дивљач током јесени обезбиједи довољне количине масних наслага како би у зиму ушла ухрањена и у доброј кондицији, а да би током екстремних зимских дана могла да мирује у сигурном заклону без потребе да иде у потрагу за храном и тиме се додатно исцрпљује. Прихрану дивљачи је потребно вршити са што природнијом и разноврсном храном, која се мора на вријеме обезбиједити и додати кроз одговарајућа хранилишта.

С обзиром на то да се календарски налазимо усред зиме, потребно је што прије обићи сва хранилишта у ловишту, проверити исправност хранилишта као и количину доступне хране на истим те по потреби извршити допуњавање са свјежом храном. Ова активност, иако је дефинисана као редовна узгојна мјера, ипак на првом мјесту има основне елементе ловачке етике.

Већ одавно се бави дуборезом и израдом предмета од дрвета.

Посебна преокупација су му иконе, плоске и разне врсте буради.

У лов иде више ради дружења, али далеко од тога да нема успјеха

ПИШЕ: МИШО ЛАЗАРЕВИЋ
lovacken@gmail.com

Лов, риболов и дуборез три су љубави Милорада Маринковића, дугогодишњег ловца, члана ЛУ "Соко" из Козлука. Задовољство је, вели, нашао у ова три хобија. У лову је због дружења и природе, пецање на обали Дрине га одмара, а у обради дрвета - ужива!

У Роћевићу, тик уз друмску саобраћајницу Зворник - Бијељина, налази се породична кућа Маринковића. Милорада затичемо с унуком Николом, будућим конобаром, а можда и дуборесцем.



НАЈВИШЕ ВОЛИ ДА ЛОВИ ЛИСИЦЕ

- Ово је мој омиљени кутак, гдје дневно проведем по неколико сати - дочекује нас Милорад у радионици препуној разноврсног алата и машина за обраду дрвета. Вођен не пресушном, богатом маштом и вјештим рукама, Маринковић се већ одавно бави дуборезом и израдом предмета од дрвета. Своје мајсторије изводи на дрвету храста, багрема, ораха, трешње, шљиве и липе. Посебна преокупација су му иконе, плоске и разне врсте буради. Све је, каже, почело у родном Локању, још од дјечачких дана, када се, као ученик четвртог разреда основне школе, заинтересовао за предмете од дрвета. Чувени мајстори у селу су били Милорадов прадјед, дјед и отац, који су радили каце и бурад за ракију.

- Наша кућа је била најпознатија у околини по дрвеним кацама од 20 до 30 казана шљиве - прича Милорад, који је наставио породичну традицију добрих мајстора за пред-



Хоби којим се занима у слободно вријеме

мете од дрвета.

Штавише, када се 1978. године отиснуо на привремени рад у Швајцарску још више се заинтересовао за израду омиљених предмета од дрвета. У Фаиду, гдје се запослио, у близини стана изнајмио је једну малу просторију коју је претворио у радионицу. Послије напорног рада, тренутке предаха проводио је резбарећи иконе и правећи плоске.

- Радио сам искључиво из хобија и личног задовољства како бих прекинуо вријеме између радних

Сусрет са Милорадом Маринковићем, чланом ЛУ "Соко" из Козлука

Већи умјетник са длијетом него са пушком



Милорад
у својој
радионици

Сувенири за ловце

Један број Милорадових радова завршио је и у кућама његових колега ловаца у овом дијелу Републике Српске.

- Најтраженије су плоске и иконе. Људи желе да имају ове драге сувенире у својим домаћинствима - каже Маринковић.

тржишту има више од 100 различитих.

Често ради и по неколико сати дневно, али има дана када нема инспирацију. Онда само посматра дрво и замишља шта би у оним шарама могло да се роди. Израда икона је најзахтјевнија, а свакако најтежи је почетак, када испред себе има празан предмет дрвета. Тек кад настану прве контуре лика, онда је све ствар финеса, објашњава.

- Све је у глави човјека, мора да постоји веза очију, мозга и руку. Како, то нико одгонетнути не може - наглашава Милорад.

Када ради иконе, неприкосновено правило којег се држи је да лик светитеља и рука која даје благослов морају да буду вјерни оригиналу. Ту не смије да буде импровизације, казује Маринковић, који и на почетку седме деценије наставља да својом маштом и вјештим рукама "пугује" кроз дрво, резбарећи филигранске шаре, ликове светаца, манастира, цркава, српска знамења...

- Све што сам урадио краси домове мојих пријатеља јер зато, на крају, и радим, да друге учиним срећним - тврди Милорад.

Своје мајсторије исказује и у столарским пословима: кухиње, ентеријери, столице, све што је од дрвета инспиративно је за овог 62-годишњака. Он је, једноставно, човјек који има златне руке. У свом домаћинству тренутно посједује 15 кубика хрстовине, сјечене још 1990. године, тако да ће, како каже, још дуго уживати у свом омиљеном хобију, само да га здравље послужи.

Када није у Швајцарској Милорад највише времена проводи у Рођевићу, у својој радионици, али и у лову и риболову.

- Ловац сам од 1984. године, углавном због дружења - истиче Маринковић, додајући да у ловачким вјештинама највише воли да се проба са лисицама.



ЧЕСТО РАДИ И ПО НЕКОЛИКО САТИ ДНЕВНО, АЛИ ИМА ДАНА КАДА НЕМА ИНСПИРАЦИЈУ

У томе му помажу и два ловачка пса, петогодишњи посавац Ласа и трогодишњи балканац Лиса. Заједно су, каже, прокрстарили многа ловишта у приобаљу Дрине.

- Они су моји вјерни пратиоци у лову, али и овдје на породичном имању доста се дружимо - не скрива Милорад љубав према својим љубимцима, додајући да у свом домаћинству, као ријетко која породица у овом дијелу зворничке општине, посједује и морске кокошке, популарне морке, као и малу украсну живину "кикиризе", који својом љепотом савремено двориште Милорада Маринковића чине баш пријатним за боравак и живљење.

обавеза јер једноставно, такав ми је ген, нисам могао да мирујем - прича Маринковић.

Како каже, ради малу и велику бурад, од три до 100 литара, плоске су од једног до два литра, док на иконама преовладавају ликови светаца.

Плоске израђује од шљивовог дрвета, багрема и трешње, за израду буради су најбољи храст и багрем, а за иконе користи липу или орах.

- Најпodesније дрво за фигуру је

липа - објашњава Милорад, додајући да је главни алат у дуборезу дилето, а наш саговорник каже да их на



Пас Ласа
његов
вјерни
друг

Крст покљонио цркви

Милорад Маринковић је и ктитор Храма Рођења Пресвете Богородице у Главичама код Бијељине. Овом православном објекту је својевремено покљонио дрвени крст који краси олтар цркве у овом насељу на размеђи доњег Подриња, подбрђа Мајевице и Семберије.

Плато општине Сребреница је станиште великог броја дивљачи, међу којом су медвједи и дивокозе

ПИШЕ: МИШО ЛАЗАРЕВИЋ
lovacken@gmail.com

Ловачко удружење "Јавор" из Сребренице располаже ловном површином убједљиво највећом на подручју регије Бирач. Ловиште се простире на 42.566 хектара, богато је шумским комплексом, са обиљем биљних и животињских врста.

На овим теренима највише је присутна висока дивљач, прије свега дивље свиње, затим срнећа популација, те медвјед и зец. Такође, настањен је вук, лисица, куна, дивља мачка и јазавац.

- У нашем ловишту има много дивљачи, посебно племените, за чије бројно стање су понајвише заслужни наши ловци - казује секретар ЛУ "Јавор" Мирољуб Цвјетиновић.

Иначе, ЛУ "Јавор" има богату и дугу традицију организованог лова у општини Сребреница. Тренутно окупља 216 чланова у шест секција, територијално распоређених на готово цјелокупном подручју ове општине.

Ловци из Сребренице, примарно својим активностима, које се огледају у конкретним акцијама на уређењу ловишта, изградњи нових ловно-техничких и одржавању постојећих ловноузгојних објеката и посебно континуираној активности у погледу заштите и очувања фонда дивљачи, допринијели су да је лов све популарнији у овој средини, што показује и све веће интересовање ловаца са других подручја који долазе у лов у Сребреницу.

- Сигурно да у нашем ловишту

Помоћ Владе и ЛСРС

Влада Републике Српске, преко Министарства пољопривреде, шумарства и водопривреде и Ловачког савеза, обезбиједила је вриједну донацију и за ЛУ "Јавор" из Сребренице. Како нам је рекао Мирољуб Цвјетиновић, ловиште сребреничких ловаца постало је богатије за двије високе чеке затвореног типа намијењене за комерцијални лов, затим двије надзорне камере и једну аутоматску хранилицу за прихрану дивљачи. Вриједност овог пројекта је око 5.500 КМ.



**ЗНАЧАЈНИ
РЕСУРСИ
ЗА РАЗВОЈ
ЛОВНОГ
ТУРИЗМА**

постоје значајни ресурси за развој ловног туризма, што би требало искористити, посебно ако имамо у виду потенцијале посебног ловишта "Сушица", на које се наслањамо с ловном површином - наглашава Цвјетиновић.

Плато општине Сребреница је, заправо, станиште великог броја дивљих свиња, тако да је, према ријечима секретара Ловачког удружења "Јавор", један број ове врсте дивљачи предвиђен и за комерцијални лов.

- У нашем ловишту има више од 300 дивљих свиња, а годишњим планом коришћења ловишта предвиђено је да се одстријели 89 комада. Међу ловцима постоји заинтересованост за комерцијални лов дивљих свиња - истиче Цвјетиновић.

Ловишту "Јавора" гравитира и 12 медвједа. Има их на читавом подручју, али њихово основно станиште је у вишим предјелима општине, на простору Крагљиводе и Осата, гдје надморска висина достиже од 800 до 900 метара.

- Изградили смо "мрциниште" за медвједе, односно мјесто гдје им током читаве године остављамо храну - каже Цвјетиновић, додајући да је годишњим планом коришћења ловишта предвиђен одстрел два медвједа, прије свега у комерцијалне сврхе.

Константним улагањем у ловиште обновљена је и ловна инфраструктура, која је девастирана у

Ловачко удружење "Јавор" Сребреница

И ЛОВЕ И ЧУВАЈУ ДИВЉАЧ



Успјешна сезона лова на дивље свиње



протеклом рату. Ловачко удружење данас располаже са четири ловачке куће и два ловачка дома. Један ловачки дом се налази у близини Сребренице, док је други 25 километара удаљен од општинског центра, на путу према Скеланима, у насељу Витез.

Ловачко удружење "Јавор" једино на подручју регије Бирач поседује ловно стрелиште за гађење глиненних голубова.

- Имамо машину за гађање мета у покрету, гдје сваке године, у оквиру Културно-спортске и привредне манифестације "Дани Сребренице", организујемо такмичење у овој спортској дисциплини. "Дринска ли-

Управни одбор

Управни одбор ЛУ "Јавор" броји девет чланова. Председник је Душко Нешковић, а чланови су Тихомир Јовановић, Добрисав Станојевић, Адмир Габелић, Дамљан Симић, Небојша Ракић, Данило Петровић, Славиша Живановић и Небојша Максимовић. Председник Скупштине ловачког удружења је Милош Вукосављевић.

га" је постала веома популарна међу ловцима из Сребренице, Братунца, Бајине Баште, Љубовије, Тузле, Сребреника и других мјеста, тако да је ово такмичење и својеврсна прилика за дружење и развијање пријатељства међу љубитељима лова и природе - истиче Цвјетиновић.

Секретар ЛУ "Јавор" наглашава добру сарадњу са локалном заједницом, прије свега са СО Сребреница и Станицом полиције у овом мјесту. Овдашњи ловци посебно су поносни на сарадњу с ловцима у окружењу, првенствено с колегама из регије Бирач, затим с ловцима у сусједним прекодринским општинама Бајина Башта и Љубовија, а не изостаје ни сарадња са ловцима из ФБиХ.



УДРУЖЕЊЕ ОКУПЉА 216 ЧЛАНОВА РАСПОРЕЂЕНИХ У ШЕСТ СЕКЦИЈА

- Такође, наше ловачко удружење његује успјешну сарадњу и са ловцима из Јагодине - наводи Цвјетиновић, додајући да се дружења ловаца углавном одвијају током ловачких забава и заједничког учешћа у лову.

У зимском периоду, када су сни-



Будућност ловишта у Сребреници



јег и хладно вријеме, чланови ЛУ "Јавор" редовно прихрањују дивљач већом количином сијена, кукуруза,

камене соли, као и другом храном. У првој половини јануара у појединим дијеловима Сребренице наноси снијега износили су и преко метар висине.

На најкритичнијим подручјима, како каже наш саговорник, посебно је ангажована ловочуварска служба, како би се заштитила дивљач. Према ријечима Цвјетиновића, за ову зиму је обезбијеђено око двије тоне кукуруза и око 500 килограма камене соли, те обновљена солила и хранилишта за прихрану дивљачи.

- Брига о дивљачи је наш примарни задатак у овом периоду. Актуелно стање у ловишту било је доминантно и на посљедњој сједници Управног одбора нашег удружења - казује Мирољуб Цвјетиновић.

Ради заштите дивљачи, договорено је да се организује хајка на вука, с обзиром на бројност ових предатора на овим просторима. Како кажу у ЛУ "Јавор", у ријетко насељеним планинским селима ове општине, опасаним високим шумама, чопори вукова се често појављују и причињавају велику штету сточарима. Рачуна се да је на подручју ове општине присутно десетак вукова, тако да ће се њихова бројност покушати смањити организовањем хајке крајем фебруара.

Ловиште "Сушица"

Једно од најатрактивнијих ловишта, како у регији Бирач, тако и у БиХ, засигурно је посебно ловиште "Сушица", којим газдује ШГ "Дрина" из Сребренице. Како нам је рекао управник лова и риболова у ШГ "Дрина" Маријан Тадић, ловиште "Сушица" простире се на близу 9.000 хектара, наслањајући се једним својим дијелом на језеро Перућац, односно кањон ријеке Дрине.

- Посебно ловиште "Сушица" је богато дивкозама, срнећом дивљачи, дивљим свињама, мрким медвједом, располаже одређеном ловнотуристичком инфраструктуром, као што су стазе за шетњу, чеке за осматрање и лов дивљачи - каже Тадић, најављујући оживљавање овог ловишта у погледу туристичке понуде, али и комерцијалног лова.

Душко
Нешковић и
Мирољуб
Цвјетиновић



ПИШЕ: ДРАШКО ДРАГОСАВЉЕВИЋ
lovacken@gmail.com

Недавно је у редакцију "Ловачких новина" стигао имејл праћен фотографијом ловачког карабина нешто старије њемачке продукције - један млади ловац замолио нас је да напишемо нешто више о пушци коју ће ускоро наслиједити.

Ријеч је о ловачком карабину њемачке фирме "Маузер" са необично интересантним телескопским затварачем и измјењивим цијевима, посљедњем достигнућу пушкарства у вријеме када је конструисан. С обзиром на то да се ради о карабину потпуно различитог система од обртно-чепне акције "маузер М98" који је не само донио различите предности већ и постао основа за каснији развој карабина "бласер" директне акције - одлучили смо да му у овом броју посветимо мало простора.

Историја

Након завршетка Другог свјетског рата, послје бомбардовања, окупације и накнадног рушења једног дијела производних капацитета њемачка фирма "Маузер" је поново успостављена почетком педесетих година прошлог вијека и рад је настављен. Како је произведена количина војног и цивилног оружја система "маузер М98" била милионска, фирма је започела са формулисањем нове стратегије развоја и иновација што је наравно под разумијевало потрагу за сасвим новом конструкцијом. За нечим што ће се битно разликовати од свега до тада виђеног и бити напредно то јест у сагласју са тадашњим степеном технолошког развоја.

Ту на сцену ступа веома талентовани њемачки спортски стријелац, конструктор и иноватор Валтер Геман, оснивач познатог произвођача стрељачке опреме и помагала "Gehmann". Занимљиво је напоменути како господину Геману није сметао страбизам (разроконост) да конструише веома успјели пушчани диоптерски задњи нишан "Ирис" и са њиме опремењеном пушком освоји ни мање ни више него седам њемачких државних шампионата у стрељаштву! Конструисао је између осталог прве специјалне стрељачке наочаре са помичним држачем стакла и кожног стрељачку јакну без чега се данас не може замислити ни једно озбиљно такмичење.

Фирми "Маузер" је дакле требао нов и иновативан производ, а за рад на њему почетком шездесетих година ангажован је Геман који је за



Представљамо "МАУЗЕР 66"

Телескоп који пуца

почетак простудирао нека стара рјешења (попут ловачких пушака система "спандау"). Геман је повјерени му посао завршио без грешке и резултат је угледао свјетло дана - био је то карабин "маузер 66", тада посљедњи дomet у пушкарству. Први прототип ове пушке фирма "Маузер" изложила је на сајму ИВА у Нирнбергу 1965. године. "Маузер 66" произвођен је до 1971. године када су га замениле нове (и јефтиније) конструкције.

Уникатни њемачки модуларни карабин "маузер 66" са телескопским затварачем и измјењивим цијевима среће се и у нашим ловиштима.

Препознатљив је по карактеристичном четвртастом задњем дијелу затварача и ручици која је измјештена испред браника обараче





"маузер М98" система монолитна цјелина код М66 се најиме састоји из три дијела. Код шездесетшестице је сандук скраћен, заправо раздвојен при чему је глава сандука навучена на цијев али одвојена од задњег дијела сандука

стране има смјештен магацин а са горње стране налазе се двије паралелне шине по којима саобраћа телескопски затварач. С предње стране рама смјештена је челична колијевка то јест лежиште цијеви.

Изузетно прецизном израдом тога лежишта омогућена је лака демонтажа и монтажа измјењивих цијеви и њихово савршена саосност са затварачем. У лежиште цијеви на-

ка - репетирање се изводи необично брзо, скоро без икаквог отпора.

Саобраћање телескопског затварача при пуњењу и запињању оружја одвија се у два корака. При подизању ручице затварача и повлачењу затварача у отворени положај клизни носач затварача остаје непомичан на свом мјесту све док се затварач (мануелним повлачењем разумије се) не увуче унутар помунутог склопа. Затварач је телескопски увучен у своје лежиште унутар клизног носача после пређеног пута од 52 мм.

Даљим повлачењем ручице затварача њен коријен наилази на мост са горње стране клизног носача па се сада затварач и носач крећу заједно уназад при чему носач по челичном раму клизи вођен двијема клизним шинама. У крајњем задњем отвореном положају склоп телескопског затварача заустављен је устављачем који је смјештен на задњој десној страни рама/клизне површине. Чело затварача налази се у позицији да покупи први метак са врха магацина док задњи крај затварача са ударачем вири позади кроз отвор на клизном носачу.

Сада је тренутак да комплетан склоп носача затварача ангажовањем ручице вратимо у предњи по-

ТВОРАЦ КАРАБИНА "МАУЗЕР 66" ЈЕ ВАЛТЕР ГЕМАН ЧУВЕНИ ЊЕМАЧКИ СПОРТСКИ СТРИЈЕЛАЦ, КОНСТРУКТОР И ИНОВАТОР

лијеже обухватни прстен смјештен око цијеви (тај обухватни прстен је дакле глава сандука раздвојена од задњег дијела сандука и чини засебну цјелину која је стално причвршћена на демонтажним цијевима).

Сам затварач се састоји од два дијела, клизног носача и тијела затварача са ручицом и два зуба за брављење (клизни носач, како је речено, у одређеном смислу игра улогу сандука, бољег разумијевања ради је речено да је задњи дио сандука помичан). Акција је врло глат-

ји је помичан и клиже се по челичном раму чврсто уврнутом у дрвени сандук. Тај челични рам са доње

Пред Гемана

је постављен задатак да конструише карабин који ће имати краћу и компактнију акцију, бити мање укупне дужине и имати могућност лаке измјене цијеви. Добијени резултат је карабин који захваљујући револуционарној краткој телескопској акцији (краћој од акције М98 за 9 центиметара при истој дужини цијеви у поређењу са карабинима стандардне "маузерове" акције М98.

Телескопска акција

Склоп носача затварача односно клизача и затварача осмишљен је да буде телескопског типа. Шта то значи? Овдје не постоји монолитни сандук. Док је сандук код класичног





ложај. Гурањем ручице напријед у првом тренутку ангажујемо само затварач који сада излази из свог телескопског лежишта унутар клизног носача. Носач је у овом тренутку непомичан. Када се затварач купећи метак из магацина и уводећи га у лежиште увуче у клизни носач он га за собом вуче и сада све заједно иде напријед. Остаје нам да ручицу затварача закрнемо уде-сно и доле за 90 степени чиме је метак уведен у лежак а двије бравеће главе на глави затварача забрављене унутар продужетка цијеви.

При отварању затварача дијелови се дакле увлаче један у други док се приликом затварања поново размичу. Акција је кратка и брза а репетирање тече врло глатко премда се запињање ударног механизма обавља при отварању затварача (што је карактеристика и система М98 за разлику од Lee Enfield система код којег се запињање ударног механизма обавља затварањем односно забрављивањем затварача). Прецизном израдом са минималним толеранцијама и уклапањем обезбијеђено је савршено центрирање склопа са лежиштем метка то јест уравнотеженост саобраћања затварача унутар клизног носача као и самог носача затварача по челичним шинама на раму.

Веомо је важно напоменути и разумјети да код система "маузер 66" енергију трзаја трпе само два бравећа зуба на глави затварача и њихово брављење тојест остварена веза унутар продужетка цијеви. Овдје нема преношења и распоређивања енергије трзаја на сандук као код класичног система М98 додатно обезбијеђеног и потпомогнутог трећим зубом на тијелу затварача који брави у сандук. И поред те чињенице, систем је чврст и безбједан. Све док ручица није у потпуности савијена односно док затварач није у потпуности забрављен ударна

игла не може бити активирана и до опаљења неће доћи.

Кочница је пласирана на задњем крају затварача и попречног је типа а њеним ангажовањем блокирају се запета ударна игла и затварач који мора бити у забрављеном положају.



РЈЕШЕЊЕ ТЕЛЕСКОПСКОГ ДВОДИЈЕЛНОГ ЗАТВАРАЧА ОМОГУЋИЛО СТАНДАРДНУ ДУЖИНУ ЦИЈЕВИ УЗ МАЊУ УКУПНУ ДУЖИНУ ОРУЖЈА

Механизам за окидање

Са лијеве горње стране челич-

ног рама налази се отвор за зуб челичног елемента који запиње и отпушта ударач. Тај елемент је у вези са механизмом за окидање смјештеним у доњем подскопу заједно са обарачем и његовим браником. Постоје двије верзије "маузера 66" у стандардној и магнум дужини акције: модел 66С и модел 66СМ (код посљедњег се запињање ударача врши ручно, палцем, путем клизача смјештеног на врату кундака).

Оквир

Компактност описаног телескопског система затварача долази по цијени капацитета оквира од три метка што је са једним метком у цијеви више него довољно за ловачку намјену карабина.

Кундак

Кундак је врло битан дио система М66 и од круцијалне је важности било да се његовом прецизном израдом обезбиједи модуларност оружја то јест измјена цијеви која се врши одвртањем/завртањем два имбус вијка. Премда смо о карактеристикама карабина "маузер" а 66 говорили у суперлативима, објективности и темељности ради ваља споменути једну његову критичну тачку. Ради се наиме о начину на који је ријешена веза кундака и цијеви то јест bedding-y.

Веза лако измјенљивих цијеви М66 је са кундаком остварена у двије тачке са два имбус вијка. Први вијак фиксира цијев за њено прецизно израђено лежиште у челичном раму (истовремено то је и предњи ви-





јак механизма за окидање). Цијев је у другој тачки за кундак фиксирана путем нарочите металне плоче (блока) постављене у прецизно израђено лежиште у колијевци поткундака. Плоча има централно убушен навој за други вијак који пролази са доње стране кундака. Материјал од којег је израђена метална плоча у кундаку је обично алуминијум или месинг мада се срећу и челичне плоче.

На цијевима је такође навучен прстен који са доње стране има широки масивни испуст - тај испуст залази дубоко у одговарајући отвор у кундаку одмах испред првог завртња који, како је речено, веже цијев и рам (челичну колијевку). Тај испуст додатно позиционира и обезбјеђује цијев у кундаку. Проблем је у томе што се срећу цијеви без тог сигурносног масивног испуста а месингана плоча у поткундаку и цијев (спојени вијком) заједно осцилирају при трзају. Без обзира на чињеницу да су

цијев и дрвени кундак везани са два вијка те да се трзај преноси и на предњи дио чврсто фиксираног рама, након дугогодишњег кориштења профилисани испуст цијеви и плоча доводе до расклимавања дрвеног лежишта плоче. Цијев и плоча су при опаљењу сљубљени унутар кундака и понашају се као клин који тежи да расцијепи дрво а што може да се одрази на слику погодака. Трећи имбус завртањ пролази скроз позади кроз врат кундака и фиксира челични рам са шинама по којима саобраћа склоп носача затварача (тај се вијак при мијењању цијеви не ангажује).

Цијеви, калибри

Произвођач је модуларност овог мултикалибарског ловачког карабина предвидио на начин да се мијењају цијеви и затварачи по систему који одређују четири групе калибара (затварачи са четири различита промјера чела). На цијевима се налази монтажа оптичког нишана.

Прва група са челом затварача промјера 12.2 мм обухвата: 5.6x57



мм, 243 Winchester, 6.5x57 мм, 270 Winchester, 7x64 мм Brenneke, 308 Winchester, 30/06, 9.3x62 мм.

Друга група намијењена челу затварача промјера 12.65 мм: 9.3x64 мм Brenneke. За трећу групу намијењен је промјер затварача 13.1 мм: 6.5x68 мм, 8x68С мм.

И четврта група којој одговара промјер чела затварача од 13.58 мм: 7 мм Remington magnum, 300 Winchester magnum, 375 Holland and Holland magnum, 458 Winchester magnum.

Цијеви су израђиване у стандардним (дужина цијеви 60 цм), магнум (дужина цијеви 65 цм) и тропским калибрима (дужина цијеви 65 цм). Стандардни калибри: 5.6x57 мм, 243 Winchester, 6.5x57 мм, 270 Winchester, 7x64 мм Brenneke, 30/06, 308 Winchester, 9.3x62 мм;

Магнум калибри: 6.5x68 мм, 7 мм Ремингтон magnum, 8x68С, 300 Winchester magnum, 9.3x64 мм Brenneke;



У ВРИЈЕМЕ КАДА ЈЕ НАСТАО "МАУЗЕР 66" БИО ЈЕ ВЕОМА МОДЕРАН, ИЗУЗЕТНО КВАЛИТЕТНО НАПРАВЉЕН И СКУП

Тропски калибри: 375 Holland and Holland magnum, 458 Winchester magnum;

Постоји и снајперска варијанта овог оружја ознаке "Маузер" 66 СП за војну и полицијску употребу у калибру 308 Winchester /7.62 мм НАТО. Капацитет магацина и ове снајперске пушке је три метка ("маузер 66 СП" у калибру 308 Win. још се налази у опреми елитне њемачке антитерористичке јединице ГСГ9).

Након што је њемачки произвођач "Маузер" послје Другог свјетског наставио са радом успешно је изнашао одговор на захтјев европског тржишта оптерећеног законодавством које ловцима није дозвољавало посједовање више цијеви. Не само да се је добијен мултикалибарски карабин већ је и увођење револуционарне телескопске врло брзе, прецизне и изразито глатке акције помјерило границе. Конструктор Геман и "Маузер" су са модуларним карабином телескопског затварача М66 утабили пут и другим оружарским кућама. Развој је текао овако: "маузер 66" - бласер СР830 (телескопски затварач врло сличан 66-ици) - бласер Р93 (директна акција) - Бласер Р8 (додатно очврснута и осигурана директна акција). За крај ваља рећи да је један примјерак "маузера 66С" делегација ЈНА поводом Дана армије 22. децембра 1974. године поклонила Јосипу Брозуну Титу. Ваљда то нешто говори?

Метак .222. ремингтон веома брзо освојио цијели свијет - од свих метака овог калибра вјероватно је најраширенији и нема произвођача који не производи пушке у овом калибру

ПИШЕ: ДРАШКО ДРАГОСАВЉЕВИЋ
lovacken@gmail.com

У фебруару се сваке године традиционално одржавају хајке на вукове, а питање најсрећнијег избора пушке и метка, у зависности од врсте лова, тих дана је једно од најчешће постављених ловачких питања. Да ли су за лов на вука најбоље ловачке пушке са олученим цијевима или глаткоцијевне, али са одговарајућим метком, то јест са јединачним зрном? Постоји ли карабински "вучји" калибар? Занимљив одговор смо добили од једног ловца нешто зрелије генерације који је рекао да је "Заставиним мини мазером" у прецизном калибру .222 ремингтон одстријелио доста вукова, али да тај калибар није за свакога и да тражи искусно и сигурно око.

У овом броју "Ловачких новина" представимо, дакле, карабински метак који се захваљујући својим перформансама доказаним кроз вишестепениска искуства ловаца на више континентално приближио том идеалном, митском "вучјем" калибру. То је метак европске ознаке 5.7x43 ремингтон, познат и као .222 Remington Rimless (Rimless значи да је ово метак без ивице), а код нас га знају и као типични срнећи калибар - .222 ремингтон.



.222. РЕМИНГТОН ДОВОЉНО ЈАК ДА БИ БИО ДОЗВОЉЕН ЗА ОДСТРЕЛ СРНА КАО И ДРУГЕ ДИВЉАЧИ, УКЉУЧУЈУЋИ ВУКА, И ДО 200 МЕТАРА

Први пут уведен 1950. године, карабински метак .222. ремингтон осмишљен је првенствено за одстрел којота и вука на удаљености до 200 метара. Метак .222 ремингтон развио је човек по имену Мајк Вокер, инжењер из фабрике "Ремингтон", а пушка којом је произвођач метак увео на тржиште била је "ремингтон модел 722", такође Вокерова конструкција.

Произвођач је пред свог инжењера поставио захтјев за метком



централног паљења малог калибра без ивице, намијењеног краткој карабинској акцији, разантне трајекторије, чије ће зрно од три грама на устима цијеви имати брзину од скоро 1.000 метара у секунди те на око 200 метара имати високе терминално-балистичке перформансе. Мајк Вокер је у томе без сумње успио. Тајна успеха овог прецизног метка крила се у чињеници да су захваљујући развоју који је започет од нуле избјегнути ограничавајући фактори које са собом носи модификовање већ постојећих калибра (сужавање чаура итд).

Вокер је знао шта ради па тако чаура метка .222 ремингтон има угао рамена од 23 степена и прилично дуг врат, а то су само неке од карактеристика које балистичари виде као разлог за његову инхерентну, од самог старта циљану конструкцију прецизност. Када се појавио, .222 ремингтон био је потпуно нов метак и други по реду карабински метак централног паљења развијен за комерцијално тржиште у овом калибру (5,6) са чауром без ивице. У почетку је уведено зрно масе 48 грена и након експериментисања са зрном од 50 грена (три грама) тање кошуљице оно је показало најбоље резултате и усталило се као стандардно. У исто вријеме спортска бенчрест такмичења била су у повоју. И лов на вука и бенчрест гађање папирних мета захтијевали су прецизност, мали трзај, велику почетну брзину и разантну путању па се ту новоуведени калибар .222 ремингтон ускоро усталичио као неприкосновен. Метак је врло брзо освојио цијели свијет и од свих метака овог калибра је вјероватно најраширенији па тако нема произ-

Традиционалне хајке на вука незамисливе без сад већ митског метка

"Трострука двојка" калибар и за вука



MUNICIJA PRVI PARTIZAN Balistika

222 Remington SP 3.24 g (50 gr)

	0	50	100	150	200	250	300
Brzina [m/s]	955	870	790	714	643	575	513
Energija [J]	1478	1226	1010	826	669	537	427
Putanja [cm]	-5	0.1	2.0	0	-6.9	-19.6	-40.2

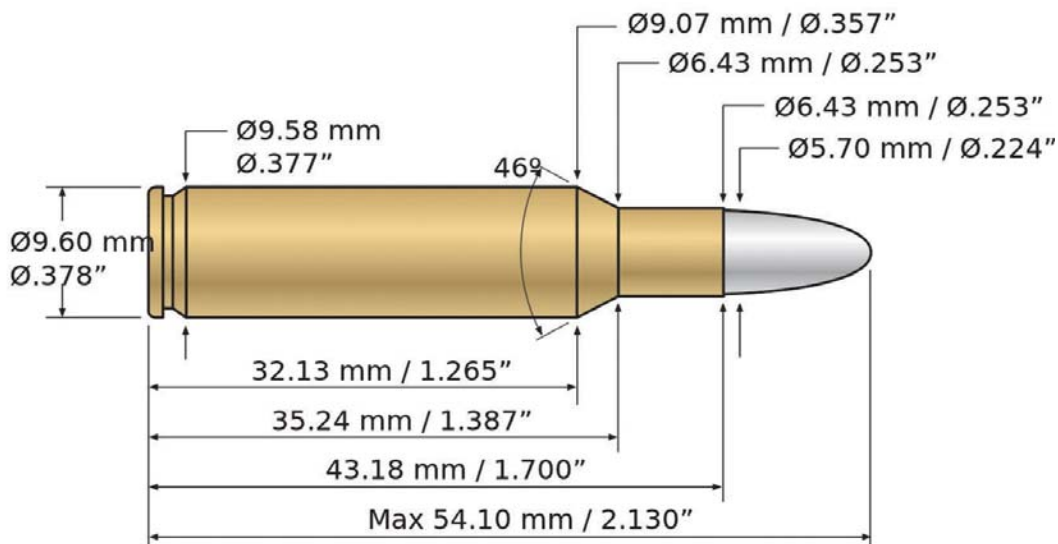

вођача који не производи пушке у овом калибру. Предвиђен је за карабине система "маузер", а довољно је јак за лов срна до средње удаљености, као и друге за овај калибар дозвољене дивљачи на удаљености до 200 метара. Са почетном брзином од 3.200 стопа по секунду (нешто преко 975 м/с) .222 ремингтон донио је већи домет од метка .22 хорнет и дужи вијек пушчане цијеви (самим тим дуже очувану прецизност) него што је то случај код веома брзог метка .220 Swift, познатог по трошењу цијеви из којих се испалује (због брзине трења; .220 Swift је, иначе, конструкција "Винчестера" из 1935. године позната и као "најбржи метак свијета" са почетном



ста пун погодак, а уз квалитетну оптику ова комбинација била је у стању да постиже групе од пола минута угла (0.5MOA) ако је стријелац зналачки сам пунио своју муницију. Пушке у овом калибру биле су и још јесу популарне међу дамама ловцима и омладином због благог трзаја. .222 ремингтон најбоље се показао у лову на дивљач тежине до 40 кг (60 кг био би максимум за овај калибар). Већина ловно-балистичких стручњака калибар .222 ремингтон сматра доњом допуште-

ном границом енергије за лов срнеће дивљач, али није мали број ни оних који управо овај метак препоручују за лов на вука. Многи ловци задовољни су овим калибром мада се жале да им је велики број коректно погођене срнеће дивљачи (осим поготка у главу или кичму) имао просјечан бијег 30 м. Оштећење меса, у поређењу са средњим калибрима, је скоро занемариво. При идеално пласираном поготку зрно са дјелимичном кошуљицом масе 3,56 г, почетне брзине 920 м/с,

енергије 1.118 џула на 100 м, испалено из цијеви дужине 61 цм прави прострелну рану прсног коша срндаћа; пролази кроз плућа, оставља иза себе стријелни канал, отвара са супротне стране излазну рану промјера око три цм и ствара крвни подлив. Дивљач кратко одскочи с мјеста настрела и умире у грчевима. Премда ловачки метак .222 ремингтон пати од истих ограничења на малим и средњим удаљеностима као и друга муниција централног паљења у овом калибру при лову на нешто тежу дивљач (до 60 кг), он је способан да та ограничења успјешно премости својом прецизношћу и амерички балистичари препоручују пласирање хица у једну од три тачке. Ради се о томе да већина конвенционалних ловачких пројектила овог калибра (зрна велике брзине) при уласку у ткиво иза себе формирају широку, али кратак стрелни канал (пулсирајућу или темпоралну шуљину, каверну) који се брзо због губитка енергије зрна скупља након пређеног пута зрна од петнаестак центиметара. Зато је важно пласирати прецизан хицац у три виталне тачке. Погодак у спој кичме и лобање је најефикаснији - ту дивљач сигурно пада у ватри. Спој врата и грудног коша, такође, као и хицац пласиран одмах иза предње ноге, при чему је избјегнут погодак у кост. Све друго резултат распаѓањем пројектила и широког, плитком раном.



ИСКУСНИ ЛОВЦИ КАЖУ: "ЗАСТАВА МИНИ МАУЗЕР" У КАЛИБРУ .222 РЕМИНГТОН ИДЕАЛНА КОМБИНАЦИЈА ЗА ВУКА

брзином од 1.284 м/с код најпотетније фабричке лабораторије).

Раних 1950-их година прецизна пушка "ремингтон" или "сако" у калибру .222 ремингтон била је заи-



.222. РЕМИНГТОН УВЕДЕН ПРИЈЕ 70 ГОДИНА

Дуго времена .222 ремингтон на гласу је као идеално одмјерен и врло прецизан калибар за дивљач величине вука из простог разлога јер је тај метак у вријеме настанка, као потпуно нова конструкција, представљао убитачну комбинацију високе почетне брзине, малог калибра и пажљиво одабране масе зрна уз врло благ трзај и разантну путању. Треба рећи и да .222 ремингтон производи минималне осцилације цијеви у колијевци кундака (бедингу) па је и то једна од тајни његове прецизности. Дуго миљеник искусних ловца и спортских стријелца који сами пуне муницију, од милоште прозван "трострука двојка", .222 ремингтон је у протеклих 70 година небројено пута доказао одличне перформансе, постизао и дуго држао рекорде у најужим групама, али и послужио као полазник основ чувеном дизајнеру оружја Јуџину Стонеру да развије метак 223. ремингтон, па је и по томе ушао у легенду.





НАПИСЕ ИЗ ПРОШЛОСТИ О ЛОВСТВУ ЗА ВАС ПРИРЕЂУЈЕ ДРАГАН МИЛОВИЋ - БРКО

14

ДЕВЕТСТО ТРИДЕСЕТИХ

У шумама код Доњег Михољца, познатом шљукарском ловишту, које је раније припадало грофу Мајлахту, а гдје су некад ловили и сами хабзбурзи, организован је 19. марта 1935. године лов за еминентне госте. Тог јутра, тачно у 9 часова, у ловиште је тзв. „Гутмановом жељезницом“, стигао салон вагон са 12 бираних ловаца. На својим мјестима је већ чекало око 80 хајкача, наоружаних дрвеним клепкама, које су давале „дивну музику“, за праве шљукароше. Међу гостима се истицао један висок, кошчат, елегантан педесетогодишњак са изразитим брковима. Са индигнацијом је одбио „батине, гумене цизме и читав дан је без устезања гацао по барљивом терену у својим полципелама. Био је то главом сир Невил Хендерсон, британски амбасадор у Краљевини Југославији. Ишао је напријед са својом Холанд – Холанд „дванеском“ без ремена, док је тик иза њега корачао његов пратилац и „по старински,“ носио исту такву пушку близанку. Када би требало брзо пуцати више пута заредом он би је хитро напуњену додавао „газди,“ да овај не „дангуби,“ око препуњавања. Овакве помоћнике Нијемци су звали БУХЗЕН – ШПАНЕР. Иначе ове Хендерсонове, од оца наслијеђене, пушке процјењиване су на око 70 000 динара, док се у то vrijeme код нас могла за 3000 динара купити врло добра двоцијевка, а најкупља увозна патрона коштала је око два динара. Током дана пало је око 80 шљука, од чега је сам амбасадор скоро непогрешивим хицима оборио 20. Пуцао је у маниру врсног ловца и то сачмом бр. 14 (2 мм). Поред њега и аташе Штурок, који је радио „фланкирао,“ такође је имао великог успјеха са својом „цвелфрицом,“ Умјесто висака, момци су птице носили на моткама у чије су процјепе уметали вратове шљука. По окончању лова сир Невил је сам очистио своје пушке и наквашену одјећу замијенио елегантним одјелом за приређену вечеру. Забијежено је да је могао попиту ништа мање од

наших шумара, који су ту били на великом гласу.

„Ловачки вијесник, бр. 4, 1985.

Овај британски племић и елитни дипломата Форин офиса последије мисије на нашем двору, од 1930. до 1936. и краћег боравка у Аргентини, постављен је 1937. на врућу столицу амбасадора у Берлину, одакле су се већ чули потмули ратни добоши. Историја га памти као човјека који је министру иностраних послова Рајха, Рибентропу, 3. септембра 1939, тачно у 9 часова, уручио ноту – ултиматум британске круне, у вези са агресијом на Пољску, која је фактички била објава рата Њемачкој. Тако је



Сир Невил Хендерсон на београдском аеродрому

званично почео Други свјетски рат. Сир Невил је иначе, као енглески званичник, био риједак искрени пријатељ Југославије и уз то велики поштовалац краља Александра. Када су усташки злочинци убили Краља у Марсељу, свом шефу, барону Вансарту, је написао: „Ако изузем смрт моје мајке, овај губитак ме највише од свих других емотивно потресао.“ Предсједник Краљевске владе и предсједник Југословенског ловачког савеза, др. Милан Стојадиновић помиње га у својим мемоарима као пријатеља и врсног ловца, старинског кова, са којим је тијесно сарађивао и често ловио широм Југославије. Наводи га као човјека углађених манира, али и природног и шармантног, који је

лако плијенио пажњу у друштву. Иако прави острвски центлмен, био је и помало ексцентричан и није робовао строгом дипломатском церемонијалу. У лов би најчешће долазио у излизаним панталонама или закрпљеним вуненим чарапама, што је у ловачким круговима примано са симпатијама. (ДМБ)

ДЕВЕТСТО ЧЕТРЕДЕСЕТИХ

Усљед ратног стања, у једном дијелу Европе дошло је код нас до отежаног снабдијевања ловачким прибором и опремом која се увози са те стране. Међутим, то су одмах искористили неки трговци да и сву другу ловачку робу поскупе за око 20%, што је недозвољена радња и што је у супротности са интенцијама Краљевске владе. Овакво стање даје подстрек да се и по бановинским ловачким савезима оснују ловачке набављачко-потрошачке задруге које би, између осталог, биле и регулатор цијена на ловачком тржишту. Напомињемо да је само прошле године преко средишње задруге „АВИС“ постигнута дупла цијена при откупу меса и крзна дивљачи.

Ловачки гласник НС, март 1940.

ДЕВЕТСТО ПЕДЕСЕТИХ

Редовно за јаким зима, у првој половини јануара, долином ријеке Босне примјећивана је сеоба велике дропље (otis tarda). Птице би летјеле ка југу на врло великој висини и ријетко и на кратко су се задржавале у БиХ. Један примјерак је одстријељен код Маглаја 1954. године. Иначе, то је најтежа птица летачица на свијету и тешка је од 10 до 20 килограма.

Ловачки лист НС, 1. мај 1963.

Велика дропља спада у врло угрожену врсту европских птица. У нашем региону већ дуже вријеме одржава се свега око 25 јединки, на простору сјеверног Баната. По посљедњим информацијама дропља је напустила и то станиште током 2016. године, али стручњаци вјерују да би се поново могла вратити. (ДМБ)

ДЕВЕТСТО ШЕЗДЕСЕТИХ

У јануару мјесецу ове године, у селу Брђани код Шипова, збио се необичан догађај. Наиме, у сред бијела дана, домаћица Дурса Главаш ухватила је срну у свом дворишту. Када је кроз прозор погледала на своје стадо оваца које је пасло у башти уз кућу, опази да се овце узнемирише и у тај мах међу њих утрча успаничена срна. Истрчавши напоље спази одмах три пса који су јурили бјесомучно за јадном животињом. Пред очима комшија десио се несвакидашњи приказ, Дурса и срна полетјеше једна ка другој и за трен ока животиња нађе уточиште у сигурном наручју младе јаке жене. Брзо је опколише разјарени пси покушавајући отети плијен, но одлучна жена их је срчано одбијала. Утом пристиглоше и комшије и већ се видио срећан крај ове драме. Спаситеља је неколико дана његовала измрцварено створење у својој кући, а последије стручне процјене Бошка Саничанина, локалног ветеринара, животиња је враћена у шуму. Овадшње ловачко друштво је додијелило скромну награду овој храброј жени.

Ловачке новине НС, 15. март 1968.

ДЕВЕТСТО СЕДАМДЕСЕТИХ

Када је недавно машиновођа Јово Росић енергично закочио „дизелку“ надомак мјеста Међење, која је око 18 часова кроз кањон Дрине вукла путнички воз из Ужица према Сарајеву, већина истумбаних и угруваних путника је гласно негодовала, не знајући о чему се ради. Необичан разлог су сазнали за неколико минута. Наиме, упркос снажном кочењу воз је ипак ударио мечку која се у том тренутку налазила на пруги заједно са двоје мечади. Животиња тешка око 200 килограма смртно је страдала, док су младунци, наштавши се нешто даље, скоком са високе подзиде спасили живу главу. Надати се да ће преживјети без мајке и да су већ прилично одрасли за самостални живот. Ето, и то се догађа, а неко је прокоментаришао, „о'кле болан међеда у Међењи“

Ловачке новине НС, јануар 1971.

Ловачке
униформе другу
годину заредом
увеличале
прославу
9. јануара



Ловци честитали рођендан Српској

Самим позивом, а и учешћем, показало се да је ЛСРС важна и веома професионално формирана организација и да је својим радом и дјеловањем веома битан фактор живота у Српској, рекао Минић

ПИШЕ: МИЛИЈАНА
ЛАТИНОВИЋ
lovacken@gmail.com

Чланови Ловачког савеза и ове године увелича-



ли су прославу 9. јануара, рођендана Републике Српске, поносно корачајући у свечаном дефилеу са осталим представницима цивилног сектора и Министарства унутрашњих послова.

Ловачки савез је другу годину заредом био дио централне



прославе Дана Републике, која је ове године одржана под мотом "Поносна и вјечна", а којој су присуствовали бројни званичници Српске, БиХ и Србије.

Ловцима указана велика част

Предсједник Ловачког савеза РС Саво Минић рекао је да је савез почаствован што је други пут био дио дефилеа који показује јединство институција и грађана Републике Српске.

- Самим позивом, а и уче-

шћем, показало се да је ЛСРС важна и веома професионално формирана организација и да је својим радом и дјеловањем веома битан фактор живота у Српској, те захваљујем како Влади РС тако и нашим члановима на указаном повјерењу. У Влади имамо стратешког партнера који је прошле године уложио готово милион КМ у ловишта и дефинитивно ће наставити да нам помаже, тако да ће Ловачки савез РС из дана у дан расти као и наша Република - рекао је Минић.

Он је додао да је у темеље Српске много ловаца уградило своје животе и то је оно што савез никада неће заборавити.

Помоћник министра пољопривреде, шумарства и

водопривреде за ресор шумарство и ловство Горан Зубић нагласио је значај Ловачког савеза који броји око 22.000 чланова широм Српске.

- Ријеч је о озбиљној организацији и сматрам да јој је и мјесто да се представи на једном тако значајном догађају као што је Дан Републике. Сматрам да је наше учешће на обиљежавању овог значајног датума било оправдано и поносни смо што смо учествовали - рекао је Зубић и нагласио добру сарадњу између ресорног министарства и Ловачког савеза, истакавши да она никада није била на вишем нивоу.

Он истиче да се све озбиљније улаже у ловишта и да ће у годинама

које долазе сарадња бити подигнута на још виши ниво.

У свечаном дефилеу учествовали су представници ловачких удружења из неколико регија, а међу њима је био и предсједник Ловачког удружења "Мраковица" из Приједора Младен Унијат.

- Дан Републике је најзначајнији догађај за све нас. Поносни смо и срећни што смо дали допринос тој свечаној паради, а надам се да ћемо и у будућности наставити тако и да нећемо попустити пред притисцима који долазе са свих страна - рекао је Унијат и додао да ово удружење, које баштини традицију дугу 110 година, броји 570 чланова.

Чланови Ловачког савеза РС у свечаном дефилеу корачали су раме уз раме са представницима Борачке организације

ЛОВЦИ ИЗ СВИХ РЕГИЈА ДИО СВЕЧАНОГ ДЕФИЛЕА





РС, ветерана РС, Републичке управе цивилне заштите, ватрогасаца, представницима спортских клубова, цивилних институција, организација и других удружења, као и моторизованог ешалона Ватрогасне бригаде града Бањалука. Кроз центар града дефилвало је и око 1.000 припадника Министарства унутрашњих послова РС. Свечани дефиле окончан је пјесмом "Пукни зоро", коју су отпјевали учесници дефилеа и прелијетањем хеликоптера Хеликоптерског сервиса РС.

Боља будућност циљ Српске

Са прославе 27. рођендана Републике поручено је да је циљ Српске да гради бољу будућност за све њене грађане, али да никада не заборави коријене, те да млади нараштаји

науче како је она настала, како је очувана и како жели да мирним путем напредује и развија се.

Српски члан Предсједништва БиХ Милорад Додик поручио је да Република заслужује да буде прослављена и да је показала да може да буде вјечна и поносна, додавши да је Српска све више држава, што ће и показати, не да би то штетило другима, већ да би била осигурана слобода српског народа.

- Зато је Република важна и зато ћемо наставити да је славимо. Послали смо поруке слободе, мира, љубави, суживота. Наставићемо да је славимо - рекао је Додик.

Предсједница РС Жељка Цвијановић је у бесједи на свечаној академији поводом обиљежавања 9. јануара, Дана Републике, ре-

кла да је Република Српска симбол слободе, живота и безбједности за сваког њеног грађанина, да свој 27. рођендан прославља у миру и слободи, снажнија него раније, свјеснија себе и важности свог очувања те одлучна да храбро корача у будућност - поносна и вјечна.



ВЛАДА РС ЛАНИ УЛОЖИЛА ГОТОВО МИЛИОН КМ У ЛОВИШТА

Цвијановићева је нагласила да Српска мора бити изнад свега, јер без ње нема ни слободе, ни живота, ни будућности.

- Вјерујем у Републику која ће бити све јача, вјерујем у способност и снагу нашег народа,

наших грађана и институција да је очувају и да је јачају - рекла је Цвијановићева и додала да је Српска одраз жеље да се живи слободно и гради друштво за генерације које ће доћи и обавеза за све да не одустану од својих увјерења.

Предсједница Владе Србије Ана Брнабић је нагласила да је потребно много политичке мудрости и храбрости да српски народ не би живио како га вјетрови носе, него како сам жели да живи - у миру, стабилности, слободи и независан у доношењу одлука у односу на сопствене најбоље интересе.

- Само мир и стабилност су гарантни да живимо слободније од свих ветрова - казала је Брнабићева и додала да љубав Србије према Српској не значи мржњу према БиХ.



"ЛОВАЧКИ РЕСТОРАН" У ТРАПИСТИМА КОД БАЊАЛУКЕ БАШТИНИ
ТРАДИЦИЈУ ДУГУ ПОЛА ВИЈЕКА

Чорба и месо медвједа очаравају непца гостију



Љетна башта
оаза мира
ФОТО: ГЛАС СРПСКЕ

Међу специјалитетима се издваја медвјед чије је месо посебног и изгледа и укуса. С времена на вријеме на менију се нађе и муфлон, а осим тога у понуди имамо и месо дивље свиње, срнеће дивљачи, патке и зечева, рекао Плетикоса



Стек од медвједа у умаку од крушка

Карпаћо најбољи на свијету

Ако је судити према подацима доступним на интернету, најбоље оцијењен карпаћо на свијету је управо онај који припремају у кухињи "Ловачког ресторана" у Бањалуци.

- Годишњама наш карпаћо заузима прво мјесто и то је најбоља реклама за ресторан и најбоља потврда нашег труда, залагања и љубави - рекао је Плетикоса.

ПИШЕ: МИЛИЈАНА ЛАТИНОВИЋ
milijana@glassrpske.com

Ловачка чорба припремљена по строго чуваној рецептури, те месо медвједа, срне или муфлона само су неки од специјалитета који мирисом и укусом очаравају непца посјетилаца који радо навраћају у "Ловачки ресторан" у Трапистима код Бањалуке који баштини традицију дугу пола вијека. Од оснивања, далеке 1969. године вриједни домаћин, породица Плетикоса, пажљиво бира намирнице и зачине од којих у његовој кухињи настају врхунска јела. Спој традиције, гурманских специјалитета и јединственог амбијента пружа гостима посебан угођај.

Власник Данијел Плетикоса поносно прича за "Ловачке новине" да је ресторан основао његов дјед и да је првобитно носио назив "Ловачки бар". Посао је потом наставио



Срнетина у
бијелом
вину и
бурбону

Познате личности



Данијел Плетикоса истиче да су домаћи политичари и познате личности из региона чести гости "Ловачког ресторана".

- Недавно нам је у гостима био чувени кувар Иван Пажанин, затим смо угостили и пјевачицу Александру Радовић, глумицу Анђелку Прпић, њеног колегу Николу Ђуричка... Наше специјалитете пробали су и чланови музичких група "Рибља чорба", "Регина", "Хладно пиво", "Ван Гог" и многи други - рекао је Плетикоса.

ГЛАВНИ МОТО: ГОСТ НЕ СМИЈЕ ИЗАЋИ ГЛАДАН ИЗ РЕСТОРАНА

Данијелов отац, а данас он води породични бизнис уз помоћ мајке Веселинке која је главна куварика.

- Међу специјалитетима се издваја медвјед чије је месо посебног и изгледа и укуса. С времена на вријеме на менију се нађе и муфлон, а осим тога у понуди имамо и месо дивље свиње, срнеће дивљачи, патке и зечева - рекао је Плетикоса и додао да на менију имају и паштету, домаћи хљеб и



Гулаш
од муфлона
у сталној
понуди

уштипке, те разне стекове који важе за најбоље у граду на Врбасу.

Чорба, чији је рецепт познат само члановима породице и преноси се с кољена на кољено, на неки начин је лична карта овог ресторана и засигурно јело због чијег се укуса и мириса гости радо враћају.

Добро увјежбан тим у кухињи припрема најбоља јела по рецептури јединственој у Европи.

- Гости често коментаришу дивљач припремљену по нашим рецептима и ону коју су појели у ресторанима у иностранству и вјерује да имају само ријечи хвале за наше специјалитете. Још нам се никада није десило да неко врати јело - рекао је Плетикоса и додао да је и број гостију у ресторану повећан откако је урађена путна инфраструктура у овом крају.

ДОМАЋЕ НАМИРНИЦЕ ДОМИНИРАЈУ У ЈЕЛИМА

Плетикоса истиче да салате и сосове такође припремају сами, те да је главни мото којим се воде да гост не смије изаћи гладан из ресторана.

"Ловачки ресторан" је идеално мјесто за пословни ручак и породично дружење. У другачијем, ловачком амбијенту, далеко од градске вреве, уз цвркул птица и жубор Врбаса, свако може пронаћи мир и препустити се чарима природе.

ВРИЈЕДНА ДОНАЦИЈА

Ловачко удружење "Соко", у оквиру широке акције развоја ловства у Републици Српској, добило је седам надзорних камера за праћење бројности дивљачи и стања у ловишту и двије хранилице за дивље свиње. Вриједност овог пројекта, који реализују Министарство пољопривреде, шумарства и водопривреде и Ловачки савез Републике Српске, је око 5.000 конвертибилних марака.

Ово је други пут да наша секција буде домаћин ловцима ветеранима из нашег удружења, рекао Милисав Тејић који се налази на челу ловачке секције у Локању

ПИШЕ: МИШО ЛАЗАРЕВИЋ
lovacken@gmail.com

Ловачко удружење "Соко" из Козлука наставило је традицију дружења са својим најстаријим члановима. Око 50 заслужних и почасних ловаца окупило се крајем прошле године како би учествовали у овом традиционалном скупу, који последњих седам година организује најмасовнија ловачка организација у регији Бирач.

Једнодневни лов и дружење овог пута организовани су на подругу ловне секције Локањ.

- Овим окупљањем и заједничким ловом желимо да нашим старим ловцима, прије свега, укажемо пажњу, али и да оживимо успомене и сјећања на минуле године и да покажемо људима који пуним срцем живе за лов да нису заборављени - рекао нам је председник ЛУ "Соко" Раде Стевић који је заједно са својим сарадницима, главним лововођом и секретаром удружења Миланом Стјепановићем и Вујом Лазаревићем, манифестовао сву пажњу својим старијим колегама, показујући и на овај начин поштовање према људима који су, својом богатом ловном каријером, у значајној мјери обилежили рад и

КОЗЛУЧКИ "СОКО" ТРАДИЦИОНАЛНО ОКУПИО СТАРИЈЕ ЛОВЦЕ



ОДЛИЧНО
НОСЕ
БРЕМЕ
ГОДИНА

Ветерани пребирали по успоменама

Стеван Перић
активан и
у деветој
деценији

УСПЈЕШНА СЕЗОНА

Ловачко удружење "Соко" успјешно завршава још једну ловну сезону. Током децембра и јануара организоване су акције на изношењу хране за прихрану дивљачи, а већ у марту почеће активности на изградњи нових ловачких чека.

- Планирамо да изградимо 18 високих чека за осматрање и лов срнеће дивљачи, по двије у свих девет ловачких секција - каже Раде Стевић.

Традиција
- сусрет почасних
и заслужних
ловаца



активности овог удружења.

У пријеподневним часовима за ловце ветеране организован је лов и боравак у природи, да би потом у новој ловачкој кући било уприличено дружење уз специјалитете.

- Ово је други пут да наша секција буде домаћин ловцима ветеранима из нашег удружења - рекао је Милисав Тејић који се налази на челу ловачке секције у Локању, која броји 33 ловца.

Са својим сарадницима, уз помоћ матичног удружења, те домаћих ловаца и оних који привремено живе и раде у иностранству, каже, успјели су да саграде ловачки објекат којим се поносе сви у овој секцији. У пријатном амбијенту, уз ватру у камину, заслужни и почасни ловци, поједини с бременом година, нису крили задовољство што су поново заједно.

Стеван Перић из Пилице закорачио је у девету деценију живота, али је и даље врло виталан, пун

СНАГА УДРУЖЕЊА

Наши почасни и заслужни ловци су подарили свој животни и ловачки вијек ловачком удружењу, да будемо једна снага на овом подручју - истакао је Раде Стевић који се бираним ријечима обратио најстаријим ловцима, захваљујући им што су се у великом броју одазвали овом традиционалном скупу.

- Увијек је лијепо дружити се с ловцима ветеранима, људима богатог искуства, а посебно је лијепо чути њихове ловачке приче - рекао је Стевић.

младачке
снаге која му

не дозвољава да престане посјећивати овакве догађаје.

- Оваква дружења нама старијим ловцима много значе, да се видимо и оживимо

ловачке успомене - казује чика Стеван који још с пушком око рамена прошета ловиштем.

**Раде Стевић,
председник
ЛУ "Соко"**



По ловачким успоменама са својим колегама пребира и Перо Милошевић, један од најугледнијих ловаца у приобаљу Дрине.

- Ловац сам пуних 35 година. Имао сад доста успјеха у лову, али највише сам волио да ловим лисице - прича Милошевић, дугогодишњи председник ловачке секције Јасеница и актуелни председник Скупштине ЛУ "Соко".

Искусни ловац има и поруку за младе колеге.

- Млади ловци треба да се угледају на нас старије и да, наравно, наставе путем који смо ми трасирали - казује Милошевић.

Ловац из Пађина Остоја Стевановић сабрао је 45 година ловачког стажа.

- Живот сам посветио лову. Међу ловцима имам велики број пријатеља, тако да су мени као браћа. Највише сам волио да ловим лисице, у сезони се знало одстријелити и по 20 комада - истиче Стевановић који је својевремено био и председник ЛУ "Соко".



СВИ ВЕТЕРАНИ ЉУБАВ ПРЕМА ЛОВУ НАСЛИЈЕДИЛИ ОД ОЧЕВА И ДЈЕДОВА

На дружење ловаца ветерана стигао је и Емин Ибрахимовић из Козлука. Сусрећемо га са братом Газијом, такође дугогодишњим ловцем.

- Данас ми је посебан дан. Волим добро друштво и управо због природе и дружења сам постао ловац прије 40 година - истиче Емин који је и председник ловачке секције Козлук, једне од најбројнијих у ловачком удружењу "Соко".

Од прије седам година почасни члан "Сокола" је и Драгомир Симић, 65-годишњак из Пилице. У каријери која траје од 1980. године, каже, највише је волио да лови фазане.

Из сусједног Доњег Шепка је Милосав - Мићо Лазаревић, из породице гдје је такође с кољена на кољено преношена ловачка традиција. Отац Вуло је био угледни ловац у овом дијелу зворничке општине, а и син Сениша плива у истим водама.

- За овакве сусрете се живи. Ми ловци смо истински поборници дружења, пријатељства, лијепог ријечи - говори Мићо Лазаревић коме је, такође, посебна специјалност лов на лисице.

Скупу ловаца ветерана у Локању присуствовао је и Здравко Илић, члан Управног одбора Ловачког савеза Републике Српске, који је и почасни члан козлучког "Сокола".

ПИШЕ: МИШО ЛАЗАРЕВИЋ
lovacken@gmail.com

У Братунцу је, крајем прошле године, организовано полагање ловачког испита за ловце приправнике из ловачких удружења с подручја регије Бирач.

У просторијама ОШ "Бранко Радичевић", у двије учионице, распоређена су 43 кандидата, пристиглих из ловачких удружења из Братунца, Сребренице, Власенице, Милића, Шековића, Осмака и Зворника. Пуну узбуђења, млади ловци, који су до сада имали статус приправника, нису крили одушевљење што ће, након успјешно обављеног ловачког испита, моћи да носе пушку и лове. Највише кандидата, њих девет, стигло је из ЛУ "Чауш" из Братунца. Осамнаестогодишњи Петар Зарић каже да је љубав према лову и природи наслиједио од оца Жељка и стрица Видоја, дугогодишњих ловаца у Братунцу.

- Са ловцима се дружим посљедњих неколико година. Лијепо је бити у природи. Не могу да опишем тај осјећај - прича млађани Зарић.

Породичну традицију лова наставља и Огњен Цвијетиновић из Сребренице.

- У мојој породици су сви ловци, Почело је са дједа Савом, традицију су наставили отац Мирољуб и стриц Миодраг - каже Цвијетиновић, студент друге године Пољопривредног факултета у Бијељини, додајући да су пољопривреда и лов доста сродни.

Стеван Перковић је и из удружења "Срндаћ" из Осмака.

- Драго ми је да сам положио ловачки испит и да ћу моћи да ловим са својим друговима - казује Стеван, који је, окрива нам, наслиједио пушку од дједа Стевана.

Елвир Даутовић, Адем Салиховић и Асим Ахметовић, су због полагања испита, превалили више хиљада километара да дођу у Братунац. Елвир је стигао из Гетеборга у Шведској, Адем из Лиона у Фран-

На испит
изашла 43
приправника



ЂУРИЋ НУЛИРАО ТЕСТОВЕ

Тачне одговоре на свих 45 питања, освојивши максималних 60 бодова, имао је Драгомир Ђурић, из Дрињаче, из ЛУ "Чауш" у Братунцу.

- Тестови нису били тешки, добро сам се припремио, тако да сам срећан што ми се испунила жеља да постанем ловац - каже Ђурић, који највише ишчекује одстрел дивље свиње.

Приправници показали
завидно знање у регији Бирач

Ловачки испит није препрека за велику љубав

Пуну узбуђења, млади ловци, који су до сада имали статус приправника, нису крили одушевљење што ће, након успјешно обављеног ловачког испита, моћи да носе пушку и лове



Задовољни знањем кандидата: Видоје Зарић, Горан Тубић, Зорица Бух и Војин Чутурић



обавезно присуствују - рекао је Зубић, који је и помоћник министра пољопривреде, шумарства и водопривреде.

Он каже да кандидати полажу пред комисијом мјешовитог састава, у којој је предсједник из надлежног министарства, док су друга два члана представници Ловачког савеза Републике Српске.

- Диплому коју стекну кандидати који положе ловачки испит, потписују и представник Министарства и предсједник ЛС РС, тако да иза њих стоје двије највеће институције везано за област ловства у Републици Српској - каже Зубић.

Секретар ЛС РС Живојин Лазић, који је дошао да охрабри будуће ловце, пред почетак полагања, истакао је да кровна организација ловаца Српске даје пуну подршку оваквим активностима, јер је, како је рекао, будућност ловства у младим људима.



ТРОЈИЦА КАНДИДАТА НА ПОЛАГАЊЕ СТИГЛИ ИЗ ШВЕДСКЕ, ФРАНЦУСКЕ И САД

- У току 2018. године Ловачки савез Републике Српске постао је бројнији за више од 1.000 нових ловаца, што је успјех комплетног руководства Савеза - каже Лазић, наводећи да је лов све популарнији међу младим људима.

Подсјећајући да се у ловство Српске све више улаже кроз обнављање постојећих и изградњу нових објеката, Лазић каже да је развој ловне инфраструктуре у нашим ловиштима снажно подстакнут захваљујући и значајним улагањима Владе РС, која је препознала резултате рада ЛС РС и свих његових структура.

- Савез је данас уређена организација, са све опремљенијим ловиштима, што уз велика природна богатства и разноврсност фонда дивљачи, ствара једну позитивну слику код младог свијета, који се све више одређује за активно бављење ловом и наравно уживање у љепотама овог хобија - наглашава Лазић.

У регији Бирач има више од 2.000 ловаца, а како каже предсједник Савјета ловне регије Видоје Зарић, посљедњих година расте тренд чланства у овдашњих девет удружења.²

Елвир Даутовић, Асим Ахметовић и Адем Салиховић стигли из Шведске САД и Француске

дуској, док је Асим дошао из Кентуна, у америчкој држави Охајо, удаљеном више од 15.000 километара од родног краја, села Јошанице код Зворника.

- Кад се нешто воли, онда ништа није тешко. Дуго смо чекали овај тренутак да положимо ловачки испит - причају будући ловци.

Од 43 кандидата,

те -

створни дио испита је положило њих 15, да би последице додатног усменог испитивања, 24 приправника задовољило критеријуме трочлане испитне комисије. Четири кандидата нису задовољили критеријуме комисије у којој су били Горан Зубић, из Министарства пољопривреде, шумарства и водопривреде Републике Српске, те представници Ловачког савеза Зорица Бух и Војин

Чутурић. Полагање испита пратио је и Видоје Зарић, предсједник Савјета ловне регије Бирач.

Зубић, који је иначе и предсједник комисије, је оцијенио да је ово била успјешна група која је показала завидно знање.

- У посљедње вријеме заинтересовани кандидати долазе на испит све спремнији, а резултатима знатно доприносе теоријска предавања, којима



ЛУ "ЗМИЈАЊЕ" ОРГАНИЗУЈЕ ХАЈКУ НА ВУКА

Чемерница дочекује 1.000 ловаца

Окупљање на зборном мјесту у Агином Селу код Бањалуке је заказано за осам часова. У лову је обавезно коришћење пушака сачмарица. Регистрација учесника врши се на лицу мјеста на дан одржавања манифестације, поручили организатори

ПИШЕ: ДАРКО ЈОВАНИЋ
lovacken@gmail.com

Ловачко удружење "Змијање" Бањалука 23. фебруара 2019. године одржава 11. ловно-туристичку манифестацију "Дани вука Чемерница 2019".

Прошле године на овој манифестацији учествовало је више од 1.000 ловаца из Републике Српске, БиХ, а затим и из Србије, Хрватске, Словеније, Аустрије, Њемачке, што јасно говори о њеној величини и

значају. Организатори најављују да ће ово издање бити бар у рангу прошлогодишњег, ако не и веће.



КОТИЗАЦИЈА СИМБОЛИЧНИХ ДЕСЕТ МАРАКА

- Имамо потврду да нам долазе ловци из свих земаља бивше Југославије, те још неколико европских држава, тако да очекујемо више од 1.000 учесника. Коти-

зација је симболичних десет марака, а поред традиционалног лова вука, у ту цијену укључен је ручак, неограничено пиће, бесплатна томбола, музика, фолклор. Окупљање на зборном мјесту у Агином Селу код Бањалуке је заказано за осам часова. У лову је обавезно коришћење пушака сачмарица. Регистрација учесника врши се на лицу мјеста на дан одржавања ма-

Хајка у Шипову 16. фебруара

Организатори хајке на вука у Шипову били су приморани да због лоших временских услова помјере овогодишњу манифестацију за седам дана па ће умјесто 9. фебруара, како је првобитно планирано, бити одржана седам дана касније, 16. фебруара.

- Узнемиравање ловишта

у оваквим условима би се косило са етичким принципима ловства и могло би да има погубан утицај на дивљач.

Ипак, уважавајући све наше госте који су планирали да присуствују 38. хајци на вука, покушајемо да одржимо хајку 16. фебруара уколико се временски услови поправе - навели су организатори.

нифестације - поручили су организатори.

Програм манифестације обухвата лов вука на планинама Чемерница и Тисовац, те након лова дружење уз традиционалну кухињу, пиће и музику.



ЛУ "ФАЗАН" ДОБОЈ ПОЧЕЛО ПРИПРЕМЕ ЗА МАНИФЕСТАЦИЈУ "ВУЧИЈИ ДАНИ"

ЛОВАЧКО САБОРОВАЊЕ НА ОЗРЕНУ

Ловно-туристичка манифестација "Вучији дани на Озрену", 19. по реду, биће одржана 23. фебруара, одлучио је организатор вучијаде, Ловачко удружење "Фазан" из Добоја.

Према ријечима предсједника овог удружења Ведрана Божичковића, на Озрену очекују око 1.000 ловаца из свих крајева Српске, БиХ, те из Словеније, Хрватске, Србије и Црне Горе.

- Прошлогодишњи угођај и боравак на Озрену ловцима је увећало покварило велико невријеме. Зато смо одлучили да ове године снизимо цијене котизације за учеснике, а потрудили смо се да обез-

биједимо боље услове за дружење након лова - каже Божичковић.

На мјесту окупљања, на платоу Околишта на Озрену, недавно је саграђен велелепан ловачки дом са великим паркинг простором и уређеним прилазним путевима. За учеснике је обезбијеђена томбола, а уз традиционално богату трпезу, за забаву су задужене изворне групе са Озрена и пјевачица Љупка Стевић.

Из године у годину манифестација све више поприма карактер својерсног саборовања ловаца, док се сам лов помјера у други план. Ипак, добити титулу "вучара" на највећој ловачкој манифестацији, сан је сваког ловца.

Организацију овогодишњих "Вучијих дана" помогла је Градска управа Добој и Туристичка организација Добоја, која је суорганизатор манифестације.

Видоје
СтикићПредседник
ЛУ "Варда"
Драган
Павловић
и секретар
ЛСРС
Живојин
Лазич

Обиљежено 70 година постојања удружења у Рудом "Варда" ПОНОСНО КОРАЧА

Ово је значајан јубилеј и прилика да се сјетимо свих тих истинских прегалаца и да им кажемо велико хвала, а онима који нису међу живима - Слава им, каже Павловић

ПИШЕ: МАРКО ПАВЛОВИЋ
lovacken@gmail.com

Далеке 1948. године група ловаца ентузијаста из Рудог основала је Ловачко удружење "Варда". Предвођени првим председником Видојем Стикићем, њих 17 је поставило темеље једног од најбоље организованих удружења грађана на територији општине.

Из године у годину оно је јачало, а данас броји око 300 чланова, док је за седам деценија кроз њега

прошло много више ловаца различитих структура и занимања, а сви су на неки начин оставили свој печат и допринос развоју и јачању удружења.

- Поносимо се оним што су створиле генерације прије нас и трудимо се да још више оставимо генерацијама које долазе после нас. Ово је значајан јубилеј и прилика да се сјетимо свих тих истинских прегалаца и да им кажемо велико хвала, а онима који нису међу живима - Слава им - каже председник удружења Драган Павловић.



ПАВЛОВИЋ: БРИГА О ПРИРОДИ И ЕТИКА НА ПРВОМ МЈЕСТУ

Седам деценија постојања ловци Рудог обиљежили су кроз многобројне активности. Прије свега, треба споменути велико саборовање на Паштан брду, гдје се окупила већина ловаца удружења, као многобројни гости и грађани. Поред тога, значај је дат традиционалном лову и дружењу са побратимима из Сремског Јарка, Бијељине и Кнића.

Као круна ових активности приређена је и издата монографи-

ја "Седамдесет година Ловачког удружења 'Варда' Рудо 1948 – 2018". Монографија је припремана више од годину дана, а учешће у изради је узео велики број ловаца. Издавач монографије је Матична библиотека из Источног Сарајева.

Ловиште којим газдује Ловачко удружење "Варда" богато је дивљачи високог лова (дивља свиња и срндаћ), као и ниског лова (зец, лисица и полска јаребица). Уређење ловишта је стална активност удружења. У периоду од настанка па до 1992. године урађен је значајан број појилишта за дивљач и раскресиване су ловачке стазе. У току 1984. године изграђена је ловачка кућа у Вучевци, која је уништена у ратним збивањима. У периоду од 1996. године до данас уређење ловишта добија значајан замаха. Извршено је обиљежавање ловишта, а поред раскресивања стаза, изграђен је велики број појилишта, солила и хранилишта за високу дивљач. Изграђено је десе-

так високих чека и на десетине заједна. Сарађено је 12 ловачких кућа и колиба. У сарадњи са Министарством пољопривреде, шумарства и водопривреде Републике Српске обезбијеђена је најсавременија висока чека затвореног типа.



СВЈЕТЛОСТ ДАНА УГЛЕДАЛА МОНОГРАФИЈА ПОСВЕЋЕНА ВЕЛИКОМ ЈУБИЛЕЈУ

- Вријеме транзиције у којем живимо доста је сложено и пуно изазова, али не смијемо дозволити да на нас ловце негативно утиче, напротив морамо се држати свих етичких и ловачких норми, а основни путоказ мора нам бити досљедно поштовање ловачких прописа и правила. Свим ентузијастима који су "носили" удружење кроз све ове године најбоље ћемо се одужити ако будемо истински ловци, љубитељи дивљачи и природе и ако будемо поштовали етику и бринули о природи и дивљачи, а ловили са мјером, поштујући сва правила - наглашава Павловић.

sve za lov

www.torzokom.com

DOO TORZOKOM
PRIJEDOR

Torzokom d.o.o. u svojoj ponudi posjeduje kompletan program lovačke opreme od karabina i sačmarica do municije, optika.

Brendovi koje zastupamo su:

Browning	Sauer	Tikka	Nikon	Baikal
Aimpoint	Winchester	Sako	Mirage	Zeiss
Norma	Meopta	Bellot	RC	Rio
			Rottweil	

Uvjerite se sami u kvalitet proizvoda namijenjenih lovu u našoj ponudi, koju razvijamo još od 2000. godine.

Sjedište firme: Mitropolita P. Zimonjića C-3
Prodavnica br. 4
Ul. Kralja Petra I oslobodioca bb
79101 Prijedor

Tel. +387 52 243 890
Fax: +387 52 243 891
Mob. +387 65 779 799
+387 65 956 663
e-mail: torzokom@gmail.com



Ловачко удружење "Панос" прославило јубилеј са ловцима из Лазаревца



подршке локалне власти захваљујући којој "Панос" има добре резултате. Предсједник ЛУ "Панос" Владан Никитовић оцијенио је протеклу сезону успјешном, те најавио да сада па до почетка маја слиједи прихрана дивљачи.

- Сезона лова је завршена. Претходна је била врло успјешна јер смо продали два медвједа. Током цијеле зиме бавили смо се и прихрањивањем дивљачи, активирали аутоматске хранилице, а сада чекамо око 15 тона кукуруза који ћемо такође изнијети дивљачи - рекао је Никитовић.



ВИШЕГРАЂАНИ ПОБРАТИМИ И СА ЛОВЦИМА ИЗ ЛАЗАРЕВА

Предсједник Ловачког удружења "Колубара" из Лазаревца Томислав Рикановић захвалио је ловцима из Вишеграда и Лазаревца што су и у тешким тренуцима успјели да одрже ово дружење.

Вишеграђани су се побратимили са ловцима из Лазаревца још 1978. године, а 21 годину касније потписали су меморандум о специјалној сарадњи са Ловачким удружењем "Лазарево" из Лазарева.

- Наредне године ћемо обиљежити двије деценије нашег дружења и веза које су од 2000. године нераскидиве - рекао је предсједник ловаца из Лазарева Новак Андрић, који је такође присуствовао вечери.

Ловачко удружење "Панос" из Вишеграда основано је 1922. године, а тренутно броји 250 чланова.

Четири деценије дружења и пријатељства

Предсједник Ловачког удружења "Колубара" из Лазаревца Томислав Рикановић захвалио је ловцима из Вишеграда и Лазаревца што су и у тешким тренуцима успјели да одрже ово дружење

Ловачко удружење "Панос" прославило је 40 година дру-

жења и сарадње с удружењем "Колубара" из Лазаревца, а више од 300 гостију не само из ова два града, него и многих других из Републике Српске и Србије дружили су се на ловачкој вечери која је одржана 12. јануара.

Вечери је присуствовао и министар пољопривреде, шумарства и водопривреде Борис Пашалић, који је најавио да ће и ове године бити издвојена значајна средства за ловачка удружења. Он је са начелником општине Вишеград Младеном Ђуревићем до-

био златну значку Ловачког удружења "Панос", као и Ловачко друштво "Колубара" из Лазаревца за 40 година братимљења два друштва. Ђуревић је захвалио на признању и изразио увјерење да ће у наредној сезони имати још бољу сарадњу.

Предсједник Ловачког савеза Републике Српске Саво Минић пожелио је ловцима пуно успјеха у лову и раду те истакао значај



ЛУ "Семберија" обиљежава 100 година постојања

Јубилеј за дивљење

Није мала ствар дочекати овакав јубилеј па смо предузели све мјере да се сви наши гости у "Гранд салону" осјећају одлично, навели Семберци

ПИШЕ: МИЛАДИН БОЖИЋ
lovacken@gmail.com

Ловачко удружење "Семберија" из Бијељине 23. фебруара обиљежава вијек постојања, а јубиларни 100. рођендан увеличаће око 1.000 званица из РС, БиХ и земаља окружења.

Тражећи по историјским књигама, Семберци су утврдили да је организован лов постојао одмах после Првог свјетског рата па данас славе јубилеј каквим се мало које удружење у БиХ, али и околини може да похвали.

- Озбиљно смо схватили припреме које трају већ неколико мјесеци. Није мала ствар дочекати овакав јубилеј па смо предузели све мјере да се сви наши гости у "Гранд салону" осјећају одлично. Једна компанија нам прави и филм који ће бити својеврсно путовање кроз историју - саопшти-



Завршена ловачка кућа у Љељенчи

ли су из удружења.

Посебно мјесто на свечаности имаће побратими из Ердевика, Бингуле (Србија) те Рудог, који су драги гости и мимо прослава. Тако су недавно били гости Бијељинаца и заједно ловили фазанског пијетла. Домаћин је била секција Велика Обарска, а атмосфера у лову и после лова као и увијек

незаборавна.

Иначе, Семберци су поред низа активности на уношењу дивљачи у ловиште и изградње ловно-техничких објеката недавно издвојили средства за купови-



**БИЈЕЉИНЦИ ОЧЕКУЈУ
1.000 ГОСТИЈУ**

ну три ловачке куће. Кров над главом добиле су ловачке секције Љељенча, Амајлије и Дворови, а дио средстава за куповину ових кућа су издвојили и чланови ловачких секција. Наведени објекти биће укњижени на ЛУ "Семберија" и на њима у наредном периоду предстоји доградња, проширење и адаптација.

МЛАДИЋ ИЗ БРОДА НАСТАВИО ПОРОДИЧНУ ТРАДИЦИЈУ

Дарио као деда Павица

Захваљујући географском положају ловиште на подручју општине Брод често је нови дом дивљим свињама из Хрватске које неријетко препливају Саву и настане се на територији којом гадзује ЛУ "Вучјак".

Дивље свиње тамо по неким "утвама" често долазе у додир са домаћом свињом, што је са природног становишта лоша страна, јер потомци такве врсте губе на имунитету. Тако се у нашим ловиштима све чешће сусрећу дивље свиње са шареном, уковрцаном или неком дурок длаком. Током новогодишњих празника такво се једно крдо појавило на обронцима



Вучјака на предјелу изнад хранилишта Раковца на локалитету Равна коса. Пригоном односно хајком једно крдо је покренуто посљедњег викенда у децембру и у том лову спретну руку и добро око

имали су Слободан Ђукић и Драго Чулић одстреливши по једну, док је Дарио Видић одстрелио двије дивље свиње. Ово Дарију није први одстрел, јер је своје ловачко крштење одавно завршио.

У нашем народу се каже "не пада ивер далеко од класе", те и Дарио, још голобради ловац, који је ловачки испит положио прољетос, али је чари лова и искуство имао од кога раније да научи, јер је још као мали излазио у лов. Отац Перо, стричеви Мирко и Веља такође су ловци, а и покојни деда Павица је имао дуги стаж. Породица ловаца са кољена на кољено. И мали Дарио као дијете и као ловачки подмладак кренуо је очевим односно дједовим стопама трчећи по обронцима и сливовима Вучјака. Данас Дарио стасава у примјерног и одговорног ловца, послушан и одговоран према старијим колегама, али и према природи. Заједно са својим колегама цијелу зиму провео је уносећи храну у ловиште како би дивљач што лакше пребродила хладноћу.

Б. Ш.

БРОДАЦ Успјела "Лисичијада"



Као и ранијих година, посљедње седмице у децембру ЛУ "Голуб" из Бродца и Ловачка секција Међаши организовали су традиционалну лисичијаду у дијелу ловишта поред ријеке Дрине. На зборном мјесту окупило се више од 100 учесника из разних удружења. Све их је поздравио председник удружења Богдан Мирковић, а како су временски услови били одлични, није изостао ни богат улов. Сви учесници су се после лова окупили на заједничком ручку.

М. Б.

"Шакалијада" у Лужанима код Дервенте окупила 300 ловаца



дубине снијега и "немирне руке" нису имали много успјеха. Највише среће и вјештине имали су домаћи ловац Ново Игњић и члан Ловачког удружења "Ловац" из Високог Аниз Длакић.



ИГЊИЋ И ДЛАКИЋ ИМАЛИ МИРНУ РУКУ

- У Дервенту долазим већ дуже вријеме и ловим са колегом Зикретом Грачанлићем и његовом екипом, а ово ми је први одстријељени шакал у каријери па сам на овај начин обогатио лични улов, јер сам раније одстријелио вука и бројне друге животиње. Све је било перфектно, организација је на нивоу и засигурно је да ће поново доћи - рекао је Длакић.

Организацијом су задовољни и домаћи ловци, који истичу да су нарочито поносни на добру посјету колега из других удружења.

- Лов је био успјешан, два погона на потезу Зеленика кренула су из два правца тако да смо успјели да одстријелимо два шакала. Ипак, најсрећнији смо што су се сви ловци вратили здрави и срећни у базу - рекао је Перо Пејић истакавши да су у "Шакалијади" учествовали његови гости из Теслића, у који и он радо иде да лови.

Предсједник ЛУ "Мотајица" Дарко Бећаревић рекао је да је овогодишња хајка била успјешна првенствено због чињенице да су сви ловци уживали у дружењу након завршеног лова.

- Циљ лова је да се дружимо, а велико хвала свима вама који сте дошли и дан провели у нашем ловишту. Уз мало више среће могли смо одстрел утростручити, али смо задовољни. Надам се да ће ово наше окупљање, које смо први пут организовали прошле године, постати традиционално - рекао је Бећаревић захваливши и предсједнику Ловачког савеза РС Сави Минићу на присуству и подршци у организацији.

Минић је поздравио ову манифестацију и све учеснике те рекао да подршка дервентским ловцима неће изостати ни убудуће.

Два шакала мање и дружење за незаборав



Ово ми је први одстријељени шакал у каријери па сам на овај начин обогатио лични улов, јер сам раније одстријелио вука и бројне друге животиње, рекао Длакић

У организацији Ловачког удружења "Мотајица", последње суботе у јануару, одржана је друга "Шака-

лијада", која је окупила око 300 дервентских ловаца и гостију из бројних градова БиХ. С обзиром на то да су одстријељене двије штеточине, акција се може про-

гласити успјешном.

Са зборног мјеста у Лужанима ловачке екипе распоредиле су се по ловишту, а шакали су одстријељени између Шушњара и Зеленика гдје је организована акција у којој је учествовало до 100 ловаца. Поред те локације, друга акција се дешавала на потезу Жеравац - Босански Лужани и у њој је учествовало око 200 ловаца, али због



НЕКОЛИКО
ШАКАЛА
УСПЈЕЛО
ДА УМАКНЕ
ЛОВЦИМА



"Шакалијада" у Броду окупила око 500 учесника

Успјешна акција против штеточина



Шакали су се посљедњих година намножили, и велика су пријетња за остале шумске животиње у бродском атару. Зато је "Шакалијада" од прошле године у календару редовних ловачких обавеза, а ловци су озбиљно схватили задатак и ухватили се у коштац са овом штеточином

Око 500 ловаца из Српске, ФБиХ и Хрватске учествовало је у хајци на шакале и друге штеточине, који угрожавају станишта срне, зечева и фазана у Броду, а резултат петочасовне потјере је пет одстријељених шакала, пет лисица, куна и дивља мачка.

Шакали су се посљедњих година намножили и велика су пријетња за остале шумске животиње у бродском атару. Зато је "Шакалијада" од прошле године у календару редовних ловачких обавеза, а ловци су озбиљно схватили задатак и ухватили се у коштац са овом ште-

точиним. Успјеха је имао Данијел Мишкић.



- До сада сам у каријери одстријелио 17 шакала, али их има заиста много и тешко је изаћи на крај с њима - рекао је Мишкић.

Да ситуација и поред организованих акција није сјајна потврђује и предсједник ЛУ "Вучјак" из Брода Марко Видић.

- Вјерујте, стравa и ужас је навече изаћи када шакали крену у лов и када почну да се дозивају. Трудимо се на све начине да смањимо њихову бројност, јер чине огромну штету - каже Видић.

Општина је, у сарадњи са ловачким удружењем, подржала "Шакалијаду". Интерес је да ловишта у Броду не остану пушта.

- Утврђено је да је велики број штеточина, посебно шакала и због тога би требало њихов број смањити, како би остала дивљач могла да преживи у доста богатом ловишту - наводи начелник Брода Илија Јовичић.



ВИДИЋ: УЖАСНО ЈЕ НАВЕЧЕ ИЗАЋИ КАДА ШАКАЛИ КРЕНУ У ЛОВ

Све ово допринијеће, кажу, и туризму.

- Сама чињеница да је оволико велики број људи окупљен и да Ловачко удружење Вучјак из Брода у оквиру својих дјелатности позива ловце чак и из других држава који долазе на ово ловиште, самим тим развијамо ловни туризам у правом смјеру - напомиње директор Туристичке организације Брод Ружица Маслић.

У овогодишњој "Шакалијади" најстарији учесник имао је 80, а два најмлађа по 11 година. Драган Јовановић, кад порасте, каже, биће ловац.

Домаћини су за све госте приредили ручак, уз музику уживо и томболу, па су се сви гости бродских ловаца одлично осјећали и однијели кући лијепе успомене, те већ најавили долазак идућег фебруара када ће организатори покушати да доведу и ловце из Србије и Словеније.

Овом манифестацијом желимо да покажемо и потенцијале свих наших ловишта. Надамо се великом развоју ловног туризма у будућности, јер за ту грану привреде и спорта имамо све више заинтересованих страних туриста, рекао Пољаковић

Традиционално ловачко вече, које је организовао ЛУ "Јахорина" Пале, окупило је 300 ловаца са подручја сарајевско-романијске регије и гостију из Ужица и Јање.

Том приликом Ловачки савез Републике Српске одликовао је 14 ловаца ове регије златним, сребрним и бронзаним орденом за нарочит допринос у развоју ловства. Председник "Јахорине" Његош Пољаковић каже да је циљ да буду представљени потенцијали ловства, као и да се допринесе развоју туризма на подручју сарајевско-романијске регије. Свједоци смо да је олимпијска љепотица стјециште све већег броја туриста и то не само у зимским мјесецима него током цијеле године, а како једна ствар вуче другу, неспорно је и повећање страних ловаца у овом ловишту.

- И овом манифестацијом желимо да покажемо потенцијале свих наших ловишта. Надамо се великом развоју ловног туризма у будућности, јер за ту грану привреде и спорта имамо све више заинтересованих страних туриста - рекао је Пољаковић.

Основни предуслов за развој ове гране јесте посједовање репрезентативних ловно-узгојних и ловно-техничких објеката. Чланови удружења не сједе скрштених руку, тако да већ посједују завидне ловно-техничке објекте, од којих се издваја пет ловачких домова у које се може смјестити 90 гостију, те шест високих чека, које пружају одличне услове за развој комерцијалног лова, као специфичне понуде сарајевско-романијске регије.

Ловачкој вечери присуствовао је и начелник општине Пале Бошко Југовић, који је рекао да је на овом лијепом дружењу примијетио да је лов више од спорта, туризма и љубави и да га треба његовати. Он је додао да општина подржава ову манифестацију и финансијски и материјално, што ће радити и у будућности, те ловцима пожелио до-



бар поглед.

Ловачко удружење "Јахорина" из Пала броји 315 чланова, а ловиште покрива територију општина Пале и Источни Стари Град, укупне површине 37.447 хектара планинског земљишта.

Осим погодностима за зимски туризам општина Пале располаже и изванредним условима за ловни туризам, привред-



Криволов проблем

Велика пажња поклоњена је узгоју и заштити дивљачи, као и спречавању недозвољеног лова. - Посљедњих година је дошло до експанзије и развоја туризма на Јахорини, па се све већи број људи бави незаконитим ловом, наносећи штету ловишту ради набављања меса за продају угоститељским објектима - упозорава Пољаковић.

Ловачко вече ЛУ "Јахорина" Пале окупило 300 ловаца

Огроман потенцијал за ловни туризам





315

чланова броји
ЛУ "Јахорина"

5

ловачких домова
има у ловиштима

90

људи смјештајни
капацитет

6

високих чека
краси ловиште

ну грану за коју у овом удружењу вјерују да ће доживјети експанзију.

- Планински предјели богати су дивљачи попут зеца, вука, лисице, куње, дивље свиње, срне и медвједа. Ловци су организовани у четири секције, према територијалној припадности и навици да лове на одређеном подручју - наводи Пољаковић.

У удружењу "Јахорина" има ловаца различитих профила и занимања, који су оставили велики траг и дали допринос развоју. Пољаковић каже да су ова ловишта међу најуређенијим и технички опремљенијим у Републици Српској, те да су доступна магистралним, регионалним и шумским путевима. Сваке године удружење испуни планиран број дивљачи за одстрел са око 80 одсто, а током посљедњих неколико година могу се похвалити трофејима вука, срндаћа и вепра.

- И медвјед је планиран као дивљач за комерцијални лов, на чему у овом удружењу интензивно радимо - наводи Пољаковић.

Он напомиње да је у сарадњи са Министарством пољопривреде, шумарства и водопривреде Републике Српске урађена репрезентативна висока чека намијењена за комерцијални лов, те да су набављена средства за изградњу хранилишта за прихрану дивљачи. Ловачко удружење "Јахорина" има дугу традицију - основано је 1947. године, али писани трагови о бављењу организованим ловом у Палама потичу из периода прије Другог свјетског рата.

Од оснивања ловци су интензивно радили на унапређењу ловства, низале су се бројне радне акције, међу којима изградња појилишта и изношење хране за дивљач у ловиште. Ловачко удружење "Јахорина" има богате ловно-узгојне и техничке објекте и то пет репрезентативних ловачких домова, који имају своје смјештајне капацитете, са кухињом, купатилом, камин-салом, те могу примити осамдесетак људи на пре-ноћиште.

Гости из Јање

Прије тачно педесет година ловци из Пала пружили су руку колегама из Јање, члановима ЛУ "Подриње", од када се посебно пазе и врло често посјећују. Тако ни и ово ловачко вече није могло да прође без чланова "Подриња", а предсједник Зоран Млађеновић подсетио је на дугогодишње пријатељство и пожелио својим пријатељима још много успјеха, како у лову тако и у оном што су наумили, развоју туризма и привлачења што већег броја странаца. За тако нешто осим ловно-техничких услова свакако је велики адут богат фонд дивљачи, прије свега дивљих свиња, медвједа, срнеће дивљачи и вукова.



ЛОВАЧКА ЗАБАВА СОКОЛАЦ

Поново заживјела лијепа манifestација

Ловачке забаве организују се по неписаном правилу на крају зимске ловне сезоне, а Ловачко удружење "Гласинац" из Сокоца отворило је овогодишњу сезону забав.

Организовање ове лијепе манифестације обновило је ново руководство са предсједником Страхинјом Башевићем на челу, који је у поздравном говору сумирао резултате рада удружења и најавио нове активности за наредни период. Након што је поздравио госте, ријеч је дао предсједнику Савјета сарајев-

ско-романијске регије Стевану Драшковићу. Уз ловачке специјалитете, музику и томболу ловци су се дружили до касно у ноћ. Велике снијевне падавине које су погодиле планинске предјеле наше Републике нису изненадиле соколачке ловце. Одмах је организована зимска прихрана дивљачи. У ловиште је изнесена храна за племениту дивљач, али и за вукове и медвједе. На овај начин биће умањена штета коју праве ови предатори у ловишту, али и на сточном фонду.



ЛУ "ВРАЊАЧА" ГАЦКО

Нове чеке за модерније ловиште



Чланови Ловачког удружења "Врањача" из Гацка модернизовали су своје ловиште у првим данима 2019. године са неколико нових чека. Вриједни чланови овог удружења искористили су средства која им је додијелило Министарство пољопривреде, шумарства и водопривреде Републике Српске, јер су се благовремено јавили на конкурс и испунили његове услове. Иначе, Влада РС је прошле године за овај пројекат издвојила 400.000 марака, искључиво намијењених за допринос унапређењу и развоју ловства и ловног туризма у Српској.

Феноменално вече у Лопарама "Мајевица" окупила 600 гостију

Минић је похвалио добру сарадњу "Мајевице" и ЛСРС те нагласио да савез крупним корацима гази ка просперитету уз несебичну помоћ и сарадњу Владе Републике Српске и ресорног министарства

ПИШЕ: МИЛАДИН БОЖИЋ
lovacken@gmail.com

Ловачко удружење "Мајевица" из Лопара још једном је било узоран организатор ловачке вечери, која је окупила око 600 посетилаца, не само из Лопара, него и из бројних градова из Српске, БиХ и Србије.

Осим ловаца и чланова њихових породица, скуп су увеличали председник Ловачког савеза РС Саво Минић, потпредседник Лазар Стевановић, секретар Живојин Лазич, члан УО ЛСРС Здравко Стевановић, представници свих ловачких удружења ловне регије Семберија и Мајевица и ловне ре-

гије Бирач, представници ловаца из ФБиХ, те начелник општине Лопаре Радо Савић и градоначелник Бијељине Мићо Мићић. Све их је поздравио председник ЛУ "Мајевица" Јовица Глигић и уједно презентовао неколико најважнијих ставки из рада удружења којима могу да се поносе сваки од 458 чланова удружења.

Минић је похвалио добру сарадњу "Мајевице" и ЛСРС те нагласио да савез крупним корацима гази ка про-



сперитету уз несебичну помоћ и сарадњу Владе Републике Српске и ресорног министарства.

- Само у току прошле године Влада РС уложила је око милион марака у разне пројекте које су предложила удружења од Требиња до Новог Града. Та сарадња ће бити настављена и убудуће јер је развој ловства постао стална ставка у буџету - рекао је Минић.



УРУЧЕНЕ ЗАХВАЛНИЦЕ И ДИПЛОМЕ

Као и ранијих година, ловачко вече је било прилика да буду похваљени најактивнији ловци захвалницама, дипломама, статусом заслужног члана, али и одликовањима ЛСРС. Заслужни ловци од ове године су Саво Стевановић и Чедо Јовановић из ловне јединице "Бусија", Омер Бегић (Корај) и Славиша Петрић (Мачковац). Вриједна помена је и богата томбола са робним наградама у износу преко 7.000 марака.



УСПЈЕШНА СЕЗОНА ИЗА ЛУ "ЗАГОРЈЕ" КАЛИНОВИК

Странци све чешћи гости

ловно-техничких капацитета и заштиту дивљачи. Посебно нам је драго да су наши гости задовољни организацијом лова и уловљеним трофејима - каже председник удружења Слободан Ђорем.

Прије свега, он наводи да су у гостима имали ловца Максимилијана Рудолфа Ганца из Аустрије, који је одстријелио вука и био презадовољан организацијом те најавио скори повратак у ловиште којим газдује "Загорје".

Поред иностраних, у Калино-

вик долазе и домаћи ловци. Милош Вукоје је одстријелио дивојарца чији је трофеј оцијењен са 91 ЦИЦ поена.

За крај, Ђорем нам је описао и један лијеп догађај који се десио у комерцијалном лову.

- У гостима смо имали наша два стална госта Луку и Денијела. Иако је имао прилику да одстријели вука, Лука је то задовољство препустио свом другу Денијелу. Овакав гест се ријетко виђа у посљедње вријеме и баш зато је вриједно споменути га. Денијел је прецизним хицем дошао до свог првог трофеја вука. Могу да кажем да су обојица били пресрећни, а ми домаћини одушевљени овако лијепим гестом - каже Ђорем.

М. П.



Протекла 2018. година у Ловачком удружењу "Загорје" из Калиновика била је успјешна у више сегмената. Свакако, најзадовољнији су резултатима оствареним у ловном туризму.

- У протеклој години имали смо одстрел дивокозе и два вука. На тај начин остварили смо приходе који ће бити уложени у проширивање



Последњи поздрав нашим колегама ловцима



Момчилу Лазаревићу
1938 - 2018.



Миодрагу Андрићу
1948 - 2018.

Били су велики другови и узорни ловци. Увијек ће бити у нашим сјећањима.

ЛУ "Срндаћ" Осмаци

Обавјештавамо ловачку јавност да је наше редове заувјек напустио дугогодишњи члан



Цвијетин Јовановић
1952 - 2019.

Нека му је вјечна слава

ЛУ "Мајевица" Лопаре

Заувјек нас је напустио наш дугогодишњи члан и велики заљубљеник у природу



Миливоје Петровић
1938 - 2018.

Чланови нашег удружења неће никада заборавити ведар и насмијан лик свог колеге.

ЛУ "Соко" Козлук

Наше редове заувјек је напустио почасни члан и велики љубитељ природе и лова



Атиф (Едхема) Алагић
1951 - 2018.

Као и у животу и међу ловцима си био изузетан друг, одговоран према лову и природи и надам се добар човјек. Твоји другови никада те неће заборавити.

ЛУ "Узломац" Котор Варош
Ловачка секција Врбањци

Тужним срцем јављамо да нас је напустио наш драги члан

Чедо Тодоровић
1956 - 2019.

Последњи поздрав великом пријатељу и колеги ловцу.

ЛУ "Мајевица" Лопаре

Рецепт

Потребне намирнице

- 1 фазан
- 500 г говеђих или телећих костију
- 1 црни лук
- 1 клинчић
- 1 чен бијелог лука
- 8 - 10 зрна бибера
- 100 г печурака
- 250 г зелениша за супу
- пола чаше црног вина
- пола чаше киселе павлаке
- 30 г путера
- 30 г брашна
- пола лимуна
- мало мљевеног мускатног ораха
- 1 кашика сјецканог свјежег першуновог листа
- 1 - 2 земичке

Припрема

Очишћеног фазана опрати и подијелити на порције (без маринаде). Опране говеђе кости сложити на дно средње велике шерпе, сипати 2-2,5 литре воде па кад про-

Чорба од фазана



кључа ставити месо. Кад вода поново прокључа смањити ватру и додати црни лук који је нашпикуван клинчићем, као и бијели лук и бибер. Ставити очишћену и исјечену на колутове зелен и исјечене печурке. Кувати на тихој ватри толико дуго док месо не почне да се одваја од костију. Одвојити супе у други суд, да се не замути. Месо одвојити од костију и самљети га на

машини за месо три пута! Месо пропржити на путери да добије браон боју, додати брашно, разриједити супом и затим сипати у сву супу у лонцу. Додати павлаку и мало мускатног ораха и сачекати да прокључа. На крају додати со, лимунов сок и исјецкан першунов лист. На путери пропржити земичке исјечене на коцкице. Сипати чорбу и додати пржене коцкице.

ХУМОР



- Па гдје сте, побогу, тако савили ногу, господине Перо?
- У лову, господине докторе.
- Ловили сте медвједа?
- Не, он је мене!

Син пита тату ловца

- Тата, бојиш ли се ти вука?
- Ни најмање!
- А медвједа?
- Ни њега.
- Значи, бојиш се само маме!



АУТОР-БИТ	МЈЕРА ЗА ТЕЖИНУ	ЗАГОЊЕТКА	НЕКО-РИШТЕНИ	ЗЕМЉИШТЕ	ДИО РЕЧЕНИЦЕ	СПРАВА ЗА МЈЕРЕЊЕ ТЕЖИНЕ, ВАГА	ИТАЛИЈА	АУТОР-БИТ	СИРИЈА	РИЈЕКА У ФРАНЦУСКОЈ	БРАЗИЛСКИ ФУДБАЛЕР КАРВАЉО ДЕ ОЛИВЕИРА	ГРАД У ФРАНЦУСКОЈ
АМЕРИЧКА САВЕЗНА ДРЖАВА								ЈЕДНОЦИ-ФРЕН БРОЈ	НАЈВЕЋА ПУСТИЊА НА СВИЈЕТУ			
МАРОКО								ФОСФОР				
Ф.К. ИЗ ИТАЛИЈЕ								"ХЕКТАР"		АРГОН		
ОГЊЕН ОДМИЛА				ПОЛУ-ОСТРВО У ГРЧКОЈ						СТАНОВНИК ЕВРОАЗИЈСКЕ ДРЖАВЕ		
"ТОРАН МАРКОВИТ			И ЈЕДАН И ДРУГИ	МАФИЈАШКИ СУКОБ			СЕНЕГАЛСКИ ФУДБАЛЕР АРМАНД ФОЛК ПЛЕВА-НИЦА КОКИТ			ПОСЈЕД У ВОЈВОДИНИ		
ЕГИПАТСКИ БОГ СУЊЦА			ВРСТА ВЈЕТРА	ВРСТА ПТИЦЕ			АСТАТ	Ф.К. ИЗ ИТАЛИЈЕ (Бергамо)		"ИВАН ЉУБИЧИЋ"		
АНТЕНА	БАШТА	МИТСКИ ЛЕТАЧ				НАТРИЈУМ			АУСТРИЈА	ГРАД ПРОЖДР-ЉИВОСТ		
ГЛУМИЦА БАЊАЦ					АЗИЈСКА ДРЖАВА	КРИПТОН						
АУТОР-БИТ	ФУДБАЛЕР СРБИЈЕ	ГОЛКО					"АНДРЕА ЛЕКИЋ"			НАУЧНИК НИКОЛА		
ГРАД У АФГАНИСТАНУ	МЈЕРА ЗА ЗЛАТО					ПРИБОР ЗА РАД	СУПРОТНИ ВЕЗНИК					
ГЛУМИЦА МАРИЈА					ПРАВО-СЛАВНО СПАВЉЕ (мк.)	ДИВЉА ЖИВОТИЊА СА СЛИКЕ						
					ИРСКИ КАВЕ							
КЕНИЈА	УГЉЕНИК			ПРИХОД ОД ОБРАДЕ								
РАДИЈУС	ЈЕДАН ПРИЈЕДЛОГ			ЊИВЕ (жарк. 5. и 1. СЛОВО)								
АРСЕН			ДИО СЕДМИЦЕ	РЕОН			"ТУРСКА СУПЕР ЛИГА"					
ОГРАДА ПЛОТ							ОТАЦ (слов.)					

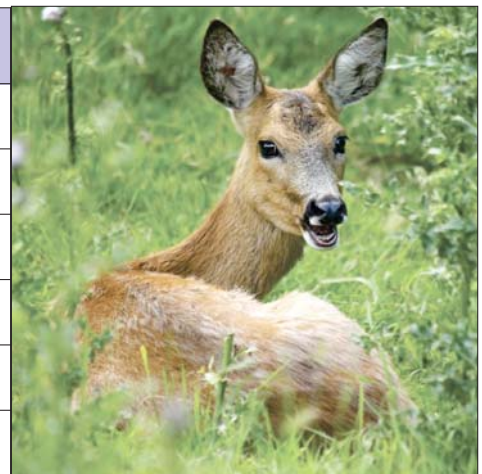

Судоку

У празна поља распоредите бројеве од 1 до 9 али тако да у сваком реду и колони буду различити бројеви, а исто тако и унутар сваког квадрата 3x3.

Тежина: лако

			9	1				
2			8		6			
	8		1	4		2		
				3	9			
	2		1	8				
3		8						
8		6	1	3				
	2		3			7		
		5	4					

Рјешење

1	2	6	8	7	4	5	9	3
7	8	9	5	3	6	2	1	4
4	3	5	1	2	9	6	7	8
5	1	7	2	6	8	9	3	4
3	4	8	6	1	7	2	9	5
6	9	2	3	4	5	8	7	1
2	5	3	4	6	7	1	8	9
9	6	7	4	8	3	5	1	2
8		1	7	8	9	3	2	6



ЗП
ЕЛЕКТРОКРАЈИНА а.д.
БАЊА ЛУКА



ЈАВНО ПРЕДУЗЕЋЕ ШУМАРСТВА
Шуме Републике Српске

а.д. СОКОЛАЦ