

Година XX, број 200
фeбруар/март 2021.

WWW.LOVCI.RS.COM

Л О В И Н Е Л О В А Ч К Е



ЛИСТ ЛОВАЦА РЕПУБЛИКЕ СРПСКЕ





Интензивирањем пољопривредних радова повећава се опасност за биљни и животињски свијет

Спријечимо пожаре, сачувајмо природу и дивљач

Страна 5



ПРВА ШАКАЛИЈАДА У ЗВОРНИЧКОМ КРАЈУ

ШАКАЛИ У ВРТАЧАМА, ЛИЦИЦЕ НА НИШАНУ

Стране 16 и 17

Ловачки савез и министарство имплементирају први пројекат заштите дивљачи у саобраћају



Постављањем рефлектора до мање штете над дивљачи

Стране 6 и 7

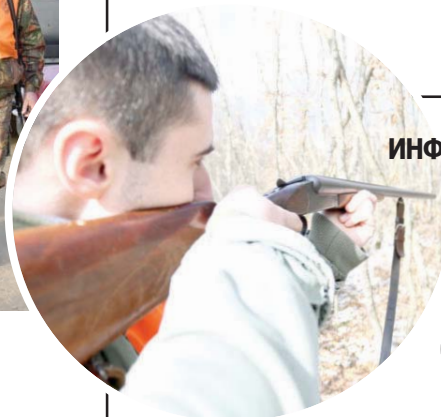

ИНФОРМАЦИОНИ СИСТЕМ У ЛОВСТВУ РЕПУБЛИКЕ СРПСКЕ

Сви подаци доступни на клик

Страна 4

Метак .22-250 у основи специјализовани калибар за одстрел штеточина

Екстремно брзи "американац" популаран у Европи

Стране 8 и 9

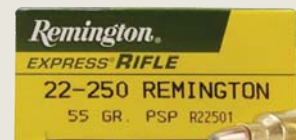

"Ловачке новине"

ЛИСТ ЛОВАЦА РЕПУБЛИКЕ СРПСКЕ
Година XX, број 200, фебруар/март 2021.
Издавач: Ловачки савез Републике Српске,
Бијељина, улица Старине Новака бр. 24
Телефон: 055/243-400, факс: 055/243-230
E-mail: lsbijeljina@gmail.com
www.lovacrs.com
Жиро рачун: 5620010000005781

За издавача: Саво Минић
Главни и одговорни уредник: Душан Репија
Уређивачки одбор: Саво Минић, Василије Савић,
Војо Степановић, Драшко Росић, Здравко Илић,
и Душан Репија, представник "Глас Српске"
Комисија за информисање Ловачког савеза РС:
Војо Степановић, предсједник, Миленко Лазаревић,
Александар Шљивић, Недељко Гламочак
и Жељко Антонић

Штампа: "Глас Српске"
Тираж: 19.000

Лист излази једном мјесечно
Плаћањем чланарине чланови Ловачког савеза Републике Српске
постају претплатници "Ловачких новина"
Рукописи и фотографије се не враћају, а све прилоге слати на
E-mail: lovacken@gmail.com

Рјешењем Министарства просвјете и културе број 07.3-27-3/07,
од 9. маја 2007. године, лист је уписан у регистар јавних гласила под
бројем 512.

Корисник информационог система ће у сваком тренутку моћи добити повратне податке о броју чланова, њиховом статусу, реализацији годишњих планова, податке о одстрелу, броју ловних објеката, податке о штетама од дивљачи и над дивљачи...

Ловство у Републици Српској је у потпуности уређено законским прописима, те се у складу с њима и поступа, али у циљу унапређења овог сектора, већ дуже вријеме постоји изражена потреба за униформизацијом и обједињавањем података и процеса у ловству што ће се постићи јединственим информационом системом у области ловства у Републици Српској.

Доношењем Правилника о успостављању информационог система у ловству Републике Српске створени су и формални услови за израду Информационог система који ће на најсавременији начин унаприједити управљање сектором ловства у свим његовим сегментима.

Наиме, након израде Пројектног задатка информационог система, те обезбјеђењем средстава за куповину рачунара и рачунарске опреме свим корисницима ловишта у Републици Српској, ресорно Министарство је још једном показало одлучност за остварење свих стратешких циљева који се вежу за развој ловства у Српској.

Као и увијек до сада, Ловачки савез РС је неизоставан партнер на реализацији свих активности, па је тако наведеним Правилником прописано да је осим ресорног Министарства, корисник информа-



Информациони систем у ловству Републике Српске

Сви подаци доступни на клик

ционог система и Ловачки савез са својим чланицама.

Имплементацијом информационог система у ловству, биће омогућено свим учесницима, односно корисницима система лакше и ефикасније обављање редовних активности.

Поред овога, информациони систем ће омогућити ефикасну контролу рада корисника система, успоставу потребних регистара у електронском облику, створити претпоставке за квалитетну анализу и синтезу података, чиме ће уз помоћ информационог система

ови подаци бити доступни практично у реалном времену.

То значи да ће у сваком тренутку корисник информационог система моћи добити повратне податке о броју чланова, њиховом статусу, реализацији годишњих планова, податке о одстрелу, броју ловних објеката, податке о штетама од дивљачи и над дивљачи, податке о бројном стању дивљачи, и др. Сви ови подаци омогућиће Министарству, Савезу као и корисницима ловишта, правовремено праћење стања у ловиштима те у складу са тим и доношење правовремених и квалитетних одлука.



ПОЧЕО ПОСТУПАК НАБАВКЕ СЕРВЕРСКЕ ОПРЕМЕ, А НАКОН ТОГА СЛИЈЕДИ ИЗРАДА СОФТВЕРСКОГ РЈЕШЕЊА

Јединствени у региону

Секретар Ловачког савеза РС Живојин Лазић каже да је ријеч о информационом систему који је јединствен у региону и захваљујући којем ће савез на једном мјесту имати прецизне податке о чланству и статусу ловаца. Он додаје да савез тренутно посједује јединствен централни регистар са подацима о корисницима ловишта и броју ловаца по ловачким удружењима, али не и податке о појединачном статусу сваког ловца.

Сљедећи корак на успостављању овог система је већ започео и то кроз поступак набавке серверске опреме, а након тога слиједи израда пројектованог софтверског рјешења, и на крају имплементација система на рачунаре корисника.

Предсједник Ловачког савеза Републике Српске Саво Минић истиче да је ово само још једна активност у низу коју Савез заједно са ресорним Министарством спроводи са циљем унапређења ловства у Републици Српској.

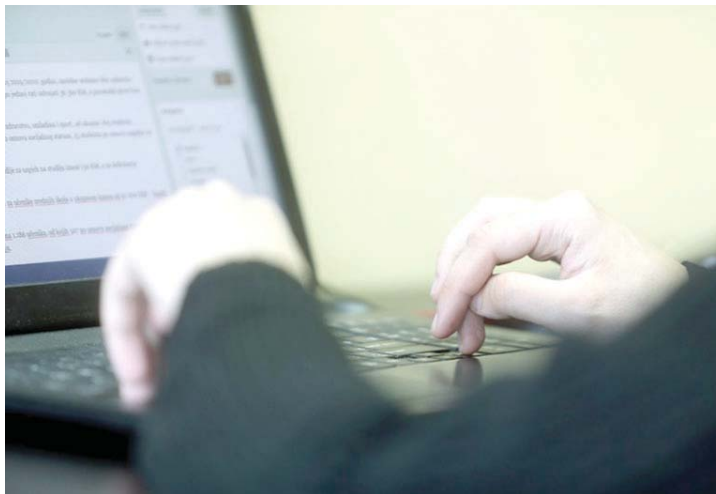

ИНТЕНЗИВИРАЊЕМ ПОЉОПРИВРЕДНИХ РАДОВА ПОВЕЋАВА СЕ ОПАСНОСТ ЗА БИЉНИ И ЖИВОТИЊСКИ СВИЈЕТ

ПИШЕ: ДАРКО ЈОВАНИЋ
lovacken@gmail.com

Долазак пролећа и топлијег времена на нашим просторима интензивира активности на припреми пољопривредних парцела за предстојећу сезону, које нажалост у великом броју случајева подразумијевају крчење, сакупљање и паљење прошлогодисње суве вегетације и корова.

Веома често ово паљење корова измиче контроли те доводи до пожара, који са пољопривредних површина прелазе на околне живице и шумске површине, гдје се ватрена стихија зауставља тек након интервенције ватрогасаца, остављајући за собом пустош и немјерљиву штету на вегетацији, земљишту и фауни. Ватра уништава јазбине, гнијезда, изворе хране, скровишта за дивљач, а често и подмладак, али и одрасле јединке које нису успјеле на вријеме побјећи. Све ово доводи до краћих и дужих миграција дивљачи са опожареног подручја па чак и до дужег нестанка појединих, територијално вјерних врста. У пожарима највише штете трпе ситне врсте дивљачи (зец, фазан, јаребице и др.).



ПРИ ИЗБИЈАЊУ ПОЖАРА НЕ ГОРИ САМО ШУМА ВЕЋ И ЛОВИШТЕ

Шумски пожари, поред штете на шумском растињу и дрвећу, нанијели су огромну штету и дивљачи. Потпуно су уништена или угрожена њихова станишта и извори хране. У овим пожарима највише страда подмладак, прије свега зечје и срнеће дивљачи, дивокозе, дивљих свиња, али и птица, фазана, препелица и јаребица.

Ватра уништава јазбине, гнијезда, изворе хране, водотокове и изворе на којима се дивљач напајала, као и мјеста на којима се дивљач скрива и тражи храну. Страдају и бројни ловачки објекти, колибе и домови, високе чеке, хранилишта која су у недавним зимским недаћама била једини извор прехране дивљачи, а ловци су их, у изузетно тешким околностима, снабдијевали храном, сијеном, кукурузом, сољу.

Истовремено, усљед пожара долази и до сагоријевања хумусног слоја на овим често плитким земљиштима, чиме се умањује могућност успјешне регенерације

Спријечимо пожаре, сачувајмо природу и дивљач



Поред штете на растињу и дрвећу, пожари наносе огромну штету и дивљачи. Највише страда подмладак, прије свега зечје и срнеће дивљачи, дивокозе, дивљих свиња, али и птица, фазана, препелица и јаребица

ових подручја. Нагорјела стабла постају потенцијална жаришта за градације разних инсеката. Све наведено јасно указује на обим директне и индиректне штете настале од пожара, а које се ди-

истичу борове шуме, које обилују смолом и лакозапаливим иглицама. Од лишћарских шума пожарима су мање подложне букове, док у пожарима веома често страдају хелиофилне хростове шуме. Термофилне шикаре и шибљаци су такође веома осјетљива категорија на пожаре.

Према мјесту и слоју састојине коју пожар захвата разликују се подземни, приземни и овршни пожари. Подземни пожар захвата хумус и тресетне слојеве који леже испод листинца или нераствореног дијела површинског слоја шумског тла. Он напредује веома полагано и упорно и веома се тешко гаси. Уништава коријење стабала, а затим исушује тло и уништава хумусни слој.



ГОТОВО 90 ОДСТО ПОЖАРА УЗРОКУЈЕ ЧОВЈЕК, ПРЕТЕЖНО СВОЈИМ НЕМАРОМ

Приземни пожар настаје када се запали горњи слој шумске простирке, маховине, трава и грмља. То је најчешћа врста пожара која у одраслој шуми оштећује тек у мањој мјери жилишта појединих стабала. Највећа штета овај пожар прави у шумама које су у фази летвењака, а нарочито у четинарским културама. Међутим, уколико дође до распламсавања овог пожара у одраслим састојинама, често долази до оштећивања камбијалног слоја на стаблима са танком кором, која се тада суше и преставају изворе секундарне штете.

Овршни пожар је углавном у вези са четинарским шумама, када ватра прескаче са једног стабла на друго и веома брзо напредује. Обично настаје од приземних пожара, када запаљени материјал на тлу јако повиси температуру ваздуха. С обзиром на чињеницу да смо свједоци актуелних климатских промјена, које се манифестују израженим климатским екстремима, јасно је на какве проблеме треба рачунати у будућности, када је у питању ловно газдовање. Све ово захтијева озбиљнији и другачији приступ узгоју и заштити дивљачи и њихових станишта. И на крају, потребно је истаћи генерално лошу и недовољну сарадњу ловаца са ватрогасцима и шумским радницима на гашењу ових пожара, иако су упућивани бројни апели за помоћ. Можда је потребно нагласити да при избијању шумског пожара не гори само шума, већ и ловиште!

ректно манифестују на ловно газдовање цјелокупним фондом дивљачи.

Узроци постанка шумских пожара су бројни и веома промјениви. Око 90 одсто шумских пожара узрокује човјек, претежно својим немаром. И данас, као и у далекој прошлости, многи шумски пожари настају ненамјерно, од ватре коју људи пале да искрче земљу те при спаљивању корова и сл. Нажалост, у посљедње вријеме је доста чест и случај намјерног подметања пожара од стране човјека.

Према структури шума, најугроженије шуме од пожара су четинарске, међу којима се посебно

ПИШЕ: ДАРКО ЈОВАНИЋ
lovacken@glassrpske.com

На основу захтјева Ловачког савеза Републике Српске, Министарство пољопривреде, шумарства и водопривреде одобрило је финансијска средства за реализацију пилот пројекта заштите дивљачи у саобраћају. Из ових средстава извршена је набавка специјализованих свјетлосних рефлектора, који ће ускоро бити постављени на најкритичнијим саобраћајницама у Републици Српској.

Ријеч је о већ доказаним техничким рјешењима, која су заснована на емитовању плаве свјетлости приликом наилаaska возила, што упозоравајуће дјелује на дивљач при наиласку возила. Оваква врста техничких рјешења је већ дала видљиве резултате у Њемачкој, при чему је у овој земљи забиљежен пад саобраћајних несрећа са учешћем дивљачи у саобраћају за чак 73 одсто. Принцип рада овог система се заснива на постављању тзв. "свјетлосних рефлектора" на стубове уз ивицу коловоза, који при обасјавању фаровима возила емитују плаву свјетлост, стварајући тзв. "плаву свјетлосну ограду" дуж саобраћајнице и тиме спречавају дивљач у намјери преласка коловоза. Додатна предност овог система јесте чињеница да је он активан само при наиласку возила те да нема активности уколико није осветљен фаровима возила, односно не спречава уобичајено кретање дивљачи и других животиња уколико нема возила у наиласку. Истовремено, овај систем нема негативан утицај ни на возаче, јер је смјер активираниог свјетлосног снопа супротан од коловоза.

СИСТЕМ СЕ АКТИВИРА САМО ПРИ НАИЛАСКУ ВОЗИЛА КАДА БУДЕ ОСВИЈЕТЉЕН ФАРОВИМА

Ловачки савез, заједно са ресорним министарством, врши прикупљање информација од стране корисника ловишта и МУП-а о најугроженијим регијама и саобраћајним дионицама на којима је евидентиран и највећи број саобраћајних несрећа изазваних проблемом са дивљачи. Ова активност има за циљ избор најкритичнијих локација на којима би били постављени свјетлосни рефлектори, а да би у што краћем времену могли бити видљиви резултати овог пилот пројекта.



Ловачки савез и министарство имплементирају први пројекат заштите дивљачи у саобраћају

Постављањем свјетлосних рефлектора до мање штете над дивљачи

Принцип рада овог система се заснива на постављању тзв. "свјетлосних рефлектора" на стубове уз ивицу коловоза, који при обасјавању фаровима возила емитују плаву свјетлост стварајући тзв. "плаву свјетлосну ограду" дуж саобраћајнице и тиме спречавају дивљач у намјери преласка коловоза

Штета од дивљачи и над дивљачи врло често зна да угаси ловачка удружења



Традиционални знакови крај пута служе да упозоре возаче на могућност преласка дивљачи преко коловоза

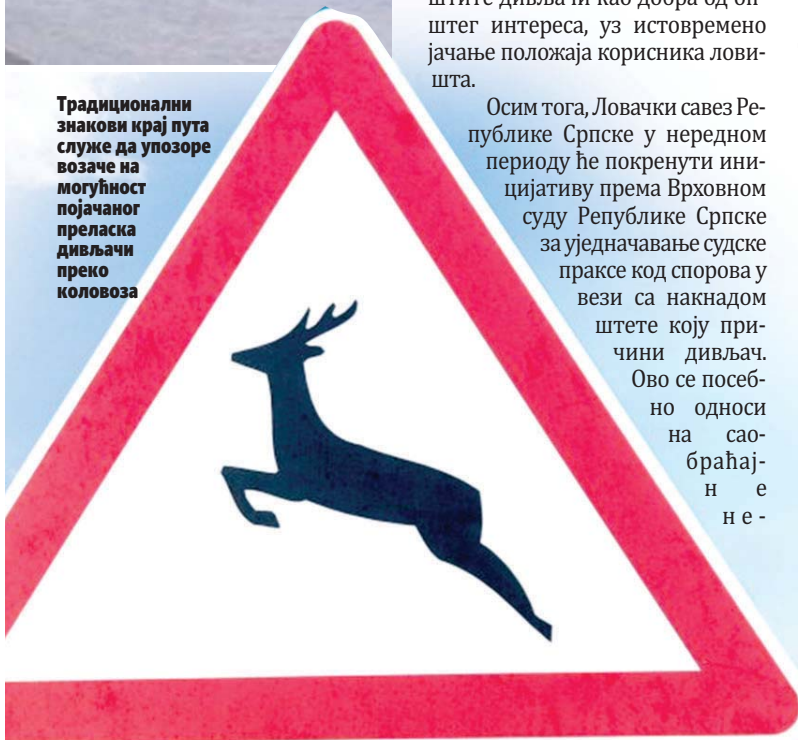

Важно је истаћи да са трендом опоравка популација дивљачи у ловиштима Републике Српске расте и тренд саобраћајних несрећа у којима учествује дивљач. Осим не на докна диве штете усјед губитка дивљачи, ови случајеви судским пресудама углавном завршавају и великим финансијским ударом на буџете корисника ловишта, доводећи често у питање и њихов опстанак.

Предсједник Ловачког савеза Републике Српске Саво Минић истакао је увјерење да ће ова активност за врло кратко вријеме дати видљиве резултате те је истакао да ће савез заједно са ресорним министарством, као партнером, и даље наставити спроводити активности на овом пројекту, али и на свим другим пројектима који су у функцији заштите дивљачи као добра од општег интереса, уз истовремено јачање положаја корисника ловишта.

Осим тога, Ловачки савез Републике Српске у нередном периоду ће покренути иницијативу према Врховном суду Републике Српске за уједначавање судске праксе код спорова у вези са накнадом штете коју причини дивљач. Ово се посебно односи на саобраћајне

несреће у којима учествује дивљач. Наиме, са опоравком бројности дивљачи у ловиштима Српске, корисници ловишта све више се суочавају са штетом над дивљачи која настаје при



Крај путева у Српској ускоро ће бити инсталирани овакви рефлектори

саобраћајним несрећама. У овим њима, осим страдања дивљачи долази и до материјалне штете на возилима која се у неким случајевима мјери и са више хиљада конвертибилних марака.

САВЕЗ: СУДОВИ ТРЕБА ДА УЈЕДНАЧЕ ПРАКСУ КОД СПОРОВА У ВЕЗИ С НАКНАДОМ ШТЕТЕ КОЈУ ПРИЧИНИ ДИВЉАЧ У САОБРАЋАЈНИМ НЕСРЕЋАМА

За велики број корисника ловишта, осим трајног губитка дивљачи, ова саобраћајна несрећа представља почетак дуге и исцрпљујуће битке пред надлежним судовима. Наиме, власници моторних возила оштећених у саобраћајним несрећама са дивљачи, "по примјеру добре праксе" обавезно спроводе поступак наплате штете на возилу од корисника ловишта, што у највећем броју случајева завршава код надлежних судова. Ови судски процеси завршавају различитим пресудама, како између појединих судова тако и између појединих судија у оквиру истог суда.

У пракси је често присутан случај када Основни суд донесе пресуду у корист власника моторног возила, а затим након уложене жалбе корисника ловишта Окружни суд уважи жалбу и преиначи пресуду те на крају Уставни

суд поништи пресуду Окружног суда и потврди првобитну пресуду или врати све на поновни поступак.

Цјелокупан овај поступак траје најмање неколико година, када на крају на наплату кориснику ловишта дође првобитно процијењен износ материјалне штете, затим трошкови адвоката, али и камате са којима укупан износ у великом броју случајева доведе Ловачко удружење до банкрота.

С обзиром на све већи број случајева неуједначене судске праксе, од које највећу штету имају корисници ловишта, Ловачки савез с циљем заштите својих чланица покреће иницијативу према Врховном суду Републике Српске за уједначавање судске праксе у овим случајевима.

Предсједник Ловачког савеза Републике Српске Саво Минић је истакао да ће савез у нередном периоду прикупити све донесене пресуде у Републици Српској по основу саобраћајних несрећа са дивљачи те да ће уз помоћ правног тима покренути ову иницијативу, за коју очекује да ће дати очекиване резултате и тиме обавезати све судове у Српској на уједначену судску праксу. Минић је нагласио да је ова активност само још једна у низу коју савез спроводи с циљем заштите својих чланица и унапређења стања у ловиштима Српске те је најавио скору иницијативу за измјену Закона о ловству Републике Српске.

Метак .22-250 у основи специјализовани калибар за одстрел штеточина

ПИШЕ: ДРАШКО ДРАГОСАВЉЕВИЋ
lovacken@gmail.com

Све до појаве бездимног барута најевфикаснији пушчани пројектили били су великог калибра и масе, а њихов терминално-балистички ефекат био је сличан оном који производи врх стријеле са више оштрих сјечива - велики пречник пројектила производи је широку улазну рану и стријелни канал што је за последицу имало велики губитак крви. Међутим, почетком двадесетог вијека, појава бездимног барута унијеће нови фактор у терминално-балистичку једначину. Велике почетне брзине донијеле су разантније путање, шире ране и убијачније терминално-балистичке ефекте. Како су балистичари и конструктори метака подизали вриједности почетних брзина тако су маса и калибар зрна смањивани да би се компензовао јак трзај.

Један од првих балистичара из предметног периода, који је експериментисао са великим почетним брзинама и малим калибрима ловачких карабинских метака, био је амерички адвокат Чарлс Њутн, човек који је 1912. године конструисао метак .22 Hi Power за фабрику Севиц. Пројектил метка калибра .22 Hi Power масе 70 грејна имао је за оно вријеме екстремну почетну брзину од 2790 стопа по секунди.

Њутн ће неколико година касније развити и јачи метак. Као полазну основу узео је чауру метка .30 06, скратио је за једну четвртину инча и сузио на калибар .22 те углавио дугачко зрно масе 90 грејна чиме је добио метак .22 Невтон. Историјски гледано, управо метак .22 Newton послужиће као основа за ултра-брзи метак .22-250 Ремингтон.

Након низа експеримената Њутн је изгубио интересовање за даљи рад и усавршавање, а метак .22 Newton лежаће неко вријеме у запећку, све док Њутнов пријатељ, оружар Џери Геби, не буде привучен ње-

Екстремно брзи "американац" популаран у Европи

Метак .22 - 250 који је три деценије чекао да га Ремингтон уведе у производњу један је од најбржих комерцијалних метака јер се креће брзином од 1,287 м/с



говим потенцијалом.

За вријеме док Њутн експериментише са жестоком карабинском муницијом малог калибра паралелно се одвија друга прича. Наиме, капетан



америчке војске и балистичар по имену Гросвенер Воткинс потписао је средином тридесетих година прошлог вијека уговор са фирмом Винчестер. У то вријеме, популарни карабински меци у калибру .22 били су .218 Вее, .22 Ногнет и на-

равно .22 Hi Power. Воткинс је заправо у свом раду трагао за оптималним омјером снаге и перформанси карабинске муниције у калибру .22. Одлучио се за чауру метка .250-3000 Севиц као полазну основу. У току



**СРНЕГА ДИВЉАЧ
СЕ МОЖЕ ЛОВИТИ
НА ПРЕКО 200 МЕТРА
ОВИМ КАЛИБРОМ**

22-250 Remington SP 3.24 g (50 gr)

	0	50	100	150	200	250	300
Brzina [m/s]	1160	1060	968	882	801	725	653
Energija [J]	2180	1822	1519	1261	1040	852	691
Putanja [cm]	-5	-1.0	0.8	0	-4.0	-11.7	-24.3

неколико година развоја, Воткинс ће експериментисати са димензијама чаура, угловима рамена, брзинама и притисцима. Па ипак, када је дошло вријеме да Винчестер у производњу уведе новоразвијени Воткинсов метак, умјесто његове конструкције фирма се одлучила за метак .220 Swift, који се базирао на чаури метка 6мм Lee Navy умјесто чауре метка .250-3000 Севиц, како је замислио капетан Воткинс. Иако разочаран, Воткинс је наставио рад на конструисању метка према властитим замислима. Удружио се са поменутиим оружаром Џеријем Гебијем



КОНСТРУИСАН 1934. ГОДИНЕ

који је екпериментисао са метком .22 Newton. Тако настаје метак назван .22 Варминтер. С обзиром да је назив тога метка био заштићен ауторским правима, оружари који су жељели направити пушке у овом калибру, а како би избјегли кршење ауторских права, муницију су једноставно назвали .22-250.

Убрзо ће почети Други свјетски рат и развој метка .22 Варминтер односно .22-250 морао је бити одложен. Још више проблема до-

нијело је увођење метка .22 Remington који је стекао велику по-

пуларност одмах по увођењу почетком 1950. године. Једини метак који је могао угрозити његову славу био је у том тренутку заборављени .22 Варминтер. Први корак направиће фирма Браунинг и 1963. године увести пушку у овом ријетком "вајлдет" калибру који тада нико није производио већ су стријелци сами пунили муницију. Тек 1965. године фабрика Ремингтон започиње производњу муниције званично назване .22-250 Ремингтон и карабина Ремингтон 700.

22-250 Remington SP 3.56 g (55 gr)

	0	50	100	150	200	250	300
Brzina [m/s]	1120	1032	950	874	801	732	666
Energija [J]	2235	1899	1610	1360	1143	954	791
Putanja [cm]	-5	-0.9	0.9	0	-4.2	-12.1	-24.7

ПЕРФОРМАНСЕ МЕТКА .22-250

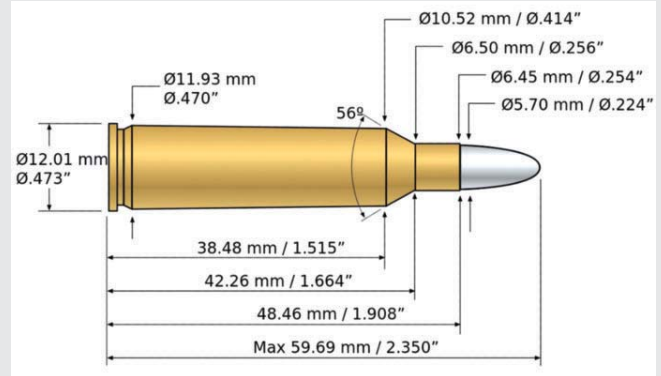

Метак .22-250 у основи представља специјализовани калибар за одстрел штеточина, захваљан је за ручно лаборисање и има такмичарску примјену али у пракси се најчешће користи за далекоментни лов дивљачи средње величине у сагласју за законским одредбама. Најприкладнији је за лов животиња масе до 40 килограма до максималних 60 килограма. Тежа дивљач до 80 килограма захтијева верзираног стријелца и прецизно пласиран хитац. Треба такође имати на уму да високе почетне брзине карактеристичне

даци за муницију ППУ производње са зрнима СП масе 50 и 55 грејна. Наравно, брзине на устима цијеви са зрнима од 40 грејна (2.6г) иду и до 1,287 м/с. Већина власника ловачких карабина у калибру .22-250 сматра да је тај метак идеалан за лов срнеће дивљачи, поготово на даљинама већим од 200 метара. Федералов метак 22-250 Sierra GameKing са зрном ВТНР од 55 грејна и брзином од 1122 м/с показао се као одличан за ту намјену. У принципу



за овај калибар производе најбоље терминално-балистичке хидростатичке ефекте до 120 метара (ради се о хидродинамичком дјеловању брзих пројектила на ткива богата течношћу односно ефектима који настају предавањем кинетичке енергије пројектила таквим ткивима). Најчешће коришћена зрна су масе 50 и 55 грејна. Према приручнику америчке фабрике барута Ходгдон метак калибра .22-250 Ремингтон напуњен са 35 грејна барута Х380 и лаборисан зрном масе 50 грејна (3.2г) постиже брзину на устима цијеви од 1066 м/с. Са 38 грејна истог барута и зрном од 55 грејна (3.6г) брзина на устима цијеви биће 1133 м/с. У табелама су дати по-

за .22-250 Ремингтон важи правилу да у лову на срндаћа треба користити тврђа и тежа зрна. Доста ловаца такође сматра да је овај калибар прејак за лисицу али идеалан за одстрел вука. Интересантно је напоменути да су британске и аустралијске елитне специјалне војне јединице (САС и САСР) током осамдесетих година прошлог вијека у наоружању имале обртно-чепне финске карабине система Tikka M55 у калибру .22-250 Ремингтон. Те пушке биле су намијењене за урбану антитерористичку борбу а калибар .22-250 Ремингтон изабран је специјално због своје брзине, разантности трајекторије, прецизности и мале пробојности зрна које неће рикшетирати.

Овај карабин постао је еталон који вриједи много више од цијене и одлично се продаје, посебно у САД



Представљамо ловачки обртно-чепни карабин система "Sauer 100"

Њемачки квалитет ЗА МАЛО НОВЦА

ПИШЕ: ДРАШКО ДРАГОСАВЉЕВИЋ
lovacken@gmail.com

Већ неколико година од изласка на тржиште ловачки обртно-чепни карабин система "Sauer 100" привлачи пажњу европских и америчких ловаца и стријелаца, оправдавајући тако репутацију једне од најбољих њемачких пушака, које вриједи више него што коштају. У овој категорији "Sauer 100" заправо је постао еталон и то не без разлога.

На страницама "Ловачких новина" већ смо детаљно представили њемачки карабин система "Mauser M18", симболично назван "народни маузер", који представља "Маузеров" одговор управо на карабин "Sauer 100", са којим дијели више заједничких карактеристика. Ради се о пушкама средњег цјеновног разреда, чијом куповином се добијају исте или приближне перформансе модела из "Маузерових" скупих серија.

Европски произвођачи пажљиво прате и анализирају америчко тржиште, па се према тим параметрима и креира понуда. Наиме, европски обртно-чепни карабини, који спадају у предметну категорију, сусрећу се са извјесним проблемима на америчком тржишту првенствено зато што су њихове цијевни фабрички фиксиране у сандук и нису предвиђене за laku замјену код пушкара. Просјечном америчком ловцу блиска је идеја замјене цијеви карабина према жељи и личним преференцијама. Једном угријан и термички обрађен сандук, у који је потом чврсто углављена цијев, без могућности одвртања односно демонтаже, не уклапа се у ту слику.



Са у вођењем карабина "Sauer 100" њемачки произвођач J. P. Sauer und Sohn GmbH (Sauer & Sohn) потпуно се удаљио од уобичајене европске праксе трајног фиксирања цијеви у сандук, те је на моделу 100 изашао у сусрет захтјевима америчког тржишта. Цијев карабина "Sauer 100" уврће се у сандук и лако може да се демонтира, баш као

што је то случај код већине америчких произвођача.

Поред тога, "Sauer" је на моделу 100 отишао и корак даље, оставши у истој цјеновној класи. Сандук "Sauer 100" нема уторе за брављење зуба на глави затварача урезане у сандук - са том сврхом уведен је нарочити прстенасти елемент. Урези, односно канали за брављење главе затварача налазе се унутар масивног прстена који је монтиран између сандука и цијеви.

Прстен има и улогу граничника који омогућава прецизно позиционирање цијеви у сандуку приликом монтаже. Традиционални начини израде обртно-чепне акције подразумевају глодање сандука из великог цилиндричног блока челика и машинску израду канала за брављење са предње унутрашње стране сандука. Постоје велике разлике у димензијама унутрашње површине сандука

у зони брављења главе затварача, па монтирање цијеви захтијева стручно лице које ће тачно измјерити и подесити чеони зазор.



**КОНЦЕПТ
"SAUERA 100" КОПИРАО
ЧАК И ЧУВЕНИ "МАУЗЕР"
НА МОДЕЛУ М18, О КОЈЕМ
СМО ДЕТАЉНО ПИСАЛИ**

Прстенасти уметак у који брављење зуба на глави затварача израђен је од врло крутог алатног челика са минималним толеранцијама, тако да су сви уметци практично истих димензија. Када се величини прстен монтира са предње унутрашње стране сандука, цијев ће приликом увртања, односно монтаже ићи тачно до те тачке и зауставити се када дотакне прстен. Овим софистицираним конструкционим рјешењем је омогућено да већ приликом мон-



Та-
ж е
ц и је в и
чеони зазор

буде подешен. Челични прстен штеди вријеме потребно за монтажу и уопште поједностављује израду сандука, тако да је за очекивати да ће произвођачи у будућности чешће примјењивати ово рјешење.

Затварач са три бравеће површине

Када се карабин система "Sauer" узме у руке, прво што пада у очи је квалитетна и прецизна израда затварача и сандука, са минималним толеранцијама. Иако врло тијесна, акција постаје мека и глатка када се кроз отвор за избацивање чаура укапа која кап уља.

Затварач обртно-чепног карабина система "Sauer 100" има главу са три забрављујућа бријега и отвара се под углом од 60 степени, што је рјешење које дозвољава монтажу оптике широког тубуса.

У отвореном положају затварача један од бравећих брегова позициониран је на 6 сати, одмах иза данцета чауре, што је промишљено рјешење које обезбјеђује сигурно увођење метка у цијев. Када глава затварача са три бријега крене напријед приликом репетирања, управо тај бријег са доње стране сигурно хвата данце чауре и скида метак са врха шаржера, без обзира на то да ли се метак налази са лијеве или десне стране доносача. На овај начин ријешено

позиционирање бријега главе затварача омогућава веома поуздано увођење метка у цијев без опасности да ће затварач прескочити преко данцета, чак и кад је метак постављен укосу о оквиру.

Са задње стране затварача налази се црвено обојени индикатор запетости ударне игле, који у запетом положају вири кроз спојницу.

Кочница је смјештена са задње десне стране иза ручице затварача и има три позиције (тростепена је). У задњој позицији крилца кочнице затварач и обарач су блокирани. Средња позиција крилца кочнице омогућава отварање затварача, али је обарач и даље блокиран. Крајња предња позиција крилца кочнице омогућава отварање ватре.

Бифиларни оквир на карабину "Sauer 100" има стандардни капацитет од пет метака или четири код "магнум" калибра, а захваљујући конструкцији утала се у силуету сандука пушке без икаквог штрчења. Капацитет од 5+1 метка уз тако утопљен оквир је више него пожељно рјешење које пружа ловцу да без проблема носи пушку обухвативши је око зоне тежишта.

Будући да фирма "Sauer" предвиђа само једну дужину сандука за модел 100, оквир јесте нешто дужи, али је уградњом пластичног граничника спријечено да се муниција у оквиру помјера уназад.

Са лијеве задње стране сандука налази се дугме утврђивача затварача.

Избацивачи

Систем избацивача на глави затварача карабина "Sauer 100" је двоструки и чине га два клипа под опругом у AP15 стилу, смјештена на челу главе затварача, наспрот извлакачу. Такви двоструки избацивачи врше константан притисак на данце чауре, која ће, једном када се ослободи пут кроз отвор за избацивање чаура, бити избачена под контролисаним плитким углом. Извлакач се приликом



отвореног положаја затварача налази тачно у отвору за избацивање чаура. Описана комбинација обезбјеђује сигурно избацивање чаура чак и код дугих "магнум" калибра и када је оптика монтирана ниско на сандуку. Иако ово не звучи као нешто посебно инвентивно, ваља се подсетити на проблеме које незгодно избачена чаура може направити одбивши се од оптику и блокирајући пут свјежем метку. Битно је напоменути и то да стандардни "Sauer 100" нема подесиву образину на кундаку, из којег разлога је важно монтирати оптику што ниже, односно ближе цијеви. Управо зато важно је да угао под којим се чауре избацују буде строго контролисан.

Оригинално рјешење бединга

"Sauer" је на моделу 100 бединг ријешо уградњом једног прецизно обрађеног алуминијумског блока у кундак. Тај епоксидном смолом фиксирани елемент кореспондира са одговарајућим жлијемом са доње предње стране цилиндричног сандука, одмах иза завртња којим су спојени сандук и кундак. Завртња пролази кроз блок. Рјешење је названо "еверст".

Већина шина за монтажу оптике намијењених карабина система "ремингтон 700" одговарају и карабину "Sauer 100".

Подесиви single-stage обарач карабина "Sauer 100" има уједначен ход до и након окидања. Могуће је подесити силу окидања од 0,9 до 1,9 кг. Окидање је одсјечно са мало празног хода.

Оно што је веома важно подвући је да се цијеви за фирме "Sauer", "Бласер" и "Mauser" израђују према истим спецификацијама и на истом мјесту. Све цијеви израђене су поступком хладног ковања и имају фабрички гарантовану прецизност од 1 MOA за три хица на 100 метара.

Да би осигурао прецизност од 1 MOA, "Sauer" је водио рачуна да свака слободно пливајућа цијев има прецизно обрађену такмичарску круну и такмичарски корак увијања за сваки од понуђених калибра.

Прецизност пушке верзирани стријелци повезују са одличним цијевима и квалитетним окидањем, а описују је као феноменалну - могуће је добити групе од 11 милиметара на 100 метара. За прецизност је заслужан и чврст, али врло удобан Ergo Max кундак, који "Sauer" израђује од полимера. Оружје се производи у више варијанти, као што су: Atacama, Ceratech, Cherokee, Fieldshoot и Panthera.

Технички подаци

Sauer 100 Classic XT
Акција: Обртно-чепни затварач
Калибри: Mini: 223 Rem. Standard: .243 Win., 270 Win., 6,5x55 SE, 7mm-08, 6,5 Creedmoor, .308 Win., .30-06 Spring, 8x57 IS, 9,3x62 Magnum; 6,5 PRC, .300 Win. Mag., 7mm Rem. Mag.
Храњење: одвојиви полимерни оквир
Капацитет: 5+1 за стандардну групу калибра, 4+1 за Mini and Magnum калибре
Цијев: хладно кована, 56 цм стандард и мини калибри, 62 цм за "магнум" групу калибра
Укупна дужина оружја: 106,6 цм за стандард и мини групу калибра, 113 цм за магнум калибре
Маса оружја: 3,05 кг за стандард и мини групу калибра, 3,15 кг за магнум калибре
Нишани: Нема механичке нишане, Hehalock систем монтаже оптичких нишана



Као што се човеку догоди љубав изненада, непланирано и са огромном количином емоција, тако се нама догодила лепота Зеленгоре, љубазни домаћини (стручна служба) на челу са Бојаном Паприцом и наравно беспрекорно уређено ловиште са мноштвом аутохтоне дивљачи, импресије једног ловца

Привредно ловиште "Врбница" установљено је на површини од 9.564 хектара на територији општине Фоча 2015. године те наредне године додијељено на газдовање Шумском газдинству "Маглић" Фоча.

Основне врсте дивљачи у овом ловишту су срна, дивокоза, медвјед, велики тетријаб, зец и дивља свиња. Од важнијих врста дивљачи ван режима заштите, у ловишту су стално присутни вуц, лисица, дивља мачка и др.

Радам квалитетних стручних кадрова на пословима ловства у овом шумском газдинству, на челу са управником радне јединице за ловство, дипломираним инжењером Бојаном Паприцом, уз право време улагање у ловне објекте и домаћинско газдовање, ловиште "Врбница" је позиционирано на самом врху привредних ловишта по питању резултата узгоја, заштите и коришћења дивљачи.



ИНВЕСТИЦИЈЕ У РЕКОНСТРУКЦИЈУ И ИЗГРАДЊУ ЛОВНИХ ОБЈЕКТА БИЋЕ ОПРАВДАНА У РЕКОРДНОМ РОКУ

Наиме, велика инвестициона улагања у реконструкцију и изградњу ловних објеката у 2020. години већ ће на крају 2021. године у потпуности оправдати уложена средства. Тако је реконструкцијом ловачке куће у самом срцу ловишта, ловцима обезбијеђен комфора боравак и одмор у планини прије и послије лова уз струју, воду, централно гријање, Тотал ТВ, интернет, љетниковач са уграђеном печењаром, и др. Истовремено, у ловишту је изграђена висока чека за лов медвједа и вука, јединствена на овим просторима. Чека је армирано-бетонска, зидана, термички добро изолована, те са димензијама и техничком опремљеношћу не оставља

равнодушног ни најзахтјевнијег свјетског ловца. Електрична енергија на "соларни погон", савремени ротациони видео-надзор хранилишта са алармом, интернет, писоар и пећ на дрва омогућавају ловцу потпуни комфор током лова дивљачи са ове чеке. Стручним гајењем дивљачи у овом ловишту, обезбијеђена је оптимална полна и старосна структура дивљачи која омогућава рационално коришћење високо трофејних јединки, обезбјеђујући истовремено трајност успјешног газдовања овим ловиштем. Квалитетном понудом услуга, корисник ловишта је у ловној 2020/2021. години извршио одстрел три медвједа, и то у један у злату, један у сребру и један у бронзи, те и реализовао одстрел три вука од чега је један у златној медаљи, чиме је у потпуности испуњен планирани обим коришћења ових врста пред-

виђен годишњим планом.

Већ са почетком ловне 2021/2022. године, одстријељен је један медвјед у злату што је заси-

гурно најави још једне успјешне ловне сезоне у овом ловишту. Наведеним коришћењем дивљачи, остварени су приходи који су по-

Привредно ловиште "Врбница" примјер успјешно



ПИСМА ЛОВА најбоља препор



ОГ ГАЗДОВАЊА



ЦА ДУКА

крили сва инвестициона улагања у ловиште у претходним годинама.

Покрај руководиоца радне јединице, на пословима ловства у ШГ "Маглић" су стално запослена и три ловочувара, који својом посвећеношћу послу засигурно дијеле заслуге за пословни успјех овог привредног ловишта које је у задње вријеме узор многим ловиштима у Републици Српској, али сигурно и шире.

Да је циљ газдовања ловиштем у потпуности остварен, говоре и импресије ловаца који су били корисници услуга овог ловишта, међу којима је и ловац Драгомир Маглић чије писмо преносимо у цјелини.

- Као што се човеку догоди љубав изненада, непланирано и са огромном количином емоција, тако се нама догодила лепота Зеленогор, љубазни домаћини (стручна слу-

жба) на челу са Бојаном Паприцом и наравно беспрекорно уређено ловиште са мноштвом аутохтоне дивљачи. Међутим, ако постоји остварење ловачког сна то је свакако привилегија ловити са новоизграђене чеке на Стубицама која по свим стандардима испуњава најстроже критеријуме за објекте таквог типа. Морам истаћи да смо ми ловци који су обишли мноштво ловишта, али овако изграђен и опремљен објекат нисмо видели нигде, који свакако мора служити на понос и ШГ "Маглић" и Републици Српској, а сигуран сам и региону. Да наш ловачки сан још није одсњан говори у прилог чињеница да смо са те "шумске лепотице" успели за непуних 36 сати одстрелити вука и медведа, а "Кошута" нам је подарила леп примерак дивокозе.

Господе из ШГ "Маглић" хвала вам за све, хвала за испуњене снове и хвала на прилици да ловимо у

таквом амбијенту и проводимо време са фантастичним људима - у свом писму написао је један ловац.

Истовремено Џерард Селман, ловац са великим, искуством написао је:



ТРИ ЛОВОЧУВАРА ПОСВЕЋЕНОШЋУ ПОСЛУ ЗАСИГУРНО ДИЈЕЛЕ ЗАСЛУГЕ ЗА ПОСЛОВНИ УСПЈЕХ

- Лов са затворене чеке у Стубицама представља посебан доживљај и осјећај нечег новог и савременог у развоју и организацији лова. Посебна захвалност ШГ "Маглић", Бојану Паприци и осталим радницима у ловству што се на посебан и јединствен начин ангажују у овој области кроз примјену најсавременијих метода и научних и стручних стандарда који доприносе развоју ловства и који би у сваком случају могли послужити као примјер и стандард свима који газдују и управљају ловиштима - навео је Селман.



Ловачко удружење "Бишина" у складу са епидемиолошком ситуацијом због вируса корона, организовало хајку на вука на четири локације у мањим групама

ПИШЕ: МИШО ЛАЗАРЕВИЋ
lovacken@gmail.com

Традиционална акција, хајка на вука, уприличена је и ове године у брдима изнад Шековића, у организацији овдашњег ЛУ "Бишина". У новом околностима, због епидемије вируса корона, организована је потрага за вуком, који гравитирају ловиштем шековићких ловаца. Организатори су се побринули да свака секција, практично, буде домаћин једној мањој групи како би се избјегло веће окупљање ловаца.

У хајку на вука у Шековићима креће се сваке зиме у фебруару како би се смањењем броја ових предатора умањила штета коју они наносе на овом подручју. Од домаћина хајке сазнајемо да је протеклих дана примијеђено веће присуство вукова, које је посебно узбунио пожар који се десио у предјелу Коријена.

На подручју наше општине гравитира неколико чопора са укупно десет до 15 вукова, који, у потрази за храном, нападају стоку у брдским селима, али су на мети ових звијери и срнећа дивљач и младунци дивље свиње. Вукови праве велике штете, па смо одлучили да хајком смањимо њихов број - казује предсједник ЛУ "Бишина" Петар Влачић.

Вук се ловио на четири локације, на ширем платоу Јаворника, Бишине, Бачковца и у предјелу Коријена. Дужина затвореног терена, односно "прстена", је око 60 километара. Претходно, са погона, кренули су хајкачи како би "подигли" вукове из својих станишта и "усмјерили" их у правцу ловаца, који су с нестрпљењем, на чекама, чекали у засједи.

Да би се одстријели вук, треба имати среће, али и бити жестоко опрезан, одговоран и миран на чеки, јер вук лако примијети присуство човјека у својој близини - прича Будимир Комленовић, главни лововођа у ЛУ "Бишина", угледни ловац из Тишце, који у својој ризници трофеја има шест одстријељених вукова.

Учесницима хајке није сметао снијег, нити хладан вјетар, амбијент правог "вучијег времена".

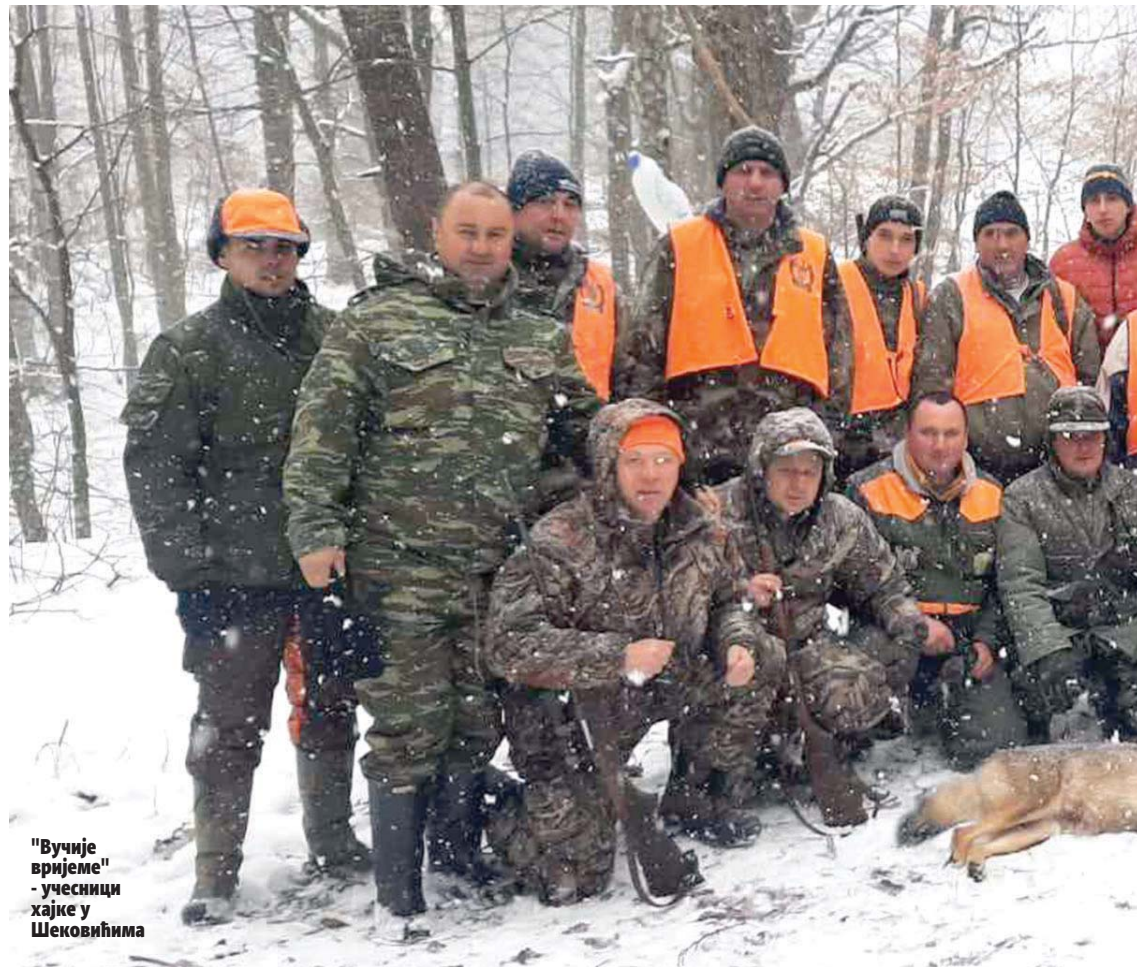

"Вучије вријеме" - учесници хајке у Шековићима

Традиционална ловна акција у Шековићима

Ни корона није спасила вукове

Добра организација

Предсједник ЛУ "Бишина" Петар Влачић задовољан је одзивом ловаца и њиховим понашањем током хајке.

- Важно је да је све протекло у најбољем реду и да смо лов крунисали одстријељеним вуком - рекао нам је Влачић, који је са својим сарадницима из ЛУ "Бишина" обезбједио добру организацију ове ловне акције.



Успјешна организација - Петар Влачић, предсједник ЛУ "Бишина"

Жеља да се баш овог пута појаве вукови била је присутна код сваког учесника хајке. Наду гостима уливају домаћи ловци који су "омирисали" вука и са којима би, очито је, појединци заједно у лов.

- Велики је мотив одстријелити вука у оваквим акцијама - каже Милан Стјепановић-Ђепало, из козлучког "Сокола", који је и члан ЛУ "Бишина".

Међу хајкачима је и група ловаца из зворничког удружења "Вукови са Дрине". Станислав Ерић, искусни ловац из Чelopeка, редовни је учесник ове акције коју више од двије деценије организује ловачко удружење из Шековића.

- У Шековићима имам пријатеље међу ловцима, тако да волим да долазим и ловим на овим просторима - говори Ерић, који у богатој ловачкој каријери још није имао прилике да одстријели



**ВУКОВИ
ЧЕСТО
НАПАДАЈУ
СТОКУ**

У њедрима букове шуме, на сњажном платоу, по веома хладном времену, додаје, његова група ловаца ишчекивала је да се појави вук. На крају ловне акције, када је студен скоро постала неиздржива, а нестрпљење помало на измаку, примијетили су кретање вука. Тек кад је пришао на око 25 метара удаљености, Ристић је повукао за обарач и први хитац је био прецизан.

- Вук се извлачио испред погона, био је непримјетан, док није "ударио" на нашу групу. Кад се појавио на чистини, брзо сам реговао - рука није задрхтала и вучица је пала од првог метка - описује Ристић свој највећи досадашњи улов.

На великом успјеху први су му честитале колеге из групе Радоје Пелемиш и Радан Васић.

Срећни ловац каже да ће трофеј вука, који је, разумљиво, изазвао знатижељу овдашњих мјештана, красити просторије његовог породичног дома. Радислав подсећа да је имао прилику да одстријели вука и прије двадесетак година, када се, прича нам, враћао из лова на дивље свиње. У селу Ристићи, почетком 2000. године, са првим сумраком, појавила су се два вука. Изашао је из аутомобила, запуцао у њиховом правцу, чак је једног и ранио, али су ипак успјели да се извуку.

Другу шансу, каже, имао је 2008. године током лова на срнећу дивљач. Тада је налетео чопор од пет вукова, међутим брзо су се разбјежали.

- У каријери сам имао доста успјеха, али ће, сигурно, за сада, овај одстријељени вук бити на првом мјесту у ризници трофеја - казује Радислав, за кога имају само ријечи хвале у матичном удружењу.

Иначе, Ристићи су позната ловачка породица у Шековићима. Радислав каже да му је дјед Радо био дугогодишњи ловац, један од оснивача ловачког удружења "Бишина" прије шест деценија, стриц Ђуро је почасни члан ове ловачке организације, а у ловачким редовима је и син Марко.

- У нашим венама су баш дуго присутни ловачки гени - наглашава Радислав Ристић, док на сњажном платоу, у брдима изнад Шековића, на надморској висини од око 900 метара, позира са својим вриједним трофејом.

вука.

На бијелом покривачу, чујемо, вукови су оставили трагове. Један од њих се, штавише, потпуно открио и дао шансу ловцима да запуцају у његовом правцу. Не гдје иза поднева, при крају хајке, са Јаворника, је стигла вијест о одстријељеном вуку. Коначно, послје неколико година, ова ловачка акција у Шековићима завршена је са вриједним трофејом.

Први вук Радислава Ристића

Дугогодишњи ловац из Шековића Радислав Ристић, у хајци коју је организовало ЛУ "Бишина", одстријелио је вучицу у предјелу Драгушја, на ширем простору Јаворника, удаљеном петнаестак километара од општинског центра, у правцу према Живиницама.



Овај трофеј биће на првом мјесту у ризници трофеја

ХАЈКАЧИМА НИСУ СМЕТАЛИ СНИЈЕГ И ХЛАДАН ВЈЕТАР

- То ми је први вук у ловачкој каријери која траје од 1998. године - прича Ристић, члан ловачке секције Шековићи два, не скривајући задовољство уловом вриједног трофеја.

На ширем подручју Каменице све је уочљивије присуство ових предатора, али и све чешћи њихови напади на домаће животиње и ситну дивљач

ПИШЕ: МИШО ЛАЗАРЕВИЋ
lovacken@gmail.com

Шакали постају све присутнији у приобаљу Дрине, гдје су се, нарочито посљедњих година, настанили у значајном броју. Од њиховог завијања, кажу мјештани појединих зворничких села, буквално се заледи крв у венама, али су прије свега смртоносни за животиње. Крећу се ноћу и у раним јутарњим сатима и иза себе остављају крваве трагове и лешеве ситне дивљачи.

На подручју мјесне заједнице Каменица, двадесетак километара јужно од Зворника, на ободу према општини Шековићи, присуство шакала је све уочљивије, а при томе су и све чешћи њихови напади на домаће животиње чиме носе огромну штету овдашњим пољопривредницима.

У оваквој ситуацији, разумљиво, мјештани су потражили помоћ од ловаца, чланова ЛУ "Вукови са Дрине", како би својим активностима допринијели да се смањи број ових предатора, а тиме и штете које причињавају овдашњим сеоским домаћинствима.



МНОГИ УЧЕСНИЦИ ПО ПРВИ ПУТ ИШЛИ У ЛОВ НА ШАКАЛА

У другој половини фебруара, чланови ловачке секције Дрињача, уз помоћ матичног удружења из Зворника, организовали су шака-

Ловци крећу у лов



лијаду на ширем подручју Каменице. Председник ЛУ "Вукови са Дрине" Бранислав Мирковић каже да се по први пут у ловишту зворничких ловаца организује ловна акција на шакала, који су се намножили у овом крају и представљају опасност како за сточни фонд, тако и за ситну дивљач.

Посљедњих неколико година шакали су све присутнији у нашем ловишту. До сада нисмо имали организовани лов на овог предатора, али послије вишебројних апела мјештана, одлучили смо се да организујемо хајку на шакала с циљем смањења њихове бројности – истиче Мирковић, додајући да су

ПРВА ШАКАЛИЈАДА У ЗВОРНИЧКОМ КРАЈУ

Шакали у вртачама, лисице на нишану



Учесници шакалијаде

Медвједи не спавају

На подручју мјесне заједнице Каменица највећа је концентрација дивљих свиња, али су своје станиште на овом терену пронашли и медвједи.

Већ годинама су присутни на локалитету Козјака и Удрча – казује Мехо Баручић, ловац из Каменице. У овдашњим шумама направили су себи сигурно скровиште и пронашли мир, а очигледно не оскудијевају ни у храни. На присутност медвједа у њиховом крају, објашњавају ловци из Каменице, указују ових дана трагови утиснути у блатњави шумски пут.

Медвједи овдје не спавају зимски сан – рећи ће Баручић, иза кога је пуне двије деценије ловачког стажа.



туације, распоређени су у више група. У овој акцији, поред домаћих ловаца, учествовали су и гости из околних ловачких удружења у регији Бинач, затим из Бродца код Бијељине, те из Тузле и Сопне, у Федерацији БиХ, прије свега пријатељи ловачке групе из Каменице, која је, иначе, била домаћин учесницима ове прве шакалијаде на овим просторима.

Сунчан и помало прохладан дан је идеално вријеме за лов. Наредних неколико сати даће одговор да ли ће бити и успјешан. Домаћи ловци, који највише искуства имају са шакалинама, кажу да их је веома тешко уловити, јер су то, наглашавају, најинтелигентније животиње, са развијеним чулом слуха, мириса и вида. Ловцима, објашњавају, остављају мало времена да их приммијете и да пуцају.

- Они су брзи и вјешти предатори па их је зато тешко уловити. Риједак је случај да се могу видјети преко дана. Појављују се у сумрак, а по ноћи се оглашавају својим специфичним криком, ваљда на тај начин међусобно комуницирају - казује Теуфик Суљичић, звани Пепо, један од ловочувара у ЛУ "Вукови са Дрине", који у ризници трофеја има и одстријељеног вука.

У посљедњих пола године на овом подручју, сазнајемо, одстријељена су четири шакала. Мирсад Хрнић, звани Перо, прошлог септембра уловио је једног, а у јануару ове године два шакала.

- Свакодневно водим бригу како да заштитим овце од шакала који долазе у близину моје куће. Почели су се појављивати прије десетак година у мањем броју, док их тренутно сигурно има око тридесетак у рејону Каменице - казу-

се ловци помало ужељели дружења које им је, признаје, ускраћено због вируса корона.

Са зборног мјеста, код ловачке куће на Глођанском брду, у раним пријеподневним сатима, учесници шакалијаде упутили су се у четири правца: према Трешњици, Лемином брду, Вељој Глави и Козјаку. Због актуелне епидемиолошке си-

Кувано вино



По повратку из лова, учеснике шакалијаде дочекали су ловачки специјалитети, кувано вино и чај, као окрепљење на прохладном фебруарском дану, које су обезбиједили љубазни домаћини, чланови ловачке групе из Каменице.

је Хрнић, наводећи да је страшно слушати њихово завијање те да се преко дана крију у рупама вртачама, које користе и лисице.

Шакали ни овог пута нису дали ловцима шансу да их приммијете и пуцају у њиховом правцу. У својим јазбинама вјешто су се сакрили од учесника хајке, упркос добро организованог акцији овај предатор није истјеран пред пушчане цијеве.

- Терен је скроз прегажен и претресен, али данас ни трага од шакала - чујемо из првих група ловаца, који су иза поднева почели да се враћају на зборно мјесто.

- Није лако надмудрити шакала. Да би се одстријелио, треба мира, концентрације и будности, али и ловачке среће - казује Мирослав Стевић из ЛУ "Бродац" код Бијељине, који има вишегодишње искуство у лову са овом лукавом и

опасном животињом у појасу поред ријеке Саве.

Из оближњег ЛУ "Комић" из Милића стигла је група ловаца, предвођена главним лововођом Синишом Алексићем, који у својој богатој ловачкој каријери има три одстријељена вука.

- Увијек је изазов ловити предаторе. Код нас су традиционалне хајке на вука, а у посљедње вријеме и на нашем подручју појавили су се шакали, који су у својим походима све опаснији - прича овај познати ловац из Милића.

Јово Гаврић из Кравице код Братунца, члан ЛУ "Чауш", каже да је први пут на овим ловним теренима и да је лов на шакала за њега једно ново искуство.

- На нашем подручју нема шакала, али су зато присутни вукови, још крволочније звијери - истиче Гаврић, који је ловац од 2003. године.

Шакала је први пут ловио и Абдулах Чивић, млади ловац из Тузле, који је са још двојицом колега дошао из града угља и соли.

- Ми смо овдје чести гости, гдје са нашим пријатељима, ловцима из Каменице, најчешће ловимо дивље свиње. Данас нисмо имали прилику да одстријелимо шакала, вјерујем да ће више среће бити други пут - казује Чивић, остављајући пушку на сигурно мјесто.

С друге стране, године нису биле препрека да се на првој шакалијади у зворничком крају и регији Бинач појави Абдулах Рамић из села Паљевићи код Зворника. Иако исписује осму деценију живота, још је активан ловац.

- Волим да учествујем у оваквим акцијама, јер сам велики поборник лова на штеточине. Имам доста одстријељених лисица, а у нашем крају, испод Удрча, појављују се и вукови. Био је ово један лијеп дан, који сам провео у друштву мени драгих људи - прича стари ловац.

Како шакали нису дали ловцима шансу да их одстријеле, цех су платиле двије лисице.

- Хајку су, ако тако можемо рећи, "спасиле" ове двије лисице. И то је успјех ако се зна да је лисицу врло тешко добити на пушкет, посебно дању кад се мање крећу - причају ловци, алудирајући да одстријељене лисице, током лова на шакала, очигледно представљају "резервни" плијен!

На крају шакалијаде, свим учесницима је захвалио на одзиву и посебно понашању у лову предсједник секције Дрињача Вељко Милошевић, најављујући да ће се и убудуће организовати сличне ловне активности, јер је све више шакала у њиховом ловишту.



Ловци са одстријељеном лисицом

ПИШЕ: МИШО ЛАЗАРЕВИЋ
lovacken@gmail.com

Мрки медвједе који обитавају у ловиштима регије Бирач пробудили су се из свог зимског сна и са својих станишта, у потрази за храном, крећу се до првих насељених мјеста. Због тога немају мира мјештани у рубним подручјима, на тремеји Зворника, Шековића и Осмака, које све чешће "посјећује" једна мечка!

Посебно су забринути житељи Папраће, Борогова, те насеља у долини Јошанице и Каменице, који живе у великом страху и са појачаним мјерама опреза, како би сачували своју стоку и извор прихода у овим тешким временима.



МЕЧКА ВЕЋ ПРИЧИНИЛА ЗНАТНУ ШТЕТУ

Како су нам рекли у ЛУ "Вукови са Дрине" из Зворника, мрки медвједе праве озбиљне проблеме у региону Веље Главе и Папраће. Штета настала због упада у стајске објекте прелази већ неколико хиљада конвертибилних марака.

- Већ десетак дана мечка хара овим просторима - казује Мирољуб Алемпић, главни ловочувар у зворничком удружењу, који је обихао угрожена домаћинства.

Он каже да је мечка у пратњи свог младунчета оштетила три штале у Каменици, Ашћерићима и Папраћи.

- У засеоку Божићи, у Горњој Каменици, у домаћинству Бране Божића, овај пар медвједа појео је три овце и три јагњета - говори Алемпић, напомињући да су представници Ловачког удружења сачинили записник са лица мјеста и предали га надлежним органима у локалној управи Града Зворника како би се покушала надокнадити штета.

Према ријечима мјештана Папраће код Шековића, протеклих

Мечка хара рубним подручјем Зворника, Шековића и Осмака

Из зимског сна у крвави поход

Мјештани Папраће, Борогова, насеља у долини Јошанице и Каменице у великом су страху и са појачаним мјерама опреза, како би сачували своју стоку и извор прихода у овим тешким временима

дана мечка је убила и појела четири јагњета и овцу у стајском објекту који се налазио тик уз асфалтни пут код локалитета шума Спреча.

Предсједник ЛУ "Бишина" у Шековићима Петар Влачић каже да су током марта, у року од пар дана, на локалитету Ашћерића, пронађени остаци растрганих тигела три овце, док су мјештани пријавили и нестанак 11 јагњади.

- На подручју општине Шековићи медвједе чине значајне штете - казује Влачић, подсећајући да је само прошле године било пет случајева напада медвједа на сточни фонд у домаћинствима на ширем подручју Бишине. Наводи да у овдашњем ловишту гравитира седам до осам јединки медвједа, те да је ловном основом предвиђен одстрел медвједа у комерцијалне сврхе.

У ловној регији Бирач, на те-

рену свих осам ловачких удружења, примјетно је присуство мрког медвједа. Одстрел је предвиђен углавном у комерцијалне сврхе, тако да се, очигледно је, чекају ловци са издашним материјалним стањем.



ПОДРУЧЈЕ ЗВОРНИКА СЛУЖИ КАО "ТРАСА" МИГРАЦИЈЕ МРКОГ МЕДВЈЕДА ИЗМЕЂУ МАЈЕВИЦЕ И ТАРЕ

Иначе, од раније је познато да подручје Зворника служи као "траса" миграције мрког медвједа између Мајевице и Таре. Зашто су медвједе застали дужи период, прије свега на подручју Зворника и Шековића, није још увијек познато.

Алемпић каже да у ловном предјелу Гркиње посљедње чети-

ри године борави мрки медвјед који је станиште нашао у шупљинама овдашњих стијена.

- Он се буквално одомаћио у овом дијелу нашег ловишта. Ловци му обезбјеђују храну, износе кукуруз, пшеницу, јабуке. Често га можемо видјети на сигурносним камерама које је поставило наше ловачко удружење, мада је постао препознатљив по великом ожилку на врату - прича Алемпић, додајући да овај медвјед за сада не чини штете.

Ипак, како каже, опрез мора да постоји код локалног становништва, а за своју безбједност, током боравка на овим предјелима, који су препознатљиви по издашним природним љепотама и чистом ваздуху, савјете од ловаца траже и зворнички планинари, који често походе ове терене. Јер, кажу, ћуди медвједа никад се не знају!

ЛУ "ПАРТИЗАН" ДОЊА ТРНОВА Одржана сједница Извјештајне скупштине

Поштујући све прописане мјере у вези са епидемиоло-

шким ситуацијом одржана је сједница Извјештајне скупштине ЛУ "Партизан" из Доње Трнове. Сви поднешени извјештаји су једногласно усвојени што је знак да се у овом ловачком удружењу сложено ради и гради.

Од ове године друштво је богатије за седам нових чланова од којих је и једна дама. Условје за заслужне ловце ове године испунила су три члана.

У овој години је предвиђен унос 900 фазана старих 12 недеља. Набавка ће бити обављена властитим средствима уз помоћ ресорног министарства. Фазани ће бити распоређени за адаптацију боравка у природи уз бригу и чување у седам прихватишта. Од ове године у годишњем плану газдовања је и дивља свиња, а након три године забране

предвиђена су и два ловна дана на зеца. Да напоменемо, прије три године ово ловачко удружење унијело је у ловиште 60 зечева који су испуштени на више локација.

Отварање ловне сезоне на срндаћа у текућој години планирано је за 15. јун, а лов ће трајати док се испуни план одобреног одстрела.

М. Б.

Са безбједносних камера - мрки медвјед у Гркињи



План челника ЛУ "Гласинац" Соколац Свака секција да има кућу и високу чеку

Ове године почели смо са изградњом пет ловачких кућа које су тренутно у завршној фази. Циљ Управног одбора је да свака секција има своју ловачку кућу и једну комерцијалну чеку, рекао Чортан

Соколачки ловци су успјешно привели крају и ову ловну годину испунивши годишњи план газдовања када је одстрел у питању. У комерцијалном лову са чека одстријелили су једног медвједа и четири срндаћа. Извршили су и прољећно пребројавање дивљачи, па је самим тим и установљено да је тренутно бројно стање задовољавајуће.

Посебну пажњу у ЛУ "Гласинац" посвећују прихрани дивљачи храном биљног и животињског поријекла и попуњавању солила на цијелом подручју којим газдује ово удружење. Посједују и двије затворене комфорне чеке за комерцијални лов.

У наредном периоду, активности ловаца из Сокоца односиће се на поправку и изградњу ловно-техничких и ловно-узгојних објеката

ката те изградњу ловачких кућа. Ове године почели смо са изградњом пет ловачких кућа које су тренутно у завршној фази. Циљ Управног одбора је да свака секција има своју ловачку кућу и једну комерцијалну чеку. Свака секција има више високих отворених чека и засједа за лов високе дивљачи. Ове године завршава и се мандат тренутног сазива руководства, а избор новог обавиће се чим се стекну услови за окупљање и организацију, сходно тренутној епидемиолошкој ситуацији праћеној вирусом корона - ре-

активностима покривају читаво подручје општине при чему посебну пажњу поклањају очувању и унапређењу фонда дивљачи и чувању природне околне и живота у њој.



**УДРУЖЕЊЕ БРОЈИ
250 ЧЛАНОВА
СА ТЕНДЕНЦИЈОМ
ПОВЕЋАЊА БРОЈА**

као је секретар ЛУ "Гласинац" Бојан Чортан.

Удружење тренутно броји 250 чланова са тенденцијом сталног повећања, а за љубитеље природе и лова и даље остаје отворен позив за учлањење. За потребе лова на крупну дивљач изграђене су високе чеке и велики број других ловних објеката којима се употпуњује укупна понуда за рекреативно бављење спортским ловом. Удружење има седам секција и окупља ловце који својим



Ловачко удружење "Варда" Рудо

У служби заштите дивљачи

Сезона лова на дивље свиње је у ловишту којим газдује Ловачко удружење "Врада" из Рудог успјешно затворена. Све активности су се одвијале у складу са планским документима, а период касне зиме и раног прољећа традиционално се користи за уређење појединих дијелова ловишта.

Ловачке групе Ивана Дробњака и Жељка Симића су једне од најактивнијих у овом погледу. Активни ловци и приправници руђанског удружења подједнако су узели учешће у прокресивању око пет километара ловачких стаза и путева који се налазе у поменутом ловишту. Предсједник удружења Срђан Миковић истиче да су ловци посебно активни по питању прихране дивљачи. Иако је зима до сада била блага, израђено је више од 50 солила, постављене су четири нове хранилице за зрнасту храну, те унесено је више од 300 килограма кукуруза.

Сталним присуством у ловишту ловци обезбјеђују неопходан мир који је у овом периоду године преко потребан дивљачи. Прије свега, то се односи на спречавање криволова и ловокрађе, као и уклањање паса луталица.

Стални процес је и изградња ловно-техничких објеката. У том смислу изграђено је пет нових високих чека и десет засједа.

Миковић је на крају додао да удружење у скорјем периоду очекује низ нових пројеката који ће бити реализовани уз помоћ Ловачког савеза Републике Српске и ресорног Министарства пољопривреде, шумарства и водопривреде Републике Српске.





НАПИСЕ ИЗ ПРОШЛОСТИ О ЛОВСТВУ ЗА ВАС ПРИРЕЂУЈЕ ДРАГАН МИЛОВИЋ - БРКО 27

ДЕВЕТСТОТИХ

На глас о смрти Краља Милана у Бечу, почасног председника Савеза ловачких удружења у Краљевини Србији управа Савеза је одржала ванредну жалобну сједницу 15. фебруара 1901. године. Дубоко потресени вјешћу да је земља изгубила узвишеног господара а Свез свог покровитеља и пр-



Краљ Милан Обреновић

вог ловца у Србији, учесници сједнице су између осталог једногласно ријешили да сва ловачка удружења учествују у општеној жалости и да на дан 23. фебруара приреде помен у својим мјесним црквама. Бог да душу прости првом Краљу Србије последице Косова, Његовом Величанству Краљу Милану Обреновићу. „Ловац“ бр. 3 за 1901. год.

Прошло је равно 120 година од када је у Бечу 11. фебруара 1901. Године умро а сахрањен пет дана касније у манастиру Крушедолу Краљ Милан Обреновић. Био је велики и страствени ловац који је притом чинио све да у Србију уведе високе ловачке стандарде и обичаје са којима се упозна ловећи по западној

Европи. Као прво снажно се залажио за оснивање Ловачког савеза Краљевине Србије којег је одмах у старту из државног буџета помогао са 80.000 динара у злату. Он је 1880. формирао прву фазанерију на Балкану на свом приватном имању - ловишту у Горњој Топоници код Ниша. Радо је ловио широм Србије од птица у Великом Градишту до крупне дивљачи у високим планинама. Краљ Милан је одстрелио 4. децембар 1885. године последњег медвједа на Јастребцу. Тај примјерак се данас налази у Природњачком музеју у Београду а његову дермопластику је урадио царев препаратор Ходек у Бечу. Волио је да има добре и расне псе а истина је да му је и чувени Калча позајмљивао свог Ђапу за лов. Краљ је као пасионирани ловац имао и вриједну збирку ловачког оружја а најчешће је користио специјалну верзију Маузер - Кока М1880 и специјално украшену за лов прилагођену М1870 - Пибоди. Ове пушке су нестале последице Мајског преврата али се недавно појавила пушка „Пибоди“ која је откупљена на једној аукцији и њу је Владимир Путин поконио Александру Вучићу приликом њиховог сусрета у Сочију 04.12.2019. године. Милан је и у другим ствари био веома страствен па је био на гласу као велики коцкар и женскарш. Неко је у шали рекао, можда баш Калча, наш Краљ или циља у мету или меће у циљ. Иако је због свог распусног живота био омражен у неким круговима војска али и ловци Србије су га поштовали и глорификовали. Само седам мјесеци по његовој смрти крагујевачки ловци су њему у част саградили монументалну чесму код манастира Дивостина на извору на којем је радо гасио жеђ док би с њима заједно ловио у том крају. Њеном освећењу су присуствовали чланови двора и цијели државни врх. (ДМБ)

ДЕВЕСТО ШЕЗДЕСЕТИХ

1962. године шумски радници су у Новској планини пронашли мало лане и донијели га у шумску управу. Јавио се Мирослав Вујновић са приједлогом да покуша лане «дати на усвајање» његовој куји која је у то вријеме имала три мала штенца. За дивно чудо ова идеја је имала срећан исход. Послије мало њушкања и упознавања лане је нашло сису, а куја га није одбила, чак напротив, изгледала је врло задовољно.

„Ловачки лист“, јануар 1987.

ДЕВЕСТО СЕДАМДЕСЕТИХ

У јесен 1978. године у селима око Лушци Паланке вукови су немилосрдно харачили. У селу Мајкић Јапри страдало је на десетине оваца и друге стоке. Ловац Слободан Мајкић једног јутра, угледавши свјеже вучје трагове, на погодном мјесту постави засједу. Неудуго потом чопор од пет звијери се појави, Слободанова пушка плану два пута и падоше вук и вучица. Неколико дана касније, пратећи вучје трагове зачу скику свог пса. Пожури, али стиже тек да види како му вјерног пратиоца вук већ задављеног ждере. Жртви није било спаса, али богами ни убици. Слободанова пушка је још једном пресудила.

„Ловачки лист“, 1. мај 1979.

140 паљанских ловаца до јесени ће имати свој Дом. На Мајданима су од општине добили око 3.000 м² плаца, а локално шумарство им је одобрало 30 м³ борове грађе коју ће бесплатно обрадити паљанска пилана, док су два «фамосова» погона уплатила по 10 милиона старих динара. Сложном ловачком акцијом километар дуг водовод је доведен на плац као и прилазни пут. Сами ловци ће обавити и све друге радове на дому, каже Петко Шуко, председник Друштва. Биће то велики и садржајан објекат који ће задовољити све потребе ових вриједних љубитеља природе и лова. „Ловачки лист“, 1. мај 1979.



Крагујевачки ловци крај спомен чесме у манастиру Дивостин посвећене Краљу Милану Обреновићу

ЛУ "Игман" Источна Илиџа успјешно реализовао још једну активност

Као што је и предвиђено годишњим планом активности, ловочувари из ЛУ "Игман" из Источне Илиџе крајем фебруара и почетком марта изнијели су со у ловишта те тако попунили солила. Такође, у ловиште је изнесена значајна количина сијена за срнећу дивљач.

Крајем октобра прошле године изнесено је око пет тона кукуруза, извршена обнова постојећих солила и постављено 20 нових. Сходно планским активностима почело је пребројавање дивљачи у ловишту да би се приступило изради годишњег плана коришћења за 2021/22. годину.

- Протекла ловна година била је веома успјешна, без обзира на пандемију и спроведене су све активности, предвиђене планом и програмом удружења - рекао је Стеван Драшковић, предсједник Ловачког удружења "Игман".

Уколико желимо здраве јединке, врхунске трофеје и надање домаћинско газдовање ловиштинама, редовно уношење соли у ловишта је неопходно, додао је Драшковић.

- Изношење соли за дивљач је веома важно. Без обзира на то како је презентујемо дивљачи, она има огромну привлачност и повећава отпорност и здравље срна, свиња... Као и човјеку тако

У ловишту допуњена солила



Последња два дана фебруара била су радна и у знаку првих важнијих активности за ову сезону. Ловочувари и ловци су и овај пут изношење соли у ловишта извршили успјешно

је и дивљачи потребна со. Натријум-хлорид узима учешће у многим физиолошким процесима у организму дивљачи, спречава болести пробавног тракта и доприноси повећању отпорности дивљачи - рекао је Драшковић.

Дивљач потребу за сољу надомирује кроз природну појаву овог минерала, али земљишта у величини наших ловишта садрже веома мали удио који је потребан животињама. Због ове чињенице дивљачи се као саставни дио газдовања износи со, коју након кратког времена веома радо узима. Солила су посјећена током цијеле године, а повећана потреба је приликом скидања баста (на роговима) те у времену дојења и измјене длаке. Солила се у ловиштима постављају у близини подручја гдје дивљач мирује, гдје долази на испашу или у близини појила. Веома радо дивљач прихвата солила која су на узвишењима, јер одатле има добру прегледност око себе.

СОЛИЛА СУ ПОСЈЕЋЕНА ТОКОМ ЦИЈЕЛЕ ГОДИНЕ

У зимском периоду је важно додатно храњење или прихрањивање срнеће дивљачи, због тога ловишта у којим има ове дивљачи морају не само из етичких начела водити посебну бригу о прихрани срна, него треба имати на уму важност овог периода у вези са биологијом ове дивљачи.

J. С.

ВРЕМЕПЛОВ: Дружење ловаца из Сокоца и Лазарева Пријатељство дуго четири деценије

Ниједно пријатељство није случајно - каже давно скована изрека. Ове ријечи, с разлогом, стављам у врх још једне приче о искреној и братској сарадњи ловаца Сокоца и Лазарева, дугој преко четири деценије.

Подсјетићемо вас на поменуто дружење братимљених ловаца давне 1999. године у тексту Грује Караџића.

У заједничком лову одстријељене четири дивље свиње, а вук поново умакао. Братска сарадња

Удружења ловаца "Гласинац" Соколац и секције ловаца из Лазарева траје пуних 20 година и није прекидана ни у најтежим временима - временима када се на овим просторима водила борба за опстанак и стварала прва српска држава западно од Дрине. Бар једном годишње соколачки ловци одлазе у братско Лазарево, а Лазаревчани, углавном поријеклом из источних дијелова Републике Српске, током јануара или почетком фебруара, узвраћају посјету уз незаборавна дружења у природи и породичном кругу својих домаћина. Тако је било и ове ловне сезоне. Половином новембра соколачки ловци у Лазареву су учествовали у заједничком лову на ниску дивљач, а почетком ове године прелијепи пејзажи Бабића бора били су мјесто истинског братског дружења заљубљеника у лов и природу. И вријеме и ловачка



срња били су наклоњени истинским пријатељима.

У току дводневног заједничког лова одстријељене су четири дивље свиње и пропуштено много прилика да број ловачких трофеја буде знатно већи. Оно што је много важније је то да ће остати незаборавне анегдоте, пјесме и заједнички ручак у природи, онакав какав само ловци знају да организују. На растанку братски загрљаји, обећања да ће се ускоро видјети

и заједнички жал што и ове године на нишану нису имали вука, који вјешто избегава сваки сусрет са ловцима и свакодневно наноси велику штету овдашњем становништву. На крају неопходно је истаћи и велику захвалност гостију за цјелокупну организацију и ангажовање чланова Удружења ловаца "Гласинца". Како рекоше на растанку, настојаће, бар дијелом, бити добри домаћини, као што су то и овом приликом били Сокоци.

ЛУ "Комић" Милићи

Лове и чувају дивљач

Од крупне дивљачи највише има дивљих свиња, а све је већи број и сrneће популације. Вукови и шакали опасни предатори

ПИШЕ: МИШО ЛАЗАРЕВИЋ
lovacken@glassrpske.com

УЛУ "Комић" из Милића протекла ловна сезона оцијењена је успјешном. Ловило се на основу годишњег плана одстрела дивљачи, који је у потпуности испуњен. Минуле зиме, милићки ловци највећим уловом сматрају 39 дивљих свиња, које су, иначе, и најзаступљеније у њиховом ловишту.

Секретар Ловачког удружења "Комић" Дејан Голић каже да је домаћинско газдовање кључни сегмент развоја и богатства ловишта.

- Имамо задовољавајуће стање бројности већине врста дивљачи. Захваљујући природним погодностима, у посљедњих неколико година имали смо благе зиме што је погодвало очувању дивљачи и њеној репродукцији. Међутим, постојеће стање је, ипак, највише резултат наше бригае за дивљач, што се огледа и кроз редовне акције



Акције на спречавању штета од шакала



Дејан Голић са одстријељеним дивљим свињама

на изношењу хране у ловиште - казује Голић.

Да боравак у лову и природи буде што садржајнији, изграђено је шест ловачких кућа, а у свакој секцији постоје високе чеке за осматрање и лов високе дивљачи, као и други бројни ловно-узгојни и

ловно-технички објекти, намијењени за бригу о дивљачи.

Голић каже да је удружење у 2020. години аплицирало код Министарства пољопривреде, водопривреде и шумарства Републике Српске за додјелу средстава нами-

Брига о дивљачи

Наш први задатак је брига о заштити и узгоју дивљачи, како би јој се обезбједио боравак и живот у природи, истиче Дејан Голић, који је секретар ЛУ "Комић" од 2012. године. Он каже да се редовно организују акције на изношењу хране у ловиште ради прихране дивљачи.

- Посебно је то изражено у зимском периоду кад снијег и ниске температуре окују ловиште и кад је дивљач највише угрожена у својим природним стаништима - говори Голић, додајући да је протекле зиме у ловиште изнесено око седам тона кукуруза, затим близу 1.000 килограма соли, као и значајне количине сијена.

Поред ловачког удружења, и сами ловци су се, у својим секцијама, организовали на обезбјеђењу хране за дивљач.

јењених за развој ловства у Српској.

- Прошле године реализовали смо два пројекта у сарадњи са ресорним министарством и Ловачким савезом Републике Српске. Први, у вриједности од 7.000 КМ, односио се на изградњу високих чека, а други у износу од 1.350 КМ, искоришћен је за набавку компјутерске опреме - истиче Голић, подсећајући да је, захваљујући пројектима за развој ловства, ЛУ "Комић" задњих неколико година постало богатије за 15 аутоматских хранилица, шест надзорних камера за осматрање и праћење фонда дивљачи, као и за 11 високих чека за лов крупне дивљачи.

Иначе, ловиште милићких ловаца простире се на близу 30.000 хектара, а поред дивљих свиња, као најдоминантније врсте дивљачи, све је више у експанзији сrneћа популација, што свакако радује овдашње ловце. Оно што их, међутим, забрињава је присуство вукова, по чему је познат и милићки плато.



ВИРУС КОРОНА ОДГОДИО ХАЈКУ НА ВУКА

- На нашем простору, овдје у регији Бирач, вук је постао као домаћа животиња. Посљедњих година водимо борбу са прекомјерним бројем вукова, пошто причињавају велике штете нападајући не само дивљач, него и домаћу стоку, нарочито у прољећним и касним јесењим данима - објашњава Голић, који у свом двије деценије дугом ловачком стажу има три одстријељена вука.

У посљедње вријеме у ловишту милићких ловаца присутни су и шакали, лукави предатор који се изузетно добро сналази у густом и трновитом растињу, одакле напада племениту дивљач.

- У спречавању ширења предатора, минуле зиме одстријељен је један шакал, док су током протекле сезоне лова на сrneћу дивљач "пала" још три комада - казује Голић, објашњавајући да због епидемије вируса корона, ове године, из превентивних разлога, нису организовали хајку на вука, традиционалну акцију милићких ловаца почетком марта.

Ловачко удружење "Комић" основано је 1994. године и у пет секција окупља нешто више од 200 чланова.

