

Година XX, број 202
јун/јул 2021.

WWW.LOVCI.RS.COM

Л О В И Н Е Л О В А Ч К Е



ЛИСТ ЛОВАЦА РЕПУБЛИКЕ СРПСКЕ



**ПОСЉЕДЊИХ
ГОДИНА
СВЈЕДОЦИ
СМО УЧЕСТАЛЕ
ПОЈАВЕ
ЕЛЕМЕНТАРНИХ
НЕПОГОДА**

Стране 6 и 7



Суша и посљедице

Посљедице се у јавности углавном мјере кроз привредне губитке, али ипак се не смије заборавити еколошки утицај ових процеса на цјелокупан ланац животне средине. Неопходно је прилагођавати се евидентним климатским промјенама у свим секторима живота, па тако и у ловном газдовању.



**ПОЧЕО ПЕРИОД ГОДИНЕ КАДА
СУ НА ИСПИТУ РАД ПАСА,
УПОРНОСТ И УМИЈЕЋЕ ЛОВАЦА**
Најатрактивнији
ЛОВ НА СИТНУ ● Стране 14 и 15
дивљач у августу
и септембру

**УПОТРЕБА ТЕХНОЛОШКИХ РЈЕШЕЊА У ЛОВУ ОТВАРА
МНОГА ПИТАЊА И НУДИ САМО ЈЕДАН ЗАКЉУЧАК**

**Дивљач нема шансу
да преживи спој ● Страна 13
технологије и ловачке
неетичности**



**ЛОВАЧКИ САВЕЗ РЕПУБЛИКЕ СРПСКЕ
ОРГАНИЗОВАО РЕДОВНО ПОЛАГАЊЕ ИСПИТА**

До краја године биће 25.000 ловаца

● Стране 4 и 5

Предсједник Ловачког савеза Републике Српске Саво Минић честитао је свим ловцима који су положили испит и позвао их на поштивање свих принципа ловачке етике

**ДРУЖЕЊЕ ЗАСЛУЖНИХ
И ПОЧАСНИХ ЧЛАНОВА
ЛУ "ВУКОВИ СА ДРИНЕ"
ИЗ ЗВОРНИКА**

**Кад сам
био
млађан
ловац ја...**

● Стране 18 - 20

"Ловачке новине"

ЛИСТ ЛОВАЦА РЕПУБЛИКЕ СРПСКЕ
Година XX, број 201, април/мај 2021.

Издавач: Ловачки савез Републике Српске,

Бијелина, улица Старине Новака бр. 24

Телефон: 055/243-400, факс: 055/243-230

E-mail: lsbijeljina@gmail.com

www.ovcirs.com

Жиро рачун: 5620010000005781

За издавача: Саво Минић

Главни и одговорни уредник: Душан Репија

Уређивачки одбор: Саво Минић, Василије Савић,

Војо Степановић, Драшко Росић, Здравко Илић,

и Душан Репија, представник "Гласа Српске"

Комисија за информисање Ловачког савеза РС:

Војо Степановић, предсједник, Миленко Лазаревић,

Александар Шљивић, Недељко Гламочак

и Жељко Антонић

Штампа: "Глас Српске"

Тираж: 19.000

Лист излази једном мјесечно

Плаћањем чланарине чланови Ловачког савеза Републике Српске постају претплатници "Ловачких новина"

Рукописи и фотографије се не враћају, а све прилоге слати на

E-mail: lovacken@gmail.com

Рјешењем Министарства просвјете и културе број 073-27-3/07, од 9. маја 2007. године, лист је уписан у регистар јавних гласила под бројем 512.

Ловачки савез Републике Српске и Шумарски факултет организовали семинаре посвећене јачању знања и компетенција у области ловства

Едукација кључни фактор развоја ловства

Савез је препознао значај ових едукација којим би се анализирали кључни проблеми у области ловства и јачали капацитети заинтересованих страна усмјерени ка будућем планском и одрживом газдовању ловном привредом, рекао Минић

ПИШЕ: ДАРКО ЈОВАНИЋ/АГЕНЦИЈЕ
lovacken@gmail.com

У организацији Шумарског факултета Универзитета у Бањалуци, а под финансијским покровитељством Ловачког савеза Републике Српске, 26. јуна одржан је први дио семинара посвећен јачању знања и компетенција у области ловства, док је десетак дана касније о истој теми разговарано у Фочи.

Учесници првог у Бањалуци били су представници корисника ловишта који гравитирају западном и централном дијелу Српске, док су се у просторијама ШГ "Маглић" Фоча окупили корисници ловишта источног и јужног дијела Српске.

Како у Бањалуци, тако и у Фочи обрађене су актуелне теме - планирање у ловству и ловачка етика, као и проблеми у газдовању међвједима у ловиштима Републике Српске и мјере за спречавање штете коју причињавају.

Предсједник Ловачког савеза Републике Српске Саво Минић је истакао да је ово први корак ка интензивирању едукације корисника ловишта с циљем јачања ловства као научне области која почива на принципима уважавања науке, струке и етике.

- Савез је препознао значај ових едукација којима би били анализирани актуелни кључни проблеми у области ловства и јачани капацитети заинтересованих страна



усмјерени ка будућем планском и одрживом газдовању ловном привредом. У прилог наведеном иде и чињеница да је Савез из својих средстава у потпуности финансирао овај семинар те ће и у будуће подржавати сличне активности за које буде процијењено да су од користи за кориснике ловишта и генерално за ловство у Српској - истакао је Минић те је додао да је ово још један доказ одлучности савеза да све своје ресурсе усмјери ка унапређењу ловства у Републици Српској.

Одличан одзив био је и у Фочи, гдје се окупило педесетак корисника ловишта. Декан Шумарског фа-

култета Универзитета у Бањалуци Маријана Каповић Солонун рекла је да је разговарано о ловачкој етици и намери Ловачког савеза Српске да се она поштује.

Директор Шумског газдинства "Маглић" Фоча Споменко Стојановић нагласио је да је семинар побудио велико интересовање, да је био веома користан те је изразио очекивање да ће имати велике ефекте. Члан Управног одбора ЛСРС Бојан Паприца рекао је да су овакве едукације веома важне и да се мора ра-

дити на подизању свијести, како ловаца, тако и осталог становништва.

- Првенствено морамо радити на подизању свијести ловаца када је ријеч о ловној етици - односно скупу правила лијепог понашања и то је основ за све остало што радимо у ловству - навео је Паприца.



САВЕЗ ИЗ СВОЈИХ СРЕДСТАВА У ПОТПУНОСТИ ФИНАНСИРАО ОДРЖАВАЊЕ СЕМИНАРА

Вршилац дужности директора Шумског газдинства "Романија" Соколац Страхиња Башевић нагласио је да је семинар позитиван искорак у стварању боље атмосфере у ловству Републике Српске и БиХ и боље ловно-туристичке понуде за ловце из иностранства.

Важно је на крају истаћи да је овај семинар најавио успјешне сарадње Шумарског факултета, као једине референтне научне институције за област ловства у Републици Српској и Ловачког савеза Републике Српске, без којег није могуће успјешно реализовати ниједну научну активност из области ловства на терену.





Ловачки савез Републике Српске организовао редовно полагање испита

До краја године биће 25.000 ловаца

Предсједник Ловачког савеза Републике Српске Саво Минић честитао је свим ловцима који су положили испит и позвао их на поштивање свих принципа ловачке етике

ПИШЕ: ЕКИПА ЛОВАЧКИХ НОВИНА
lovacken@gmail.com

У организацији Ловачког савеза Републике Српске, у протеклих два мјесеца, у Републици Српској је одржано редовно полагање ловачких испита за ловце приправнике који су стекли услове прописане правилником о програму, начину и условима полагања ловачког испита.

Испити су одржани у свим регијама, гдје је на 10 термина приступило укупно 840 кандидата, што јасно указује на раст попу-

ларности лова у Републици Српској.



**БОЈКОВИЋ: МНОГО
НАМ ЗНАЧИ
УКАЗАНО ПОВЈЕРЕЊЕ**

Предсједник Ловачког савеза Републике Српске Саво Минић овим путем је честитао свим ловцима који су положили ловачки испит и позвао их на поштивање свих принципа ловачке етике. Минић је посебно подсетио младе ловце на обавезу спровођења мјера безбједности у лову, као и на чињеницу да одстрел дивљачи долази тек након успјешно спроведених мјера узгоја и заштите дивљачи.

Према ријечима првог оперативца крвне организације ловаца Српске Живојина Лазића, ЛС РС тренутно има око 23.000 чланова - рекао је распо-

ређених у десет регија, са тенденцијом сталног пораста.

- Очекујемо да ће до краја године Савез имати и до 25.000 ловаца - рекао је Лазић.

У Осмацима је 24. јула

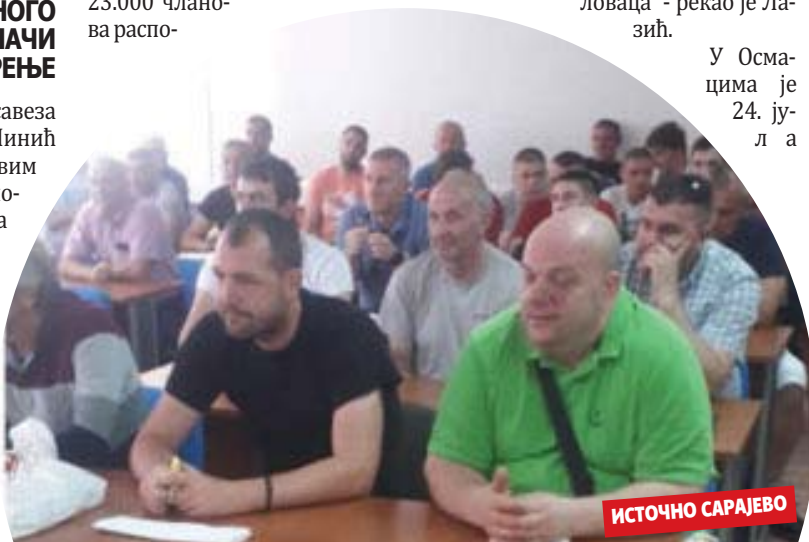

ИСТОЧНО САРАЈЕВО



Секретар ЛС РС Живојин Лазевић, који је дошао да охрабри будуће ловце, пред почетак полагања истакао је да кровна организација ловаца Српске даје пуну подршку оваквим активностима, јер је, како је рекао, будућност ловства на младим људима.

- Сваки ловац се мора придржавати ловачког кодекса којим су прописана права и обавезе сваког члана удружења. Када неко помене ловац и ловство, одмах се мисли на одстрел дивљачи, али није тако. Одстрел дивљачи долази тек након чувања дивљачи од ловокрадица, храњења дивљачи, чувања и чишћења изворишта, природе, укључујући све еколошке аспекте - рекао је Лазевић и објаснио да се полагање ловачког испита одржало на три нивоа.

Први ниво полагали су приправници који су стекли право након стажирања од годину дана у својим ловачким удружењима са регије Бирач, док је било кандидата и из Зворника, Бијељине и других регија који раније из неких личних или других обавеза нису могли присуствовати полагању. Други ниво полагања испита, рекао је Лазевић, односио се на законодавни дио за оне ловце који су полагали испит изван територије Републике Српске, па су морали да положе законодавни дио како је предвиђено законима Републике Српске из ове области, док се трећи ниво односио на верификацију ловаца који су кроз своје школовање раније изучавали предмет ловство.

Он је подсетио да је на полагање изашло 90 кандидата, од којих су 74 били приправници, док су остали полагали други и трећи ниво испита. Седам кандидата, нажалост, није положило испит.

Полагање ловачког испита по први пут је одржано на подручју општине Осмаци. Овдашње ЛУ



"Срндаћ" показало се као веома добар домаћин, а задовољство није крио ни предсједник ловаца из Осмака Драгиша Бојковић.

СВАКИ ЛОВАЦ МОРА СЕ ПРИДРЖАВАТИ КОДЕКСА КОЈИМ СУ ПРОПИСАНА ПРАВА И ОБАВЕЗЕ СВАКОГ ЧЛАНА УДРУЖЕЊА

- Организација полагања ловачког испита у нашем мјесту припремана је и спроведена у сарадњи са ЛС РС и ресорним министарством на чему смо им посебно захвални. Много нам значи указано повјерење, јер овакви догађаји су, нема сумње, један вид промоције нашег удружења, али и прилика за афирмацију ловства на овом подручју, што ће свакако допринијети још бољем раду и развоју наше ловачке организације - истакао је предсједник ЛУ "Срндаћ" Драгиша Бојковић.

Крајем јуна одржано је полагање и у Источној Илици за кандидате сарајевско-романијске регије. Присутне је ријечима добродошлице поздравио Стеван Драшковић, потпредсједник ЛС РС и предсједник регије сарајевско-романијске.

Испиту је приступило је 65 приправника, редовних 44 који су претходно испунили све услове потребне за полагање, а законодавни дио испита полагало је 11 пријављених кандидата, сви са задивним нивоом знања.

Испити за приправнике ловне регије Семберија и Мајевица због познатих епидемиолошких разлога одржани су ове године нешто касније. На припремну наставу, која је обавезан услов за излазак на испит, у "Гранд салон" у Бијељини позвано је стотињак ловаца приправника из свих десет ловачких удружења ове ловне регије.

Испити за приправнике ловне регије Семберија и Мајевица због познатих епидемиолошких разлога одржани су ове године нешто касније. На припремну наставу, која је обавезан услов за излазак на испит, у "Гранд салон" у Бијељини позвано је стотињак ловаца приправника из свих десет ловачких удружења ове ловне регије.

Начелник Осмака постао ловац

Међу ловцима приправницима који су полагали ловачки испит био је и начелник општине Осмаци Радан Сарић. Он се нашао у клупама заједно са још седам својих колега приправника из ЛУ "Срндаћ".

- Велики сам љубитељ природе и доброг дружења, а то задовољство могу пронаћи у лову, са својим пријатељима, тако да сам једва чекао да положим ловачки испит - рекао је први човек општине Осмаци.



ПИШЕ: ДАРКО ЈОВАНИЋ
lovacken@gmail.com

Суша као елементарна непогода, раме уз раме са великим пожарима и поплавама, већ узима данак и то кроз дестабилизацију појединих елемената животне средине, урушавајући тако еколошку равнотежу у сваком сегменту.

Већ смо у посљедњих неколико година сви навикли на вијести о великим шумским пожарима широм Српске, затим на вијести о смањењу приноса и сушењу пољопривредних култура, те пресушивању појединих водотока, али су све јачи аларми шумарских стручњака који упозоравају да је дошло до масовног сушења и оболијевања шумских комплекса. Узрок наведених појава готово сви траже у све учесталијим екстремним сушама, које по правилу сваке године захватају и наше географско подручје.

Тако је у протеклим годинама забијежено сушење цијелих комплекса шума у БиХ изазваних нападима поткорњака, чији су каузитети изазвани прије свега "великом понудом" физиолошки ослабљених стабала у шумама. Појава физиолошког слабљења стабала је директно повезана са сушним периодима, када долази до прераног одбацивања листа и сушења дијелова или цијелих стабала. Након што ови инсекти населе осушена или ослабљена стабла, у њиховом недостатку прелазе на здрава стабла, која се недуго затим суше. Покрај поткорњака, често се дешавају и повољне године за развој губара, који се врше веома јаке нападе.

Узрок појаве ових градација инсеката свакако јесте пад имунитета стабала и цијелих састојина, који је дефинитивно изазван екстремним сушама и потпомогнут пожарима, што директно води ка сушењу цијелих шумских комплекса и стварању голети, које за собом вуку посљедице несагледивих размјера на локалном, али и глобалном нивоу. На појаву суша најосјетљивија су стабла са плићим коријеном, која прва остају без воде (нпр. смрча), те омогућавају даљу градацију инсеката. Такође, осушена стабла су погодна за стварање великих пожара, који сваке године директно униште огромне површине под шумама, а самим тим и станишта великог броја дивљачи.

Посљедице наведених појава



Посљедњих година свјedoци смо
учестале појаве елементарних непогода

СУША и посљедице



се у јавности углавном мјере кроз привредне губитке, али ипак се не смије заборавити еколошки утицај ових процеса на цјелокупан ланац животне средине. Потребно је навести да само здрави и велики шумски комплекси омогућавају трајност извора, те свака дестабилизација шума доводи до директног угрожавања ионако смањених капацитета извора.

Истовремено, пресушивање или смањење воде у каналима и водотоцима равничарских подручја проузрокује миграцију дивљачи која је везана за ова станишта. Према процјенама климатоло-

шке годишње температуре за четири степена Целзијуса.

Наравно, све наведено морало би да забрине и ловне раднике, јер ове појаве директно или индиректно утичу на дивљач и њихова станишта. Посебно је потребно узети у обзир да ове појаве нису изоловане, већ се могу окарактерисати као редовне појаве. Већ смо свјedoци трајног смањења или пресушивања појединих водотокова и извора, што ствара потребу за миграцијом дивљачи у потрази за водом. Смањење воде, уз повећање температуре, директно утиче на продукцију биомасе, како у пољопривредним културама, тако и у природним ливадским и шумским стаништима, смањујући тиме сталну понуду свјеже хране за дивљач.

ПРЕСУШИВАЊЕМ ПОЖИЛИШТА, УЗ СКРАЋЕЊЕ ВЕГЕТАЦИОНОГ ПЕРИОДА, ДОЛАЗИ ДО ДИРЕКТНЕ УГРОЖЕНОСТИ ЖИВОТИЊСКОГ ЕКОСИСТЕМА

Такође, промјене у структури шумских екосистема изазване сушењем појединих стабала, затим и скраћивањем вегетационог периода, доводе и до промјена у приземном спрату вегетације, која представља најчешћи извор исхране за дивљач. Температурне осцилације директно утичу и на плодношење појединих врста, гдје неријетко долази до потпуног изостанка плодношења појединих воћкарица, које имају велику важност у ланцу исхране дивљачи.

Познато је да је вода у ланцу

исхране дивљачи есенцијална материја, која представља основу за све биохемијске процесе који су од животног значаја за све организме. Дивљач воду узима директно из водотока, али и кроз коришћење свјеже зелене хране, која у себи садржи и до 80 одсто воде, за разлику од суве хране која посједује тек око 10 одсто воде. Из наведеног произлази да пресушивањем природних појилишта, уз скраћење вегетационог периода и сушење биљака усљед суше, долази до директне угрожености животињског екосистема у својим стаништима. Такође, наведени процеси смањују залихе природне хране за дивљач и у јесењем и зимском периоду.

Као посљедицу тога имамо тренд повећања штете од стране дивљачи на оближњим усјевима, стоци и воћњацима.

Све наведено би требало да заинтригира ловне раднике да крену на вријеме да се прилагођавају новонасталим условима у ловиштима, те да плански приступе спровођењу компензационих мјера, које би се огледале кроз изградњу сталних појилишта и хранилишта у готово свим дијеловима ловишта, затим изградњу ремиза састављених од врста отпорних на сушу. Било би корисно у свим ловиштима увести обавезу формирања катастра извора и водотокова, те над њима вршити стални мониторинг. Такође, увођењем сталног мониторинга требало би да се прате и промјене у структури исхране на свим стаништима дивљачи.

И на крају, јасно се намеће закључак да је неопходно прилагођавати се евидентним климатским промјенама у свим секторима живота, па тако и у ловном газдовању.



шких стручњака, утврђено је да је на снази климатски сценарио који води ка смањењу падавина у љетном периоду за чак 20 одсто и повећању сред-

Посљедице се у јавности углавном мјере кроз привредне губитке, али ипак се не смије заборавити еколошки утицај ових процеса на цјелокупан ланац животне средине. Неопходно је прилагођавати се евидентним климатским промјенама у свим секторима живота, па тако и у ловном газдовању



МЕТАК .270 ВИНЧЕСТЕР ПО ПОПУЛАРНОСТИ У СВИЈЕТУ ОДМАХ ИЗА .30-06



ПИШЕ: ДРАШКО ДРАГОСАВЉЕВИЋ
ddragosavljevic@gmail.com

Амерички карабински метак .270 винчестер доказао се као један од најсвестранијих, најефикаснијих и најпрецизнијих ловачких калибара на свијету за лов срнеће и јеленске дивљачи.

Ефикасност и употребљивост овог метка тако је дубоко усађена у свијест ловаца и спортских стријелаца да га многи узимају као еталон за поређење са другим карабинским калибрима.

Прича о овом веома популар-

Метак без мане прославља СТОТИ рођендан

Велика прецизност, мали пад зрна, респектабилна енергија на великим удаљеностима и благ трзај чине метак .270 винчестер веома честим избором ловаца



ном метку води нас на почетак двадесетих година прошлог вијека. У то вријеме Сједињене Америчке Државе тек су изашле из Првог свјетског рата, а њихов славом овјенчани војнички метак .30-06 спрингфилд већ је био доказан и у лову на практично сву сјеверноамеричку дивљач. Међутим, инжењери и конструктори фабрике "Винчестер" одлучили су да оду корак даље и развију типично ловачки калибар, бољих балистичких перформанси, при чему су највјероватније били инспирисани типично њемачким промјером зрна од седам мм. Америчка идеја се огледала у побољшању карактеристика метка .30-06 утолико што би лаборисање постојеће чауре лакшим зрном од седам мм произвело разантнију балистичку путању и мањи трзај.



.270 ВИНЧЕСТЕР СЕ ПО ПОПУЛАРНОСТИ НАЛАЗИ НА ДРУГОМ МЈЕСТУ У СВИЈЕТУ, ОДМАХ ИЗА ЛЕГЕНДАРНОГ .30-06

Интересантно је напоменути како је фирма "Винчестер" била свјесна да би означавање нове муниције европским метричким, тј. милиметарским системом могло изазвати одбојност код америчких грађана. Наиме, сјећања на шпанско-амерички и тек окончани Први свјетски рат у то вријеме су била још свјежа, па би се свака асо-

цијација на њемачку војну муницију калибра 7x57 или 8x57 мм, коју је у тим ратовима користио непријатељ, могла негативно одразити на комерцијалном тржишту.

Међутим, инжењери фирме "Винчестер" одлучили су да као полазну основу узму чауру у то вријеме већ напуштеног метка .30-03 спрингфилд (7.62x65 мм). Тако је 1925. године сужавањем чауре .30-03 настао .270 винчестер лаборисан зрном промјера 0.277 инча, то јест седам мм.

Ловачки карабински метак .270 винчестер строго узевши припада категорији муниције у калибрима између шест и седам милиметара јер му је калибар заправо 6,9x64, али је по перформансама најсличнији метку 7x64 (који је само неколико година раније конструисао и увео у производњу познати њемачки стручњак Вилхелм Бренеке уз метак 7x65 Р намијењен преламачама). Чаура метка .270 винчестер дуга је 64,5 мм, што значи да је дужа од чауре .30-06 спрингфилд (63,1 мм). Остале димензије чауре су практично исте. Укупна дужина метка .270 винчестер не иде преко 84,8 мм. Максимални дозвољени притисак је нешто већи од метка .30-06 и износи 450 МПа.

Компанија "Винчестер" је са новим метком увела и обртно-чепни карабин модела 54, што ће се показати као пун погодак. Ловци и стријелци нису крили одушевљење новим калибром који се на већим даљинама показао боље од свих тада доступних средњих калибра. У почетку је лаборисан зрним масе од 100 до 160 грејна (6,5 - 10,4 г). Данашња лепеза зрна је широка: 5,85 г (90 грејна), 6,5 г (100 грејна), 8,44 г (130 грејна), 9,7 грама (150 грејна) и 10,7 г (165 грејна). Зрна од 130 и 150 грејна (8,4 и 9,7 грама) далеко су најпопуларнија. Поједина зрна иду више од 1.000 метара у секунди и доносе на циљ велику енергију. За овај метак је карактеристично да са повећањем даљине одстрела не пада рапидно енергија као што је то случај код појединих других калибра. Крупна дивљач по правилу пада "у ватри" и на више од 300 метара ако је хитац пласиран у виталну зону. Познат је по томе да ће без проблема са добро изабраним зрном и прецизно нанишањем хицем оборити чак и лоса не вели-

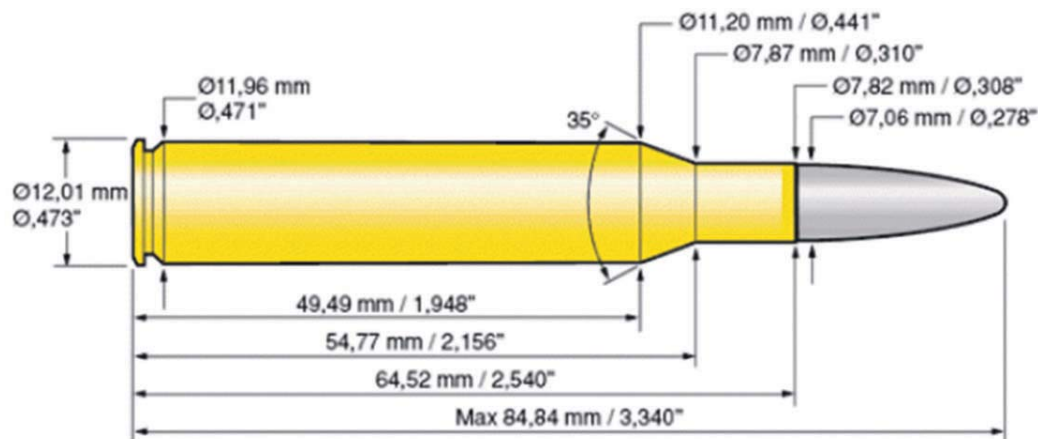

ким удаљеностима. О свињи и јелену да и не говоримо.

Иако није постигао успех одмах по увођењу, током наредних деценија, а нарочито у периоду после Другог свјетског рата, .270 винчестер је стекао велику популарност међу ловцима, али и спортским стријелцима (гађање металних силуета) сврставши се међу најпопуларније и најчешће коришћене карабинске калибре широм свијета. Не постоји нити једна фабрика муниције на свијету која данас у свом производном асортиману нема овај метак. Исто важи и за произвођаче оружја на међународном плану који данас нуде све врсте обртно-чепних, правочепних и полуаутоматских карабина као и једнометне преламаче (киплауф) у овом калибру.

"ВИНЧЕСТЕР" СА НОВИМ МЕТКОМ УВЕО И ОБРТНО-ЧЕПНИ КАРАБИН МОДЕЛА 54, ШТО ЋЕ СЕ ПОКАЗАТИ КАО ПУН ПОГОДАК

За огромну популарност калибра .270 винчестер у свијету умногоне је заслужан амерички ловац и зналац из области ловне балистике Џек О'Конор који је сву дивљач, од којота до гризлија, ловио управо овим калибром. Своја искуства преточио је у текстове, а за .270 имао је само ријечи хвале. Без обзира на хвалоспјеве у текстовима Џека О'Конора, метак .270 винчестер прочуо се по изванредној прецизности, за шта добрим дијелом може захвалити малом трзању, па самим тим и мирнијем нишањењу. Према недавном истраживању америчког ловачког магазина "Shooting Times", карабински метак .270 винчестер се по популарности налази на другом мјесту у свијету - одмах иза легендарног .30-06.

270 Winchester SP 8.40 g (130 gr) PRVI PARTIZAN

	0	50	100	150	200	250	300
Velocity [m/s]	930	884	839	796	754	714	675
Energy [J]	3641	3289	2966	2670	2397	2146	1916
Trajectory [cm]	-5	-0.1	1.7	0	-5.5	-15.3	30.1



Сачмара "Бенели М4" развијена за моринце али је због поузданости усвојили и ловци

Поуздана у рову али и у лову

Систем гасне позајмице на војној сачмарици "Бенели М4" показао се толико добро да га је италијански произвођач примијенио и на полуаутоматским ловачким карабинима

ПИШЕ: ДРАШКО ДРАГОСАВЉЕВИЋ
ddragosavljevic@gmail.com

Прошлог лjeta смо детаљно писали о уникатној италијанској полуаутоматској сачмарици система Козми, за коју многи ловци кажу да је најбоља на свијету. Ово луксузно оружје јединствене конструкције, високог квалитета и нарочите ље-

поте кроз деценије је постало статусни симбол и омиљена ловачка сачмарица богаташа и државника. Познато је да из Италије долазе и најбоље борбене односно тактичке сачмарице на свијету а овога пута, на захтјев читалаца, представићемо још једну полуаутоматску сачмарицу са Апенинског полуострва, истина ни упола елегантну и луксузну као Козми, али квалитетну, поуздану и доказану, како у борби тако и у лову. Ријеч је о полуаутоматској сачма-

рици "Бенели М4", насталој на захтјев и по спецификацијама Корпуса морнаричке пјешадије Сједињених Држава, популарних "маринаца", која је временом више него заслужено изборила мјесто и међу ловцима. Предметно оружје важно је и као прва "Бенелијева" полуаутоматска сачмарица за коју је специјално развијен једноставни и поуздани систем позајмице барутних гасова назван "ARGO". Тај се систем временом показао веома поузданим да га је Бенели



ТЕХНИЧКИ ПОДАЦИ

Произвођач: Benelli Armi SPA
 Систем рада: Позајмица барутних гасова, ротациони затварач
 Калибар: 12/76
 Дужина цијеви: 470 мм
 Укупна дужина: 1,010 мм са извученим кундаком (889 мм са увученим кундаком)
 Маса: 3.82 кг
 Чокови: Демонтажни
 Систем храњења: тубуларни подцијевни магацин
 Капацитет : 5 + 1 ловачка верзија, 7+1 војна верзија

примијенио и на својим ударним полуаутоматским ловачким карабинима.

"Бенели М4 супер 90".

Полуаутоматска сачмарица система "Бенели М4 супер 90" једно је од најбољих оружја те врсте на свијету (многи ће рећи да је то без икакве сумње најбоља борбена сачмарица данашњице) а производи се у војној и цивилној верзији, у различитим конфигурацијама и дужинама цијеви. Данас је са великим успјехом користе војне и полицијске снаге у Америци али и другим земљама, укључујући Србију, Хрватску, Словенију, Ирак, Грчку, Ирску, Грузију, Аустралију, Израел, Либију, Бјелорусију, Литванију, Малезију, Велику Британију, Јужну Кореју, Малту, Бахреин, Филиппине, Словачку, Бразил и наравно Италију.



М4 ПРВА "БЕНЕЛИЈЕВА" САЧМАРИЦА СА ГАСНОМ ПОЗАЈМИЦОМ

Предмет овог текста је основна верзија ознаке Benelli M4 Tactical. Ради се о полуаутоматској борбеној сачмарици калибра 12/76 која ради на принципу позајмице барутних гасова и развијена је специјално за америчку војску. Сачмарици "Бенели М4" претходили су полуаутоматски модели из чувене серије "Супер 90" М1, М2 и М3, настали у другој половини 1980-их година прошлог вијека. На све три пушке био је примјењен полуаутоматски инерциони систем рада, о којем смо такође детаљно писали. Сачмара М3 је имала и могућност ручног репетирања, путем клизног поткундака, када се користе патроне са гуменим куглама и уопште специјална нелетална муниција (та муниција не може произвести потребан импулс да



би се обезбиједио поуздан инерциони полуаутоматски циклус рада).

Настанак сада већ прослављеног модела "Бенели М4" везује се за конкурс Војске Сједињених Држава која је трагала за новом стандардном службеном сачмарицом. На конкурс, који је расписан 1998. године, учествовало је више компанија са моделима различитих конструкција. Бенелијев модел је америчкој војсци представљен у августу исте године након чега је подвргнут ригорозним упоредним тестовима (са моделима других произвођача). Након што се

прашина слегла, показало се да је "Бенели М4" (односно модел XM1014, како му је била ознака а конкурсу) убједљиво извојевао побједу над конкуренцијом. Серијска производња је започета идуће 1999. године а након прве транше од 20.000 комада за "маринце" званично је усвојена у наоружање Војске САД под називом M1014 Joint Service Combat Shotgun (JSCS).

Систем гасне позајмице ARGO

Срце сачмарице "Бенели М4" чини патентиран систем гасне позајмице назван A.R.G.O. (скраћено од Auto-Regulating Gas-Operated). Још од како је оружарски

геније Џон Моусис Браунинг увео конструкцију гасне позајмице код које је отвор за барутне гасове избушен на средини цијеви, већина произвођача слиједила је управо његово рјешење. Међутим, Бенели је на захтјев америчке војске развио сасвим нови систем гасне позајмице и позиционирао га одмах испред лежишта метка.

Са доње стране, у зони гдје завршава лежиште метка а почиње душа цијеви, смјештен је склоп гасне позајмице. Чине га двоструки систем комора гасне позајмице са припадајућим регулационим вентилима те дупли клипови кратког хода смјештени унутар паралелних цилиндара. Отвор гасне позајмице избушен је на цијеви испред лежишта метка јер су барутни гасови у тој зони, како објашњава произвођач, врелији, чистији и вишег притиска што за посљедицу има мање прљања механизма те бржи, уједначенији и поузданији рад. Поред тога, Бенелијев систем позајмице гасова је знатно лакши и компактнији од конкуренције.

А како то све ради? Када дође до активирања патроне у лежишту врели барутни гасови кроз коморе гасне позајмице дјелују на клипове кратког хода. Регулациони вентили на коморама гасне позајмице испуштају вишак гасова у атмосферу и одмах након тога се под дејством опруга затварају. На сачмари "Бенели М4" гасни клипови се налазе унутар паралелних цилиндара и оребрени су на тијелу. Ребра на тијелу клипова служе за боље искоришћење барутних гасова. Барутни гасови у експанзионим коморама односно гасним цилиндрима дјелују на оребрене

ЗАНИМЉИВОСТ

Традиција опремања америчких војника сачмарицама стара је преко једног вијека. Најранија употреба формацијске борбене сачмаре забиљежена је у филипинско-америчком и Првом свјетском рату. Била је то чувена "гумпарица" система "Винчестер М1897" опремљена бајонетом М1917. и названа "Тренч ган" (рововска пушка).



површине клипова који се крећу уназад и ударају у тијело носача затварача (испод главе затварача, са доње стране) чиме започиње циклус ротације и одбрављивања затварача. Затварач и носач крећу уназад против повратне опруге смјештене у цјевастом елементу кундака а чаура бива избачена кроз отвор за екстракцију.



ОТВОР ЗА ПОЗАЈМИЦУ ГАСОВА ИЗБУШЕН ИСПРЕД ЛЕЖИШТА МЕТКА

Механизам за окидање је сада ресетован и ударач/ороз запет. Носач и затварач потом крећу напријед, свјез метак бива покупљен са кашике подизача и убачен у цијев при чему затварач ротира и брави а гасни клипови се ударцем носача затварача враћају у почетни положај (клипови немају засебне опруге већ их у предњи положај враћа носач затварача под дејством повратне опруге приликом забрављивања.)

Кинематски механизам гасне позајмице максимално је скраћеног хода што умногоме смањује непожељни утицај вибрација на оружје. С обзиром на то да цијев и гасна позајмица трпе високе радне температуре и притиске подвргнути су

отпуштању заосталих напона у материјалу путем технологије дубоког смрзавања на екстремно ниским температурама (криогеном процесу у течном азоту). Систем гасне позајмице је интегрални дио цијеви а може да се лако и брзо растави ради чишћења и одржавања (без обзира на тврдњу произвођача да се систем сам чисти приликом рада).

Пуњење и пражњење

Сачмара Бенели М4 има посебан систем пуњења и пражњења. Да би се сачмара напунила или само допунила ударни механизам мора бити запет. Кључни дио механизма за пуњење је полука за отпуштање патрона из тубуларног магацина која се налази са доње десне стране сандука оружја, изнад окидача. Обиљежена је јасном црвеном тачком и у бојевом положају вири довољно да се може опипати у мрак. Овом безбједном ко-

мандом патроне се из тубуларног магацина доводе на кашику подизача - у положај за пуњење то јест увођење у цијев. Полука стријелцу пружа потпуну контролу и без њеног ангажовања свјежа патрона из магацина неће бити уведена у лежиште метка без обзира колико пута је оружје ручно репетирано. Активирањем полуке, патрона ће уз јасан клик опругом бити избачена из тубуларног магацина и постављена на подизач. Кашика подизача је просјечена па је могуће и визуелно се увјерити када је патрона постављена на њено тијело. Све док је активирана полука обиљежена црвеном тачком систем се при полуаутоматском раду ресетује и, након сваког опаљења, нова патрона биће постављена на тијело кашике доносача. Приликом паљбе, полугом је могуће прекинути доток патрона из магацина у било ком тренутку и ручно убацити патрону жељене врсте кроз отвор са десне стране сандука - директно у цијев или на кашику подизача. Иста команда је индикатор запетости ударног механизма.

Затварач ће након испаливања последњег метка остати у задњем положају. Дугме за отпуштање затварача из задњег положаја налази се на уобичајеном мјесту са десне стране сандука, испод ручице затварача. Нешто је мањег пресека али довољно удобно за анга-

жовање. Пражњење оружја се изводи репетирањем и избацивањем патрона кроз отвор за екстракцију чаура или ручним вађењем патрона кроз отвор за пуњење тубуларног магацина (уз претходно отпуштање полуке граничника).

Окидање на сачмари М4 је изванредно - чисто, реско, кратко и са јасним ресетом па се може без проблема упоредити са окидањем ловачких карабина. Кочница је крос болт типа, троугластог је пресека и смјештена је иза браника обарача са десне стране сандука. Ангажује се кажипрстом (љеворучни стријелци кочницу могу премјестити на супротну страну).

На кућишту повратне опруге односно цјевастом елементу фиксираним на задњи крај сандука монтирани су пиштољски рукохват и подесиви кундак са образином. Поткундак се састоји од двије полимерске половине. На сандуку је пласирана интегрална пикатини шина. Механички нишански систем чине задњи диоптерски нишан широког отвора подесив по висини и правцу и мушица монтирана на постоље (нишани су заштићени бочним крилцима). Описану сачмарицу радо користе ловци, првенствено због поузданог рада са различитим врстама муниције и у свим условима лова. Како је речено на почетку, систем гасне позајмице послужио је као основа за развој ловачких полуаутоматских карабина система Бенели Арго које ћемо представити неком другом приликом.



Употреба технолошких рјешења у лову отвара многа питања и нуди само један закључак

Дивљач нема шансу да преживи спој технологије и ловачке неетичности

Употреба GPS огрлица, ноћних оптичких уређаја, ласерских даљинијера, али и дрона са термалним камерама, потпомогнутих снажним теренским возилима, не оставља дивљачи готово ни најмању шансу да преживи

ПИШЕ: ДАРКО ЈОВАНИЋ
lovacken@gmail.com

Убрзаним технолошким развојем друштва у цјелини, сусрећемо се и са напредним техничким рјешењима која нам значајно олакшавају обављање готово сваког посла у нашој свакодневици.

Наравно, ова технолошка рјешења су свој искорак направила и у сфери ловства, и данас су саставни дио наше ловачке опреме. Ријетки су данас ловци који не посједују радио везе и GPS огрлице за своје псе гониче, али такође је и велики број оних који посједују ноћне оптичке уређаје, затим ласерске даљинијере, али и дроне са термалним камерама. Сва наведена опрема додатно је подржана jakim теренским возилима за које готово да и нема препреке у терену. Уколико свему наведеном додамо још и све чешћу употребу полуаутоматског ловачког оружја, заиста остаје пита-

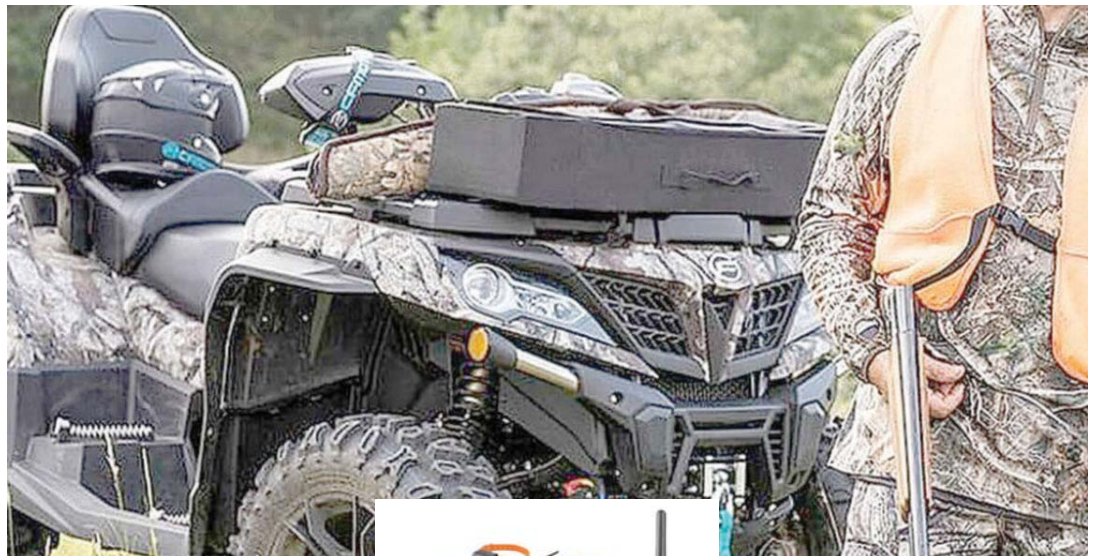

ње о вјероватноћи преживљавања дивљачи у овој спортској дисциплини.



НЕМОГУЋЕ ЈЕ ОСПОРИТИ ЗНАЧАЈ GPS ОГРЛИЦА У ОБУЦИ, ПРАЋЕЊУ И ЧУВАЊУ ЛОВАЧКИХ ПАСА ГОНИЧА

Наравно, немогуће је оспорити значај GPS огрлица у обуци, праћењу и чувању ловачких паса гонича, али да ли је употреба GPS сигнала у функцији праћења пса који гони дивљач етична? Да ли је етично "слушати" број лавеза пса на дисплеју GPS уређаја, а затим "пресећи" jakim теренским возилом правац GPS сигнала којег шаље пас у праћењу дивљачи? Да ли је етично јавити колеги ловцу



из сусједног ловишта да је GPS сигнал пса који "гони" дивљач изашао из граница једног ловишта те се креће кроз друго ловиште? Да ли је етично да колега ловац из сусједног ловишта, не стигавши да пресијече дојављени правац GPS сигнала, на тај правац пусти свог одморног пса са GPS огрлицом? И гдје је овом лову крај? Крај је на мјесту одстрела изморене и изнемогле дивљачи!

Да ли се након наведеног сценарија питамо која то јединка ди-

вљачи има шансу, или "спортску срећу" да преживи овај спој технологије и ловачке неетичности, а поготово у ловиштима, а већом густином ловаца по јединици површине?! Наравно ниједна! Да ли се питамо након оваквог лова, колико ће јединки остати у ловишту и шта ћемо "сутра" ловити?! Да ли се питамо шта ће се десити, ако девастирамо матични фонд дивљачи?! Вјероватно не!

Наравно, немогуће је и неоправдано тражити од ловца да се суздржи од употребе савремених технологија у лову на дивљач, али са пуним правом се може тражити "буђење" ловачке свијести, те прилагодити степен употребе савремених технолошких рјешења до етичког нивоа, што је вјероватно изазов за многе ловце.

Ловачки савез Републике Српске

Ловочувари добила нова одијела

Ловачки савез Републике Српске је завршио поступак набавке и дистрибуције ловачких одијела за све ловочуваре у ловиштима у Републици Српској.

Како је и најављено у марту,

Савез је на основу одлуке Управног одбора у потпуности финансирао куповину одијела за све ловочуваре, са основним циљем повећања квалитета рада ловочуварске службе у нашим лови-



штима.

Овогодишњи избор су ловачка одијела реномиране марке "percussion", која су посебно дизајнирана за кишу, вјетар и влагу, а уз то прозачна и естетски стилизована. Овом активношћу, Савез је још једном показао чврсто опредељење ка сталном спровођењу активности са основним циљем унапређења сектора ловства у Републици Српској.

Почео период године када су на испиту рад паса, упорност и умијеће ловаца

Најатрактивнији лов на ситну дивљач у августу и септембру



Најубичајенији лов препелице је са псом препеличаром. У августу, када су покошена жита и траве, ловци пролазе пространим пољима са запетом пушком у руци и прате сваки покрет пса. Када је пас стао и маркирао, ловац даје команду псу "напријед", након чега добар ловац препелицу обара, а пас је по трагу проналази и доноси

ПИШЕ: ДАРКО ЈОВАНИЋ
lovacken@gmail.com

Почетак августа је у великом броју наших ловишта у знаку лова на препелице, најмање пољске коке код нас. Ово је прилика да се на испит стави рад паса, упорност и умијеће ловаца. Интересовање ловаца за ову врсту лова код нас из године у годину расте, те се сматра да је ово данас најатрактивнији лов на ситну дивљач.

Препелица (*Coturnix coturnix*) изузетно је атрактивна ловна дивљач, коју још називамо и "пућпура", због карактеристичног оглашавања "пућпура". Селица је и на наше просторе долази са обала сјеверне Африке крајем априла и почетком маја и гнијезди се. Крајем августа, када одрасту млади, сакуљају се у јата и преко Италије и Сицилије лете преко мора у

правцу Африке, гдје проводе зиму. Међутим, важно је знати да један мањи број јединки препелица остане преко зиме и на нашим просторима, као станарица.

Распрострањена је готово у цијелој Европи.

Изузетак су станишта Исланда, Скандинавије, сјевера Финске и сјевера Русије. Нарасте у дужину до 20 центиметара, а када рашири крила, широка је око 35 цм. Реп јој је дугачак око три цм, а црвенкасто-жућкасте ноге дуге су јој 2,5 цм. Тјелесна маса достиже од 95 до 159 грама. Основна боја перја је рђасто-сива, која је испрскана црном бојом. Над очима има прамен перја жуте боје. Грудно перје у женке је бијело, а код мужјака смеђе-црвенкасте боје.

Основно станиште, односно животни простор препелице су равнице са ливадама, широка поља, угари, дјетелиништа, стрњишта, али и планински пашњаци

између 1.000 и 1.800 метара надморске висине. У посљедње вријеме све чешиће се заоравају стрњишта одмах након жетве или чак пале, те употребљавају хербициди, чиме се директно угрожава станиште препелице, али и остале дивљачи.



**КРАЉЕВСКИ ЛОВ
ЈЕ ДИНАМИЧАН, А
ЛОВЦИ ИМАЈУ ДОСТА
ШАНСИ ЗА ПУЦАЊЕ**

Препелица проводи дан и ноћ на земљи, у равним пољима обраслим разним житарицама и ливадама. Никада не сеја на стабла. По земљи трчи доста брзо, а кад

узлети, не лети високо ни далеко. Од чула су јој развијени вид и слух. Храни се у пољу зрнелом различитих житарица и корова, сјеменом мака и конопље, али и хвата инсекте и једе мравље лутке.

Гнијезда прави веома једноставно, у трави, житу и грмљу. Сезона парења траје током маја и јуна. Мужјаци не трпе друге мужјаке у присуству женке приликом парења. Женка препелице у гнијездо направљено од траве и смјештено испод грмља полаже шест-осам бијелих или прљавожутих јаја са црним пјегама, на којима лежи од 16 до 18 дана. Док женка лежи на јајима, мужјак тражи другу женку за парење, не бринући за своје легло.

Млади су уз мајку око три седмице, након чега постају самостални и знају да лете. Препелице су брижљиве према својим младима, а понекад прихвате и туђе пилиће који су остали без мајке. Ако прво легло из било којих разлога

пропадне, препелица поново носи јаја. Препелице су плијен лисица, творава, куна, мачака и неких птица грабљивица.

Најубичајенији лов препелице је са псом препеличаром. У августу, када су покошена жита и траве, ловци пролазе пространим пољима са запетом пушком у руци и прате сваки покрет пса. Када је пас стао и маркирао, ловац даје команду псу "напријед", након чега добар ловац препелицу обара, а пас је по трагу проналази и доноси. У првим данима лова, односно почетком августа ловцима на нишан излијећу јединке селице - станарице, које су у ловиште дошле





последњих 40 година је опала за више од 50 одсто. Због наведеног стања ова врста је заштићена у највећем броју европских земаља, као што су Аустрија, Белгија, Чешка, Данска, Немачка, Естонија, Ирска, Литванија, Летонија, Луксембург, Мађарска, Холандија, Пољска, Словенија, Словачка, Финска, Шведска и Велика Британија.

Препелица код нас

Препелицу данас лове у Француској, Шпанији, Португалији, Италији, Грчкој и код нас. У Републици Српској препелица је лово-стајем заштићена врста. Лови се у периоду од 1. августа до 31. децембра. Стање популације ове врсте у БиХ није довољно истражено, али постоје процјене да се у БиХ гнијезди између 5.000 и 10.000 парова препелица.

Осим домаћих ловаца, у лову препелице код нас учествује и велики број ловаца из других земаља (најчешће из Италије и Француске), који доносе значајну зараду корисницима ловишта, али и локалним заједницама на чијој територији су смјештени. Дакле, ова врста дивљачи даје велику шансу за развој ловног туризма на нашим просторима. Управо због тога, обиму коришћења препелице је потребно приступити веома опрезно, јер како је и наведено, подаци европских агенција иду у прилог смањењу бројности укупне популације ове врсте дивљачи.



ПРОЦЈЕНА ЈЕ ДА СЕ У БИХ ГНИЈЕЗДИ ИЗМЕЂУ ПЕТ И ДЕСЕТ ХИЉАДА ПАРОВА ПРЕПЕЛИЦА

крајем априла и маја, те се гнијездиле у ловишту. Међутим, већ од 20. августа у наша ловишта слијећу популације препелица селица које при свом миграционом путу прелијећу преко наших крајева. Овај прелет обично траје до половине септембра. Управо због ових популација поједини ловци користе недозвољене мамце - вабилице, чија је употреба забрањена Законом о ловству.

Најбоље вријеме за лов препелица јесте рано јутро, односно у свитање. Тада је и по највећој суши у ловишту присутна роса, пси лакше лове и лов дуже траје. Посебно је лијеп лов када је дан облачан или када кишица ромиња, када се може ловити и до десет часова ујутро.

Пресудна улога паса

Лов на препелице је незамислив без добро обучених паса пти-

чара. Псе је пожељно заштитити од крпеља, те извршити тримованье дугодлаких паса због лакшег подношења врућине. Посебно је потребно водити рачуна да се пси у овом лову не преморе, јер нису ријетки случајеви нежељених ефеката изазваних премором паса услед високих температура и недовољне кондиције. Да би лов био успјешан, пожељне су мање групе ловаца, не више од пет или шест, који се крећу у размаку од десет метара у правилној линији претражујући терен.

Овај размак се препоручује због способности препелица да се између ловаца извуку назад и полете иза њихових леђа или једноставно остану неподигнуте. Ловац мора претражити цијелу парцелу, без обзира на ниво вегетације. Погрешно је не доћи до краја парцеле јер се птице, повлачећи се испред ловаца, најчешће згрупи-

шу на крају парцеле. Приликом пуцања и поготка ловац мора запамтити мјесто пада одстријељене јединке и без скретања погледа ићи на то мјесто дозивајући псе. Врло често препелица падне као да је потпуно погођена, а само јој је оштећено крило и побјегне далеко.

Генерално, лов препелице спада у краљевске ловове, јер је динамичан и кратко траје, а добро увјежбани ловци у добром дану имају доста шанси за пуцање.

У лову се употребљава сачма бр. 14 и 16. Препоручује се тежина пуњења од 32 грама. При гађању препелице пожељно је пустити птицу на удаљеност већу од десет метара. Земља са највећом бројношћу препелица је Шпанија (око 370.000 парова) и донекле Француска (око 100.000 парова). Према подацима "BirdLife Internationala", европска популација препелице у

Осим губитка станишта услед преоравања пашњака, ливада и стрњишта, затим коришћења штетних пестицида, једна од највећих пријетњи популацијама препелица јесте прекомјеран излов уз употребу недозвољених вабилица, као и хватање мрежама цијелих јага изнемоглих птица при доласку на обале сјеверне Африке.

Истовремено, на миграционим путевима препелице су изложене и дјеловању олуја, када страда велики број јединки.

С тим у вези, а према подацима релевантне стручне литературе, коришћење препелице се ограничава на десет одсто од утврђеног бројног стања које обитава у ловишту, или десет јединки по једном ловцу по једном дану, што је потребно дефинисати годишњим плановима коришћења ловишта.



Још
увијек
висок ризик
од експанзије
болести

Афричка куга се шири полако, али константно

Откривено је огромно жариште на фарми домаћих свиња у сјеверном дијелу Пољске, а тренутно су захваћене источне области Њемачке

Афричка свињска куга и даље представља опасност, прије свега за свјетско тржиште меса и месних прерађевина. Према ријечима др Дејва Пајбрна, једног од водећих свјетских експерата из САД, ширење афричке свињске куге је још увијек високо ризично.

Он наглашава да је због опадања међународне трговине узроковане пандемијом "ковида 19", те

смањења кретања робе и добара, дошло и до благог успоравања овог смртоносног вируса по домаће и дивље свиње. Како год, вирус је тренутно у експанзији на тлу Европе и Азије.

Што се тиче Европе, прије неколико недеља откривено је огромно жариште на фарми домаћих свиња у сјеверном дијелу Пољске на граници са Њемачком. Афричка свињска куга се шири полако Европом, али то се дешава константно. Тренутно су захваћене источне области Њемачке. За сада вирус у овој области није пронађен на фармама домаћих свиња, већ

искључиво код дивљих.

Постотак смртности је 100 одсто и свака заражена јединка ће сигурно угинути. Да би спријечила уништавање свињског фонда, Европска унија је покренула пројекат у који је уложено 10 милиона евра с циљем заустављања заразе. Три прототипа вакцина су у фази завршних испитивања. Такође, у развоју су и оралне вакцине које би имале за циљ имунизацију дивљих свиња.

Недавно је у Кини пуштена у употребу вакцина која штити свиње од смрти. Ипак, ова вакцина не штити од даљег преноса заразе.

Према ријечима др Пајбрна, у Кини је изоловано седам различитих сојева ове заразе.



**ЕВРОПСКА УНИЈА
УЛОЖИЛА 10 МИЛИОНА
ЕВРА С ЦИЉЕМ
ЗАУСТАВЉАЊА ЗАРАЗЕ**

У Републици Србији болест је потврђена у осам газдинстава на територији општине Смедерево током протеклог мјесеца. Такође, у ловишту у близини Вршца пронађена су двије дивље свиње које су угинуле од овог вируса.

На карти су приказана тренутна жаришта у Европи



У ОБЈЕКТИВУ Успјешан ЛОВ у Врелима

Члан ЛУ "Соко" из Козлука Јовица Остојић одстријели је срндаћа на локалитету Врела, на простору села Роћевић. У вечерњим сатима, група ловаца из Пађина и Роћевића нашла се у овом дијелу ловишта у редовном лову на срнећу дивљач.

Највише ловачке среће имао



је Јовица Остојић, коме је срндаћ изашао на брисани простор.

- Појавио се на њиви, удаљеност је била око стотинак метара. Реаговао сам брзо и погодио га из првог метка - сумира одстрел ловац из Пађина.

На успјешном лову Остојићу су честитале колеге из ловачке групе, у којој су били још Мирослав Васић, Милан Стјепановић-Ђепало, Славиша и Александар Станојевић, Миле Косовић и Љубиша Остојић. Ту је био и Јовичин син, једанаестогодишњи Лазар, који већ три године са таом иде у лов.

М. Л.



НАПИСЕ ИЗ ПРОШЛОСТИ О ЛОВСТВУ ЗА ВАС ПРИРЕЂУЈЕ ДРАГАН МИЛОВИЋ - БРКО 29

СЕДАМСТО ДЕВЕДЕСЕТИХ

Император Француске Наполеон Бонапарта, иако је по мишљењу многих био најгенијалнији војсковођа свих времена, био је истовремено очајно лош стријелац ватреним оружјем. Једном приликом, током разговора са Лапласом, чувеним математичарем, Наполеон кроз прозор дворца угледа прасе како ришка траву у башти. Одмах је затражио пушку да смакне дрску штеточину. Послије његовог првог хица прасе се само помјерило за неколико метара, да би послије другог наставио ришкати на истом мјесту. Лаплас, који није био ловац, снисходљиво замоли за пушку, полако нациља и опали. Прасе паде као громом ошинуто! Када су касније слуге донијеле несрећно прасе, Наполеон је коментаришао како је врло чудно да тако мала животиња може издржати три поготка, а још је чудније да су све три кугле погодиле у исто мјесто. Лаплас је то мудро одхућао, не усуђујући се прозборити ни ријечи пред хировитим и пријеким царем.

«Ловачке новине НС», јануар 1975.

Просто је невјероватно да је овај војсковођа, један од највећих у историји ратовања, био ужасно лош

стријелац. Та његова мана произвела је низ подругљивих анегдота које су се причале, наравно иза његових леђа. Међутим, Бонапарта је волио да учествује у једној врсти лова гдје није морао користити стрелачко оружје, већ су читав посао завршава-

ли



чопорних ловачких паса. Ради се о чувеним парфорс лововима који су вијековима били забава аристократије, гдје су племићи свој престиж доказивали расним тракаћим коњима и великим бројем, за лов дресираних, паса. Пси су

прогнали дивљач (јелене, дивље свиње, лисице и зечеве), док она не би пала од изнемоглости. Ова врста лова, по својој бројности, раскоши и извођењу, доживјела је свој процват за вријеме Луја XIV. Француска револуционарна власт, као дио бившег поретка, законски забрањује ову врсту лова. Међутим, Наполеон је поново уводи и легализује. У задње вријеме честа је пракса да се, рецимо, јелени не убијају у парфорс лову, већ се пси одбијају од малаксале животиње и она се поново враћа у ловиште. ДМБ

ДЕВЕТНАЕСТИ ВИЈЕК

У Кнежевини Србији била је раширена појава да припадници виших слојева друштва радо упражњавају лов, као вид одмора и разоноде, што је уосталом био обичај и у цијелој Европи тог времена. У такве ловове често су позивани пријатељи из других мјеста, па чак и из иностранства. За потребе ове друштвене елите, као и саме кнежевске породице, формирана су и посебна ловишта, такозвани кошутњаци, којих је било у околини Београда, Крагујевца, Чачка, Ниша, а и у другим мјестима. Њих су чували и одржавали плаћени чиновници, звани кошутари. Обичај је такође био да се одстрелена дивљач поклања Кнезу или другим домаћим и страним угледницима. Маја мјесеца 1840. године уставобранитељи су озбиљније уредили и ову област, па је прописан ловостај за племениту дивљач, док су јелени и кошуте сасвим изузети од лова. Такво стање је санкционисала и «Уредба о лову» из 1853. године, која је била на снази све до Закона о лову 1898. Непоштовање горњих прописа било је забрањено озбиљним новчаним казнама.

«Пољопривреда Кнежевине Србије», Бојан М. Катих

ДЕВЕТСТО ДЕСЕТИХ

Жале се из Власнице да поједини обијесни ловци наносе велику штету сељацима, и то понекад свјесно и злонамјерно. Неки пут пуцају у домаће животиње, а недавно је Нуман Хаџиомеровић, враћајући се из лова у којем је остао кратких рукава, из обијести, изнад куће Мића Росића, убио пса који је уз чобаницу чувао стоку. Власти требају повести рачуна каквим све људима дају дозволу за оружје.

«Српска ријеч», 23.12.1910.

ДЕВЕТСТО ДВАДЕСЕТИХ

Савез ловачких друштава Босне и Херцеговине до-

ставио је препис дописа Дирекције шума у Сарајеву Министарству шума и рада у Београду, под бројем Д.Ш. 44.696/26 од 20.1.1927. године, који гласи:

„Током године 1926. дошло се до уверења да већина друштава у БиХ постоје само на папиру. Незнатан број ловачких друштава чини тек нешто на подизању и унапређивању лова, па се о томе, с те стране, не може ни говорити. Податке је ова Дирекција прикупила преко среских поглавара о 30 ловачких друштава, док од 8 ловачких друштава нисмо уопште могли добити никаквих података. Овом приликом смо установили да ни једно друштво из властите иницијативе и властитих средстава није ништа подумало за насађивање и узгој дивљачи, заштиту корисне дивљачи, сузбијање криволовства и за узгој чистокрвних ловачких паса. Ни једно ловачко друштво нема израђеног правилника, према коме би имали чланови вршити ловљење дивљачи. Ово су последице тога што су се у ловачка друштва увукли већим делом људи у поратно време, који нити имају ловачког одгоја, нити првог разумевања за овај спорт.»

«Посавски ловац»,
Годишњак за 1927.

ДЕВЕТСТО ТРИДЕСЕТИХ

Ловац из Осјека Коста Костић је крајем 1931. године због једне опкладе у друштво на увид донио својих 40 ловачких карата (годишњих дозвола), уредно сложених по годинама из времена различитих државних управа. Прекид тог низа уследио је једино током рата 1914–1918, када се није ни ловило. Тим поводом његов блиски ловидруг Богдан, у Костину част је припремио за пријатеље богату закуску у свом винограду.

«Ловачко рибарски вијесник» бр. 8 за 1934.

Дружење заслужних и почасних чланова
ЛУ "Букови са Дрине" из Зворника

Кад сам био млађан ловац ја...

Стари ловци манифестовали сву љепоту ловачког
позива и његове истинске вриједности

ПИШЕ: МИШО ЛАЗАРЕВИЋ
lovacken@gmail.com

Уководство ЛУ "Букови са Дрине" из Зворника уприличи-ло је и ове године сусрет са својим почасним и заслужним ловцима. Најновије дружење организовано је у Костијереву, код нове ловачке куће, у секцији Дрињача.

Био је то истински догађај за ловце ветеране, који су највећи дио свог живота посветили лову и активностима у свом матичном удружењу. Дружење и пребирање по успоменама, у предивном амбијенту, трајало је неколико сати, али ће, сасвим је сигурно, угисци са овог догађаја остати у мно-го дужем сјећању.

Председник ЛУ "Букови са Дрине" Бранислав Мирковић није крио задовољство поновним сусретом са најстаријим члановима, јер су оваква дружења, уз ловачке специјалите-те и незаборавне л о - в а ч к е п р и - ч е , п о с е - б а н д о ж и в љ а ј ,

што се могло видјети по емоцијама код старих ловаца.

- У нашем удружењу има више од 40 почасних и заслужних ловаца. Овим гестом сваке године желимо да им укажемо пажњу и респект, имајући у виду њихове вриједности и допринос нашој ловачкој организацији, који су, свако на свој начин, дали у протеклим деценијама свог чланства - рекао је Мирковић, поручујући да ће се ова лијепа традиција наставити и у наредном периоду.

Ветерани лова, људи који су зашли у седму, осму, па чак и девету деценију живота, неки и нарушеног здравља, дошли су на ово дружење, да би, како кажу, оживјели успомене на добра времена и бројне ловачке доживљаје.

- Ми смо свој живот утkali у ловство, у наше ловачко удружење и много смо срећни што смо данас заједно и што нисмо заборављени од нашег ру-



ководства и млађих ловаца - говори Миле Марковић, ловац из Зворника. Ловачка каријера популарног Циге траје од 1976. године, а како каже највише је волио да лови лисице и дивље свиње.

У ловачким круговима Миле је познат по својој веселој нарави, годинама је у својој ловачкој групи предњачио по шалама и ловачким догодвштинама.

- За мене је лов кад изађем у шуму и природу, са својим пријатељима наложим ватру и кад уживамо у разним ловачк и м с п е - ц и -

јалитетима - казује Марковић, који, иако нарушеног здравља, није пропустио ни ово дружење са својим дугогодишњим колегама ловцима.

Заслужни члан зворничког удружења је и Здравко Илић, ловац из Роћевића, који је у два мандата био и члан Управног одбора Ловачког савеза Републике Српске представљајући ловце регије Бирач у кровној организацији Српске.

- Ми желимо да ловимо, али прије свега циљ нам је да улavimo добро дружење и добре пријатеље, да оживимо успомене на лијепа времена и добре ловачке обичаје - рекао је Илић, иза кога је пуних пет деценија ловачког стажа.

Мићо Ерић из Зворника, један од најугледнији ловаца у приобалју Дрине, био је видно расположен у друштву својих савременика. Стари ловац, на прагу девете деценије живота и ловачког стажа од 58 година, није крио своје задовољство.

- Лијепо је бити у овако пријатном друштву. Лов је једна од лијеких ствари, у лову се људи друже, проводе вријеме у природи, на чистом ваздуху - прича Ерић, који је својевремено четири мандата био председник зворничких ловаца, а пуних деценију и секретар ловач-



Јован Шарац и
Ристо Алемпић



Срце пуно радости: Заслужни и почасни ловци зворничког удружења

ке организације у граду на лијевој обали Дрине.

За себе каже да му одстрел дивљачи никад није био суштина бавања ловом.

- Читав живот сам се практично бавио заштитом и узгојем дивљачи и мој ловачки стаж је био усмјерен у том правцу - набавка дивљачи, узгој, обезбјеђење средстава за исхрану, побољшање стања у ловишту.

Бављење
л о -

вом, спорта и дружења ради и очување природе, двије су ствари које су ме определили за лов - казује Ерић, који је почасни члан и у ловачким удружењима у Козлуку и Шековићима.

Рајко Ђукић из Китовница такође је један од најстаријих ловаца у ЛУ "Вукови са Дрине".

- Стигла је осамдесета година, али видите како се лијепо осјећам кад сам у добром друштву,

са својим пријатељима ловцима

- дочекује нас Ђукић, који

је највише волио да лови лисицу и зеца, док у дугогодишњој ловачкој каријери, по сопственом признању, није имао среће да одстријели срндаћа.



РУКОВОДСТВО УДРУЖЕЊА СВАКЕ ГОДИНЕ СЕ СЈЕТИ ОНИХ КОЈИ СУ ИМ УТАБАЛИ ПУТ

У добром расположењу затекли смо и Мехмеда Суљића, ловца из Каменице. Заборачио је у 79. годину живота, док се ловачког стажа низало скоро пет деценија. У ловачким круговима чика Мехо је прави шерет, а такав је, кажу, и у приватном животу.

- За овакве сусрете се живи - убуђено прича овај ветеран лова.

Нажалост, признаје, мало је његовог друштва са којим је некада ловио, али још прошега са својим млађим колегама по овим предјелима, који су, како каже, познати по природи и лову.

Ристо Алемпић живи овдје у Костијереву, а ловац је од 1983. године.

- Ово је за нас посебан доживљај - каже Алемпић, додајући да неке колеге ловце није видио од задњег сусрета, прије годину дана у Челопеку. У богатој ловачкој каријери, вели, највише је волио да се надмудрује са зецом.

- У нашем крају некада их је било доста, скоро у изобиљу имали смо зечева. Данас, нажалост, није такво стање. Својевремено су се доста ловиле и лисице, јер је био стимулисан лов. За двије-три одстријељене лисице ловци су имали бесплатну ловну карту - прича Алемпић, који и данас, у 70. години, повремено, кад је лијепо вријеме, прошега овим подручјем, прије свега појасом Гркиње, гдје доминира четинарска шума са прелијепим стаблима бора и смреке.

Приближних година и ловачког стажа је и Јован Шарац из Зворника. Са фотоапаратом у руци жели да овјековјечи и овај скуп, али највише фотографише дивљач и природне љепоте.

- Волим добро друштво и упра-



Порука младим ловцима

Искусни ловци имају поруку за младе колеге.

- Млади ловци треба да се угледају на нас старије и да, наравно, наставе путем који смо ми трасирали - јединствена је порука ветерана лова ЛУ "Вукови са Дрине", са недавног дружења у Костијереву код Дриначке.

во због природе и дружења сам постао ловац прије 39 година - истиче Шарац, некадашњи радник највећег зворничког колектива Фабрике глинице "Бирач".

У својој богатој радној, али и ловачкој каријери, умногоме је био посвећен наоружању и муницији. Деценијама сервисира ловачко оружје и како каже ловци данас посједују савремене пушке, како домаћих тако и страних произвођача.

Невољно признаје да се данас лов много промијенио у односу на прошла времена.

- Ловци су због дивљачи, а не дивљач због ловаца - категоричан је Јован, сматрајући да је потребно још више радити на обогаћивању ловишта и уништавању предатора.

На дружење почасних и заслужних ловаца редовно долази и Драго Крстић из Грбаваца

- Много сам срећан што смо се окупили, јер се за овакве доживљаје, вјерујте, живи - каже Крстић, заслужни ловац из секције Петковци, који је добар дио свог живота провео на афричком континенту у Русији, као грађевински радник београдског "Енергопројекта".

Сличне ријечи чујемо и од Милана Петровића, који је почасни члан зворничког удружења. Каже да је одушевљен сусретом и дружењем дугогодишњих познаника и пријатеља, јер су овакви догађаји, наглашава, једна од љепших страна његовог живота.

- Ловац сам од 1983. године. Радећи у угоститељству, као конобар, у некадашњем зворничком предузећу "Стари град", прије свега у хотелу "Дрина", доста времена сам проводио на ногама, тако да су одлазак у лов и природу представљају једну врсту одмора - казује Петровић, који живи у зворничком насељу Шћемлија.

Заслужни члан ЛУ "Вукови са



Посебан осјећај - Мехмед Суљић, Мићо Ерић, Рајко Ђукић и Бранко Грујић

Дрине" је и Бранко Грујић, који каже да је велика част бити у оваквом друштву, са добрим људима и још бољим ловцима, подсјећајући на пријатељство које је владало међу ловцима, као да су најпреча фамилија.

- Овдје су људи који су истински љубитељи лова, узгајивачи и заштитници у својим ловиштима, ловци који знају цијенити дивљач, који су, буквално, свој живот посветили ловству и свим љепотама које се могу доживјети у лову и природи - истиче Грујић, који је највише волио да лови лисице, као штеточине, док на фазана и срнећу дивљач никад није потегао пушку.

Станислав Ерић и Драган Васиљевић годинама су заједно, не само у лову, него и кад се овакве и сличне манифестације организују. Станислав је ловац од 1983, а Дра-

ган од 1989. године. Долазе из секције Чelopeк.

- Изабрао сам лов, јер је то спорт који ми пружа истинске тренутке задовољства - прича Васиљевић, некадашњи возач аутобуса у предузећу "Дринатранс", посљедњих десетак година пензионер.

Скоро четири деценије за воланом службених возила у компанији "Алумина" је и Станислав Ерић, приближно толико је и ловачког стажа.



ЗА ОВАКВЕ СУСРЕТЕ СЕ ЖИВИ, КАЖЕ ЧИКА МЕХО

- Драго ми је што су ови сусрети постали традиција у нашем ловачком удружењу. Вјерујте, да нам ова дружења много значе. Срца су нам пуна кад смо у друштву добрих људи, јер љепота лова је у дружењу и лијепом разговору - казује Станислав Ерић, иначе председник ловачке секције у Чelopeку.

Мишко Араповић из Каракаја ове године постао је заслужан ловац. У секцији Зворник годинама је веома активан у изградњи ловне инфраструктуре, прије свега хранилишта, појилишта и солила за дивљач, али и ловачких чека и других објеката у ловишту.

- Заиста је привилегија бити у оваквом друштву, са људима богате животне прошлости и угледним ловцима у нашем крају - истиче Араповић, очигледно импресиониран овим скупом.

Ветеранима лова срце је пуно кад су са својим дугогодишњим

пријатељима. Потврђују то и ријечи Боже Видовића, председника ловачке секције Зворник.

- Све нас везује истинска љубав према лову и добром дружењу. И зато смо поносни на овакве сусрете - рећи ће Видовић, чија је љубав према лову и природи годинама протекана и несребичним ангажовањем на заштити и чувању дивљачи.

На дружење почасних и заслужних ловаца стигао је и Војин Владић из Брасине код Малог Зворника. Живи на десној, а лова на обје обале Дрине. Ловац је, каже, од 1973. године, истовремено члан ловачких удружења "Црни врх" у Малом Зворнику и "Вукови са Дрине" у Зворнику, гдје је почасни ловац.

- Цијела моја фамилија има двојно држављанство, својевремено сам средњу школу завршио у Зворнику, док сам радни вијек провео у Малом Зворнику. Ловио сам у многим крајевима Србије, али и у ловиштима Републике Српске. Најчешће на теренима поред Дрине, од Зворника до Фоче - казује Владић, који је прошле године, на подручју Шековића, одстријелио вука, што је један од највећих трофеја у његовој богатој ловачкој ризици.

Војин помало свира и на хармоници, за, како каже, добро другарство. Без свог омиљеног инструмента није прошло ни ово дружење.

У предивном амбијенту, из грла старих ловаца, разлегну се пјесма, која друга него ловачка: "Кад сам млађан ловац био ја..."

Носталгије и емоција, очигледно, ни у пјесми није недостајало...



Неописив је осјећај радости кад се на почетку ловне каријере, у тако кратком времену пошто сам положио, доживи улов срндаћа, препричава Петровић

ПИШЕ: МИШО ЛАЗАРЕВИЋ
lovacken@gmail.com

Ловци из Тршића, насеља недалеко од Зворника, који припадају ЛУ "Соко" из Козлука, успјешно су отворили ловну сезону на срнећу дивљач. На терену своје секције у протеклом периоду одстријелили су три срндаћа.

На локалитету Јанковина, у непосредној близини ловачке куће, једне од најљепших у овом дијелу Подриња, иначе омиљеном састајалишту овдашњих љубитеља лова и природе с обзиром на окружење у којем се налази, Миодраг Ристановић изградио је прије неколико година високу чеку, гдје са својим колегама најчешће посматра, али и лови дивљач.

Баш са ове чеке у првој седмици овогодишње ловне сезоне Ристановић је одстријелио срндаћа, старог око четири године и, показаће се, добре трофејне вриједности.

- У ловиште смо изашли у касним поподневним сатима. Мирно смо, свако на свом мјесту, посматрали окружење, с нестрпљењем очекујући да се појави срнећа дивљач која обитава у овом дијелу ловишта - прича Ристановић.

**РИСТАНОВИЋ
ИМА МНОГО УСПЈЕХА
СА "СВОЈЕ" ЧЕКЕ**

Срећни ловац у истом даху наставља:

- У једном тренутку, на око 150 метара, спазио сам како се између дрвећа промаља срндаћ. Примијетио сам да и он осјећа моју близину, тако да се није пуно откривао. Припремио сам карабин и чекао најбољу прилику. Први хитац је био успјешан - казује Ристановић подсећајући да је и прошле године на истој локацији такође одстријелио срндаћа.

На успјешном лову Ристановићу су честитали ловци из групе у којој су те вечери били: Митар Стевановић, Дамјан и Ми-



Ђоко Петровић са синовима



Миодраг Ристановић са одстријелим срндаћем

Александар Петровић из ЛУ "Соко" осјетио радост након одстрела првог срндаћа

Срце је затрептало, адреналин прорадио

лан Радић, Микан Ристић, Бојан Јовић, Предраг Јовановић и Зоран Ристановић.

Успјешан лов на срнећу дивљач имали су и браћа Војин и Александар Петровић, чији отац Ђоко је ловац више од три деценије. На локалитету Живковине,

на другом дијелу ловишта, Војин је успјешан био у вечерњем, а Александар у јутарњем лову. Старијем брату ово је четврти срндаћ на подручју секције Тршић, док је млађи Александар имао прилику да осјети радост након првог одстрела срндаћа.

- Срце је затрептало, адреналин прорадио. Неописив је осјећај радости кад се на почетку ловне каријере, у тако кратком времену пошто сам положио ловачки испит, доживи улов срндаћа, по мени најљепше дивљачи која код многих ловаца буди посебна осјећања и чији је одстрел увијек велики изазов - казује Александар Петровић док са братом и оцем љубоморно позира поред свог трофеја.

**У АТАРУ СЕЛА ТРШИЋ
ИМА РАЗНОВРСНЕ
ДИВЉАЧИ, ЗА ШТА СУ
ЗАСЛУЖНИ ЛОВЦИ КОЈИ
ДОСТА РАДЕ НА УЗГОЈУ И
ЗАШТИТИ**

Искусни ловац поносан је на своје синове, факултетски образоване, успјешне младе људе у својим струкама, који слободно вријеме након радних обавеза у Београду и Новом Саду користе за боравак у родном крају и, наравно, одлазак у лов.

- Кад год имамо прилику, идемо заједно у лов, најчешће на овом подручју. У нашем ловишту, овдје у атару села Тршић, има разноврсне дивљачи, за шта су свакако заслужни и наши ловци који доста раде на узгоју и заштити, посебно племените врсте дивљачи - каже Ђоко Петровић, додајући да се брига о заштити дивљачи показује и кроз градњу ловно-узгојних и ловно-техничких објеката, као и организовањем акција на изношењу хране у ловиште.

Сезона лова одвија се по закону и пропису, водећи рачуна о мјерама безбједности

ПИШЕ: МИШО ЛАЗАРЕВИЋ
lovacken@gmail.com

У свих девет ловачких удружења регије Бирач током јуна отворена је нова сезона лова на срнећу дивљач. Током прољећног пребројавања установљен је задовољавајући капацитет јединки срнеће популације у овом дијелу Републике Српске.

- Ловимо по закону и пропису. Драго ми је да имамо очувана ловишта, а током лова лијепо се и дружимо, наравно у складу са актуелном епидемиолошком ситуацијом. Свим ловцима у регији желим добар поглед, да буду пажљиви и спроводе мјере безбједности, водећи рачуна о себи и другима - поручује Петар Влачић, предсједник Савјета ловне регије Бирач.

Он каже да се у његовом матичном удружењу "Бишина" из Шековића ловна сезона одвија по плану.

- Годишњим планом коришћења ловишта планиран је одстрел 27 грла - каже Влачић, напомињући да је у минулим ловним сезонама на овом подручју одстријељено неколико капиталних и трофејних примјерака.

Другог викенда у јуну отворена је сезона лова на срндаћа у ЛУ "Игришта" из Власнице. Према ријечима предсједника удружења Марка Тодоровића, планирано је да се одстријели 35 срндаћа.

- У нашем ловишту обитава запажена популација ове дивљачи - истиче Тодоровић, наводећи да су већ првог викенда одстријељена два срндаћа и јазавац, у секцији Доњи Залуковик. Успјешну групу ловаца предводио је груповођа Милутин Јовић.

Предсједник власеничких ловаца каже да су, због великих врућина и мира у ловишту, одлучили да један викенд у јулу не лове, додајући да је и на овом подручју забиљежено



У ЛОВНОЈ РЕГИЈИ БИРАЧ

Лове и чувају срнећу дивљач

страдање срнеће дивљачи у савременом обраћају, на локалним путним правцима.

Циљ нам је да сачувамо бонитет срнеће дивљачи по којој је препознатљиво ловиште нашег удружења - говори Тодоровић.

У ЛУ "Комић" из Милића такође је успјешно почела сезона лова на срндаће. Милићки ловци, како каже секретар удружења Дејан Голић, планирају да одстријеле 24 комада.



ЦИЉ НАМ ЈЕ ДА САЧУВАМО БОНИТЕТ СРНЕЋЕ ДИВЉАЧИ, РЕКАО ТОДОРОВИЋ

- Очекујемо да ћемо план одстрела испунити до средине августа - казује Голић, објашњавајући да ће на крају сезоне бити извршена оцјена најбољих трофеја.

У братуначкој општини, у ловишту којим газдује ЛУ "Чауш", такође се по плану одвија ловна сезона. Према ријечима секретара ловачког удружења Видоја Зарића годишњим планом одстрела ловци из Братунца планирали су да излове 26 срндаћа.

- У нашем ловишту, које се простире на близу 30.000 хектара, евидентирано је више од 350 јединки срнеће дивљачи - каже Зарић, напомињући да се највећи број ове популације налази у предјелу Факовића и на подручју Кравице.

У Осмацима, гдје егзистира ЛУ "Срндаћ", овогодишњу сезону на, како овдје кажу, најљепшу дивљач, отворили су свечаним скупом дома-

ћих ловаца и њихових гостију, код ловачке куће у Сајтовићима. Према ријечима предсједника удружења Драгише Бојковића око 140 ловаца, који дјелују у двије секције, традиционално почетком јуна организују пријатно ловачко дружење, уз богату трпезу и забаву какву само љубитељи лова и природе могу да приуште.

- Овим чином показујемо јединство и снагу нашег удружења - наглашава агилни предсједник ловаца из Осмака, прецизирајући да је у ловишту "Борогово" све више срнеће дивљачи, захваљујући прије свега правилном газдовању и сталним акцијама на заштити и узгоју дивљачи.

Ловна сезона на срнећу дивљач у току је и на подручју ЛУ "Вукови са Дрине". Зворнички ловци планирају да одстреле 23 комада. На недавној сједници годишње Скупштине прецизирана су строга упутства како и на који начин организовати лов ове врсте дивљачи, а изражена је и потпуна одлучност у ангажовању ловочуварске службе и других надлежних органа у спречавању евентуалних покушаја криволова.

Иначе, први срндаћи су, како нам је рекао предсједник ЛУ "Вукови са Дрине" Бранислав Мирковић, одстријељени у јужном дијелу ловишта, у секцији Дрињача.



ЛОВАЧКА ЕТИКА

Ловачка етика подразумијева да посао ловца није само да лови, него да се бави узгојем и заштитом дивљачи те да се селективним одстрелом постигне квалитетна популација дивљачи, сматрају наши саговорници из ловачких удружења регије Бирач.

Миодраг Брезјачанин
из Лешнице код Лознице
највише времена
проводи у лову,
у Републици Српској,
као члан ЛУ "Соко"
из Козлука

ПИШЕ: МИШО ЛАЗАРЕВИЋ
lovacken@gmail.com

Када у Лешници, варошици код Лознице, упитате за Миодрага Брезјачанина, тешко ће ко знати о коме се ради. Али, ако уз то додате и надимак Шећер, онда ће вас сви упутити на страственог ловца, познатог у читавом приобаљу Дрине, али и шире.

Члан је више ловачких удружења, међу којима је и "Соко" уз Козлука код Зворника.

- Када се Ловачко друштво "Видојевица" из Лешнице 1980. године побратимило са тадашњим Ловачким друштвом "Фазан" из Козлука, онда сам доста времена, са својим комшијама, проводио на лијевој обали Дрине, у козлучком Подрињу. Након завршетка последњег рата у БиХ, учествовао сам у обнови ловачког удружења у Козлуку. Од 1991. до 1997. године радио сам као аутопревозник у Хан Пијеску, тако да сам стекао и држављанство Републике Српске - говори Брезјачанин.

Не прође ниједна ловачка манифестација у регији Биач на којој није и Шећер. Веома је омиљен међу ловцима, јер је увијек спреман за ловачке приче и дружења у лову и природи.

Здравко Илић, дугогодишњи ловац из Роћевића и председник козлучког "Сокола" у више мандата, каже да је Брезјачанин истински љубитељ лова и природе, али и добродружења.

- Члан нашег удружења је скоро четири деценије. Он је баш човјек весељак, дружељубив и сигурно један од најомиљенијих ловаца у приобаљу Дрине. Ловачке свечаности годинама су биле незамисливе без његовог специјалитета - ловачког паприкаша.

Илић каже да је управо Миодраг Брезјачанин био један од покретача сарадње и братимљења ловачких организација из Козлука и Лешнице. Поред лова и дружења, ова сарадња се огледала и у великој материјалној помоћи. Тако је, примјера ради, ЛУ "Видојевица" донирало више десетина хиљада блокова за изградњу грађевинских објеката у Козлуку и зворничкој општини, док су ловци с лијеве обале Дрине својим побратимима из Ле-



Миодраг
Брезјачанин

ИЗ ЛОВАЧКЕ БИЉЕЖНИЦЕ:
Миодраг Брезјачанин Шећер

Омиљен ловац на обје обале Дрине

шнице обезбиједили значајне контингенте производа козлучке "Витинке" и зворничког "Житопромета".

- Ова сјећања су неизбрисива и с дужним пијететом се помињу. Нажалост, за вријеме и послје рата у БиХ сарадња није на некадашњем

нивоу, али је Брезјачанин остао наш истакнути члан - наглашава Здравко Илић.

Миодраг Брезјачанин је закорачио у шесту деценију ловачког стажа. Каже:

- Лов сам наслиједио од оца, он од свог оца, а мој син од мене. Већ је

ЛОВАЧКА ПОРОДИЦА

Када је 1927. године у Лешници формирано Ловачко друштво "Видојевица", један од оснивача био је и Миодрагов дјед - Милорад Брезјачанин. Ловачку традицију потом је наставио Милорадов син Рајко, Шећеров отац, да би 1966. године, тек што је постао пунољетан, ловац постао и Миодраг, поносан што је његовим стопама кренуо и син Раденко.

- Традиција лова у нашој породици је скоро девет и по деценија - казује популарни Шећер, који је подједнако везан за ловишта и предјеле испод гласовитог Цера и Гучева, али и за мајевичке крајолике и широка подрињска поља, на лијевој обали Дрине, у зворничком крају.

са шест година постао члан - омладинац Ловачког друштва "Видојевица". Практично нам цијело потомство има ловачке крви - истице Брезјачанин.

Миодраг је и дугогодишњи узгајивач ловачких паса, искључиво српских гонича, али има и друге расе - истријанере и посавце.

- Више волим гониче, док ми син обожава птичаре - казује Шећер.



**БЕЗ ШЕЋЕРА НЕ ПРОЂЕ
НИЈЕДНА ЛОВАЧКА
МАНИФЕСТАЦИЈА У РЕГИЈИ
БИРАЧ**

Својевремено је, прича, са девет ловачких паса учествовао на разним изложбама широм Србије и Републике Српске. У витринама чува више од 50 пехара које је освајао на ловачким изложбама.

- Лов је за мене све и најбоље се осјећам када сам у природи. Као и код сваког ловца, у првом плану је боравак на чистом ваздуху и дружење. Било је и разних ловачких трофеја, највише срндаћа - додаје Миодраг.

Предјели око Миљића, Власенице, Сребренице и Зворника богати су дивљим свињама.

- Сјећам се једног лова на дивље свиње 2003. године у Миљићима. Лов је био оскудан, али се мени посрећило да уловим вепра. Тадашњи председник општине Миљићи је имао госте из Лукићева у Војводини. Замолио ме да се направи ручак од дивљег вепра. Радо сам пристао и тако осветлио образ првом човјеку општине - задовољно прича популарни Шећер из Лешнице, ловац на обје обале Дрине.

ОРДЕН ЛОВАЧКОГ САВЕЗА

Миодраг Брезјачанин је носилац бројних признања, како у Ловачком друштву "Видојевица" из Лешнице, тако и оних која су стигла за допринос у развоју и унапређењу ловства на лијевој обали Дрине. Поред диплома и захвалница козлучког "Сокола", једно од највреднијих признања је свакако Орден Ловачког савеза Републике Српске.

- То ми је баш драго признање, које с поносом носим на свим ловачким манифестацијама више од десет година - казује Шећер, који је и почасни члан ловачких организација у Лешници и Козлуку.

Ловачко удружење "Семберија" из Бијељине газдује над бројном и стабилном срнећом популацијом, која се из године у годину стално повећава.

Стална брига ловаца, који овој дивљачи обезбјеђују мир у ловишту и солила стално напуњена каменом соли, даје резултате. Ловна сезона на срндаћа отворена је у другој половини јуна и ловци су у три ловна викенда испунили план одстреља.

Што се тиче квалитета трофеја одстријељених јединки, и ту Семберци могу бити задовољни јер се он из године у годину поправља. Стални задатак стручне службе, руководства секција са предсједником удружења Василијем Савићем на челу је да ловце едукују да бар приближно процијене старост и трофејну вриједност дивљачи која је изашла пред њих.

- Циљ нам је да заштитимо млада перспективна грла која у наредним годинама постају зрела и која ће имати јак трофеј, па чак и у медаљи. Иначе, лов је извођен искључиво са високих чека које су укњижене као ловно-технички објекат који испуњава услове безбједности ловаца, али и сигурност приликом испаливања хитаца, јер је наше ловиште равничарско, а имамо их више од 400 у ловишту. У наредном периоду предстоји нам да у заказаном термину комисија за оцјењивање оцијени трофејну вриједност сваког одстријељеног грла, а очекујемо да их неколико буде и у медаљи - наводе из "Семберије".

Као једно од највећих, са 17 секција, удружење има бројне ловно-техничке објекте. Вриједне руке ловаца поред хранилишта, солила и високих чека граде и ловачке куће и домове. У њима се друже прије и послје лова, али и кад је ловостај. У њима примају драге госте и побратиме.



НИКЛА ЛОВАЧКА КУЋА У АМАЈЛИЈАМА

- Уз дружење ловаца доста младих се заинтересује и заволи дивљач и природу па сваке године имамо доста ловаца приправника. Ове године су два већа ловачка радилишта, прво на детаљној реконструкцији и проширењу старе ловачке куће - лугарнице. Овај објекат грађен је крајем шездесетих година прошлог вијека у кругу садашње фазанерије. Почетком деведесетих година је девастиран и захтијевао је озбиљнију обнову - на-

Ловачко удружење "Семберија" Бијељина



Задовољни квалитетом трофеја срндаћа

Циљ нам је да заштитимо млада перспективна грла која у наредним годинама постају зрела и која ће имати јак трофеј, па чак и у медаљи. Иначе, лов је извођен искључиво са високих чека које су укњижене као ловно-технички објекат

воде из бијељинског удружења.

Друго градилиште је у ловачкој секцији Амајлије, гдје ниче пространа ловачка кућа.

- Захваљујући личним сред-

ствима ловаца, те удружења вриједне руке су изградиле предиван ловачки дом у непосредној



близини ријеке Дрине. Пре-

стали су још послови малтерисања и уградња столарије па ће и ловци ове велике ловачке секције имати свој кров над главом. И у другим ловачким секцијама се гради. У току је и изградња нове ловачке куће у секцији Бријесница.

- Важно је поменути и значајну помоћ за квалитетне пројекте од стране ресорног министарства и Владе Републике Српске, са којима наше удружење има одличну сарадњу - наводе из "Семберије".





Ловачко удружење "Срна" Србац

Влајнић побједник Петровданског купа

Било је одлично, задовољан сам побједом, јер је конкуренција била јака. И раније сам учествовао на сличним такмичењима у сусједним општинама, рекао Влајнић

У организацији ЛУ "Срна" Србац на пишти у Повеличу 11. јуна одржан је 5. Петровдански куп у гађању покретних мета на којем је учествовало 45 ловаца, чланова србачког удружења.

Побједник са 13 од могућих 15 погодака је Живко Влајнић који није крио задовољство исходом такмичења.

- Било је одлично, задовољан сам побједом, јер је конкуренција била јака. И раније сам учествовао на сличним такмичењима у сусједним општинама - рекао је Живко Влајнић.

Друго мјесто припало је Милошу Ђулибрку који је имао 11 погодака, а треће Срђану Ђирићу са 10 погодака.

Награде су добили најстарији учесник такмичења Ратко Јањић који има 78 година и најмлађи Синиша Угрен који је тек напунио 18

година. Јањић каже да је већ 54 године ловац и да му је ово друго такмичење у гађању покретних мета.

- Задовољан сам јер сам имао један погодак. Раније је било боље јер сам имао бољи вид, али и сад је добро. Мислим да би ловци требало чешће да се друже на оваквим и сличним догађајима - каже Јањић.

Угрен истиче да је са оцем пошао у лов са само 10 година.



НАЈСТАРИЈИ УЧЕСНИК ТАКМИЧЕЊА БИО РАТКО ЈАЊИЋ КОЈИ ИМА 78 ГОДИНА

- Положио сам ловачки испит прије мјесеца дана и ово ми је прво такмичење у гађању покретних мета. Сигурно је да ћу и наредних го-

дина бити на "Петровданском купу" - каже Угрен.

Један од искуснијих у овој дисциплини је Душко Плавшић који каже да је у овом спорту нормално да буде осцилације.

- У посљедње вријеме учествовао сам на неколико такмичења у гађању покретних мета и са различитим успјехом. Једно је сигурно, није важно ко ће побиједити, важно је да се дружимо и размјењујемо ловачка искуства - каже Плавшић.

Предсједник ЛУ "Срна" Горан Савановић у обраћању ловцима захвалио је свима који су помогли да овај 5. Петровдански куп успије.

- Задовољан сам јер имамо ловце од 18 до 78 година који се такмиче. Задовољан сам и одзивом на такмичење јер је поред оних који су учествовали био и велики број ло-



КЊИГА ОД "АФРИКЕ ДО СИБИРА"

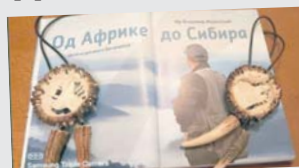

Ловачко удружење "Срна" Србац и Јавна установа Народна библиотека Србац организују промоцију књиге мр Владимира Мијаиловића "Од Африке до Сибира". Промоција књиге одржаће се 14. августа у новој сали општине Србац са почетком у 18 часова. Књига је ријеткост у овој области што јој даје и већи квалитет, а и сам аутор је врсни ловац и стручњак у области лова. Мијаиловић је по струци магистар пољопривредних наука и поријеклом је из Републике Српске из србачког села Ножичко.

У Србији је за кратко вријеме ова књига постала бестселер.

- Позивам све љубитеље лова да нам се придруже у суботу и да осим многобројних ауторових ловачких доживљаја доживе лов и ловце у свјетлу љубитеља природе и друштвено одговорних и корисних особа - рекао је Горан Савановић предсједник ЛУ "Срна" из Српца.

ваца који су дошли на дружење. Честитам побједницима, захваљујем спонзору купа ЛУ "Златибор" Чајетина и видимо се наредне године на истом мјесту - рекао је Савановић.

Након такмичења за све присутне организован је заједнички ручак и дружење.